

**Міністерство культури України
Державний методичний центр навчальних закладів
культури і мистецтв України**

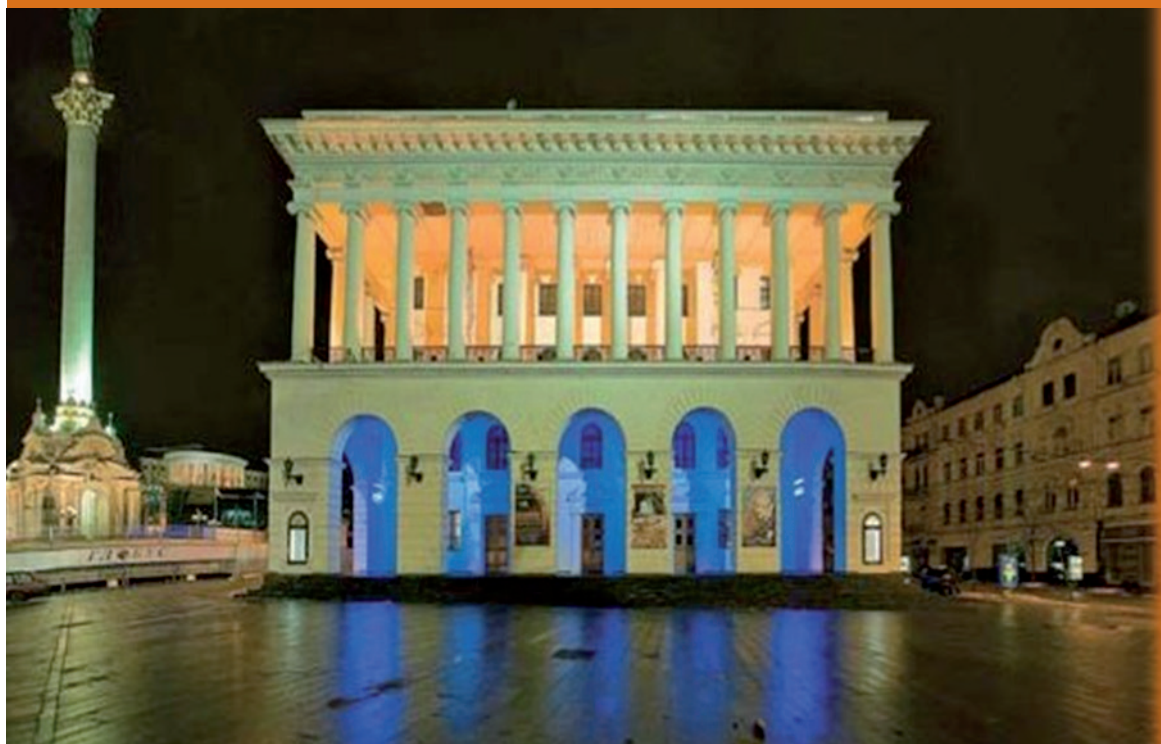

**ЗБІРНИК РОБІТ
переможців Всеукраїнського конкурсу
навчальних програм для початкових
спеціалізованих мистецьких навчальних
закладів з напрямку
«Образотворче мистецтво»**

Київ - 2014

Видання здійснено на замовлення Державного методичного центру навчальних закладів культури і мистецтв України

Укладач:	Івченко Поліна Олександрівна, методист вищої категорії ДМЦНЗКМУ
Відповідальний за випуск	Корисько Анатолій Петрович, директор ДМЦНЗКМУ
Редактор	Кушнарєнко Катерина Романівна, методист першої категорії ДМЦНЗКМУ
Технічний редактор	Степура Марія Євгенівна, методист першої категорії ДМЦНЗКМУ

При використанні матеріалів збірки посилання на авторів та Центр є обов'язковим.

ЗМІСТ

1. Вступне слово	4
2. Роботи переможців Всеукраїнського конкурсу навчальних програм для початкових спеціалізованих мистецьких навчальних закладів з напрямку «Образотворче мистецтво»	
- програма, що отримала I премію з предмету «Композиція» за напрямом «Декоративно-прикладне» мистецтво (термін навчання – 8 років). Автори-укладачі: Авдиківич М.М., Авдиківич О.М. - викладачі дитячої школи мистецтв м. Волочиск Хмельницької області	5
- програма, що отримала I премію з предмету «Композиція» (термін навчання - 8 років). Автор-укладач: Кулешова Л.В. – викладач дитячої художньої школи м. Краматорськ Донецької області	53
- програма, що отримала II премію з предмету «Комплексні програми з рисунку, живопису та композиції для молодшої вікової групи» (для 0 – 1 - 2 класу). Автор-укладач: Тихомирова Т.М. - викладач дитячої художньої школи м. Одеса ім. К.К. Костанді, член НСХУ	91
- програма, що отримала I премію з предмету «Рисунок» (термін навчання 8 років). Автор-укладач: Кочуєв Є.Г. - викладач дитячої художньої школи м.Краматорськ Донецької області	117
Додатки	159

Культурно-мистецька освіта визнана у всьому світі та є одним із фундаментальних, стійких компонентів якісного оновлення освіти. Її основними стратегічними напрямками у цій сфері є забезпечення доступності освіти у сфері мистецтв, забезпечення високої її якості через розроблення освітніх стандартів, застосування принципів і практики культурно-мистецької освіти для вирішення соціальних культурних задач, що постають перед сучасним суспільством.

Одним із найважливіших завдань сфери мистецької освіти є розвиток гармонійно розвиненої особистості, виховання активного суб'єкта культури, здатного ініціювати і втілювати інновації в мистецькому та загальнокультурному просторі суспільства.

Роль держави у навчально-виховному процесі - здійснення контролю над якістю початкової мистецької освіти, шляхом створення типових навчальних планів та програм, що є критеріями змісту та обсягу мистецької освіти. Типові навчальні плани, програми повинні визначати мінімальні вимоги до навчального матеріалу та термінів його викладання.

На сьогоднішній день гостро стоїть проблема програмного забезпечення шкіл естетичного виховання. Зокрема, є необхідність у цілісному комплексі програм для художньої освіти з урахуванням системного взаємозв'язку образотворчих предметів між собою. Тому, за підтримки Міністерства культури України у 2014 році Державним методичним центром навчальних закладів культури і мистецтв України було проведено Всеукраїнський конкурс навчальних програм для початкових спеціалізованих мистецьких навчальних закладів за напрямом «Образотворче мистецтво».

Результати цього конкурсу виявили низку проблемних питань, вирішення яких необхідно здійснити для підвищення ефективності процесу методичного забезпечення шкіл естетичного виховання.

По-перше, це відсутність у авторів загальної концепції діяльності навчального закладу, в якому буде здійснюватися навчальний процес за тією чи іншою навчальною програмою. Загальна концепція – це кінцева мета навчання дитини у школі художнього спрямування: загальний естетичний розвиток, професійна орієнтація, чи те й інше разом.

По-друге, відсутність розуміння авторами концепції окремих дисциплін навчального плану як таких, що мають бути висвітлені у пояснювальних записках до програм.

По-третє, недостатній досвід укладачів у такому виді професійної діяльності.

Водночас, позитивним моментом усіх, без винятку, поданих матеріалів, на думку членів експертної комісії, став детально розроблений практичний аспект у вигляді завдань та вправ. Це свідчить про наявність творчого потенціалу авторів рукописів, їх цікавий власний педагогічний досвід і особисті напрацювання.

Таким чином, узагальнюючи результати Конкурсу, було вирішено на основі програм, що отримали диплом I- II ступеню укласти Збірник конкурсних робіт. Зміст цього викладу базується на трьох профільних дисциплінах для учнів художніх шкіл та художніх відділень шкіл естетичного виховання: «Рисунок», «Живопис» та «Композиція».

Укладачі мають надію, що висловлені у матеріалах конкурсних програм власні думки і спостереження викладачів, їх щире бажання поділитись набутим педагогічним досвідом, безумовно, заслуговують на увагу та стануть у нагоді при викладанні вищезазначених профільних дисциплін.

**Програма,
що отримала I премію
з предмету «Композиція»
за напрямом «Декоративно-прикладне» мистецтво
(термін навчання – 8 років)**

**Автори-укладачі:
Авдикович М.М., Авдикович О.М. -
викладачі дитячої школи мистецтв
м. Волочиськ Хмельницької області**

ЗМІСТ

ПОЯСНЮВАЛЬНА ЗАПИСКА

Вступ.

- Мета і основні завдання навчального предмета «Композиція».
- Особливості організації навчально-виховного процесу.
- Планування навчально-виховного процесу.
- Рекомендації щодо контролю успішності опанування курсу.
- Види оцінювання навчальних досягнень учнів та організація обліку успішності.
- Критерії оцінювання навчальних досягнень учнів.

ЗМІСТ НАВЧАЛЬНОГО МАТЕРІАЛУ

Орієнтовний тематичний план за класами (від 0-го до 8-го класу).

БІБЛІОГРАФІЯ

Видання українською мовою.

Видання російською мовою.

ПОЯСНЮВАЛЬНА ЗАПИСКА

ВСТУП

Навчальний предмет **«Композиція»** є одним із провідних у системі художньої підготовки учнів. Вивчення цієї дисципліни органічно пов'язане з іншими предметами навчального плану, такими як «Рисунок», «Живопис», «Скульптура», «Початковий курс історії образотворчого мистецтва», «Предмет за вибором». Знання, уміння і навички, отримані учнями при освоєнні курсу **«Композиція»**, закріплюються у завданнях програм вищезгаданих дисциплін і знаходять творче застосування при виконанні творчих навчальних робіт.

Оскільки у даний час особливої актуальності набувають питання етно-педагогічного та етно-мистецтвознавчого вивчення художньо-культурної сфери життя українського народу, національних меншин, етнічних груп різних етнографічних регіонів України, одним із важливих завдань сучасної мистецької освіти є формування національно-свідомої творчої особистості, реалізація її природних здібностей.

Програма з навчального предмета **«Композиція»** розроблена для класів декоративного-ужиткового мистецтва художньої школи, художнього відділення початкового спеціалізованого мистецького навчального закладу (школи естетичного виховання) й охоплює вивчення декоративно-прикладного мистецтва та ознайомлення з образотворчим мистецтвом. Поряд із виконанням композиційних ескізів та практичних завдань пропонуємо викладачу ознайомити учнів із особливостями культурного надбання етнографічних регіонів України (Наддніпрянина, Поділля, Слобожанщина і Полтавщина, Полісся, Волинь, Прикарпаття, Буковина, Покуття, Закарпаття, Південь), українських етнографічних груп (гуцулів, лемків, бойків, литвинів, поліщуків, подолян та ін.) та представників інших етносів (греків, вірменів, татарів, поляків, росіян, білорусів, німців, та ін.). Розуміння витоків народного мистецтва, пошуки шляхів його збереження через впровадження у власну творчу діяльність, допомагають учням розвивати особистісну неповторність та оригінальність.

МЕТА І ОСНОВНІ ЗАВДАННЯ НАВЧАЛЬНОГО ПРЕДМЕТА **«КОМПОЗИЦІЯ»**

Метою навчального предмета **«Композиція»** є формування в учнів теоретичних знань із основ композиції та застосування їх на практиці у різних видах декоративно-прикладного та образотворчого мистецтва, виховання у дітей особистісно-ціннісного ставлення до мистецтва та навколишнього світу, розвиток їх художньо-образного мислення, художніх смаків та здібностей, творчого потенціалу, допомога у самореалізації та професійному самовизначенні.

На уроках зі спеціальних навчальних дисциплін художньо-естетичного циклу учні постійно звертаються до основ композиції, що є умовою образного відтворення навколишньої дійсності на зображувальній площині та в об'ємі. Виконуючи завдання, учень оперує різними елементами мови образотворчого мистецтва — лінією, плямою, кольором, світлотінню, об'ємом та іншими художніми засобами, що виступають композиційними засобами і формами. Знання основних законів композиції, а також здібності дитини, розвинені та закріплені у процесі набуття практичних навичок, необхідні для творчого розвитку особистості.

Програма враховує національні мистецькі та педагогічні традиції, сучасні тенденції розвитку декоративно-ужиткового та образотворчого мистецтва в Україні і за її межами.

Загальна мета курсу «Композиція» конкретизується в основних **завданнях**, що інтегрують у навчальні, розвиваючі та виховні аспекти художньої освіти, а саме:

- послідовне та систематичне засвоєння теоретичних основ композиції, розширення знань про її основні закони, правила і прийоми, властивості та засоби;
- розвиток навичок утілення творчих ідей за допомогою композиційних засобів у художній роботі;
- розвиток умінь чітко визначати композиційні засоби, раціонально та ефективно поєднувати їх між собою для повного відтворення творчого задуму в навчальній роботі;
- розвиток умінь створювати гармонійні композиції на площині та в об'ємі, з використанням різних художніх технік і матеріалів;
- розвиток здатності учнів до інноваційної художньо-творчої діяльності;
- ознайомлення зі специфікою і функцією декоративно-ужиткового та образотворчого мистецтва, особливостями їхнього зв'язку з життям народу, етнічним та історичним корінням через творчість видатних митців українського та світового народного та професійного мистецтва;
- здійснення професійної орієнтації учнів старших класів на вступ до вищих мистецьких навчальних закладів.

Програма ґрунтується на таких **принципах**

- орієнтація навчального матеріалу на цінності української національної художньої культури та світової мистецької класики;
- спрямованість змісту програми на професійну обізнаність викладача, на його здатність творчо застосовувати запропонований програмою матеріал;
- використання міжпредметної інтеграції декоративно-ужиткового мистецтва з іншими видами образотворчого мистецтва.
- викладання матеріалу за допомогою доступних пояснень і простих прикладів із врахуванням психофізіологічних особливостей конкретної вікової категорії учнів;
- формування навчальних завдань відповідно до індивідуальних здібностей учня, тобто особистісно-орієнтоване навчання та виховання;
- акцентування уваги на єдності всіх засобів композиції, що спрямовані на створення художнього образу і передавання головної ідеї твору;
- наявність відповідної навчально-технічної бази з використанням різноманітних унаочень та сучасних комп'ютерних технологій.

ОСОБЛИВОСТІ ОРГАНІЗАЦІЇ НАВЧАЛЬНО-ВИХОВНОГО ПРОЦЕСУ

Програма з навчального предмету «Композиція» розроблена відповідно до державного стандарту початкової спеціальної мистецької освіти і на основі Типового навчального плану художньої школи, художнього відділення початкового спеціалізованого мистецького навчального закладу (школи

естетичного виховання), який затверджено наказом Міністерства культури і туризму України від 18 липня 2006 року № 570/0/16-06. Строк навчання за даною програмою становить 6 (7,8 років). Весь термін вивчення предмета «Композиція» умовно поділено на три етапи:

- перший етап – **підготовчий**
 - **0-й клас**, у який приймаються учні в межах встановленого контингенту;
- другий етап – **основний курс навчання**
 - **1-6-й класи** – після закінчення 6-го класу учні отримують документ про позашкільну освіту встановленого зразка;
- третій етап – **курс професійної орієнтації**
 - **7-8-й класи** для випускників класу декоративного-ужиткового мистецтва художньої школи, художнього відділення початкового спеціалізованого мистецького навчального закладу (школи естетичного виховання), що виявили професійні здібності та бажання продовжити художню освіту.

Кожен із етапів навчально-виховного процесу має особливу методичну спрямованість і характеризується своїм комплексом завдань.

Навчальний процес у художній школі, художньому відділенні початкового спеціалізованого мистецького навчального закладу (школі естетичного виховання) структуровано у 35 тижнів на рік: 16 тижнів у першому семестрі, 19 тижнів – у другому.

Основною формою проведення занять є урок із колективною формою організації навчання.

Відповідно до Типового начального плану розподіл годин на тиждень для вивчення предмета «Композиція» становить:

- 0-й (підготовчий) клас – 1 академічна година;
- 1–2-й класи - 2 академічні години;
- 3–8-й класи - 3 академічні години.

Розподіл тематичного навчального матеріалу даного курсу по класах пропонується за такою таблицею:

№	Тематичні розділи	Підготовчий клас	Основний курс навчання						Класи професійної орієнтації		
			0	1	2	3	4	5	6	7	8
1.	Початкове ознайомлення учнів із предметом «Композиція»	35									

2.	Загальні основи композиції (на зображальній площині)		32	32						
3.	Основи об'ємно-просторової композиції		10	10						
4.	Декоративна композиція (включно з роботою з матеріалом)		12	12	69	69	105	105	105	105
5.	Станкова композиція		16	16	36	36				
<i>Всього по класах</i>		35	70	70	105	105	105	105	105	105
<i>Загальна кількість годин, що охоплює курс «Композиція»</i>		805 год.								

Навчальний процес у художній школі, художньому відділенні початкового спеціалізованого мистецького навчального закладу (школі естетичного виховання) структуровано у 35 навчальних тижнів на академічний рік: 16 тижнів у першому семестрі, 19 тижнів – у другому.

Відповідно до змісту даної програми, учні мають отримати знання з основ композиції, композиції декоративно-ужиткового мистецтва та роботи з матеріалом (художній розпис, вишивка, батик, ткацтво, витинанка та ін.), а також ознайомитися з основними принципами станкової композиції.

У змісті програми *підготовчого класу* акцентовано увагу на зацікавленні учнів декоративно-ужитковим та образотворчим мистецтвом. Курс композиції розпочинається з ознайомлення із такими поняттями: *картинна площина, композиційна рівновага, виразальні засоби*. Початкові завдання виконуються на основі інтуїтивного сприймання та відображення.

У *першому та другому класах* учні засвоюють поняття загальних основ композиції на зображальній площині та в об'ємі. У цей період важливо виявити індивідуальні особливості та потенційні можливості учнів.

У *третьому та четвертому класах* учні набувають навиків стилізації та декоративної переробки елементів живої і неживої природи на площині та в об'ємі, а також здійснюють перші спроби виконання композицій з того чи іншого матеріалу.

У *п'ятому і шостому класах* учні повторюють і засвоюють основні принципи побудови орнаментальних композицій на площині та в об'ємі, удосконалюють навики роботи з вибраним ними матеріалом.

У *сьомому та восьмому класах (професійної орієнтації)* зміст навчального матеріалу програми орієнтовано, перш за все, на учнів, які готуються до вступу у вищі навчальні заклади за спеціальностями декоративно-прикладного мистецтва.

ПЛАНУВАННЯ НАВЧАЛЬНО-ВИХОВНОГО ПРОЦЕСУ

Основу планування навчально-виховного процесу курсу композиції декоративно-ужиткового та образотворчого мистецтва становить **робочий план**, при складанні якого викладачу необхідно враховувати:

- структуру навчального року (дата закінчення навчального року, терміни шкільних канікул, святкові дні);
- контрольні заходи протягом та наприкінці кожного семестру;
- рівень підготовки та особливості сприймання навчального матеріалу конкретною групою учнів.

Організація та проведення уроків із курсу композиції декоративно-прикладного та образотворчого мистецтва є складовою навчально-виховного процесу. Під час підготовки до занять викладачу бажано опиратися на сучасний педагогічний досвід, сучасні тенденції розвитку початкової мистецької освіти, адже організація уроку є творчо-методичною роботою педагога.

Сучасний урок базується на застосуванні різних методів і прийомів навчання, що є необхідною умовою реалізації навчально-виховної мети, розвитку творчого потенціалу дитини.

У результаті такого підходу до організації навчально-виховного процесу дитина матиме можливість вибирати способи і засоби вирішення творчого завдання з тієї чи іншої теми разом з викладачем або самостійно, що сприятиме розвитку творчого потенціалу особистості.

У процесі викладання навчального матеріалу з кожної теми пропонується дотримуватися такої послідовності:

1. Ознайомлення учнів:
 - з теоретичним матеріалом із курсу композиції до кожної теми;
 - із репродукціями творів видатних художників;
 - із кращими роботами відомих майстрів декоративно-ужиткового мистецтва;
 - із засобами художнього вираження, технікою виконання, художніми матеріалами тощо.
2. Формулювання змісту та мети того чи іншого навчального завдання.
3. Виконання ескізів композицій.
4. Підбір матеріалів, інструментів та обладнання для роботи.
5. Організація робочого місця, ознайомлення учнів із правилами техніки безпеки і санітарно-гігієнічними вимогами.
6. Виконання композиції в тому чи іншому матеріалі або в тій чи іншій техніці.

Роботу з матеріалом (художній розпис, витинанка, художня вишивка, художнє ткацтво, gobelen, холодний і гарячий батик, писанкарство та ін.) необхідно планувати, зважаючи на наявність у закладі відповідної технічної бази. Урок має проводити викладач-спеціаліст із різних видів декоративно-ужиткового та образотворчого мистецтв, обізнаний із методикою викладання у школі естетичного виховання. Такі види декоративно-ужиткового мистецтва як художня кераміка,

об'ємне соломоплетіння, карбування по металу, вироби із солоного тіста і т.п. доцільно вивчати на уроках скульптури та предмета за вибором.

Програма курсу «Композиція» передбачає застосування внутрішньо-предметної інтеграції, зокрема можливість паралельного викладання двох предметів – «Композиції» та «Предмета за вибором (декоративно-ужиткове мистецтво)» із визначенням змісту спільних навчальних завдань, що відкриває нові перспективи у навчанні та розвитку особистості учня, його творчої уяви, емоційної сфери, інтуїції.

Програма курсу «Композиція» побудована так, що навчальні завдання з кожним наступним роком ускладнюються. Це дає можливість учням розвивати та закріплювати набуті знання, вміння та навички, розвивати логічне образне мислення, просторову уяву і фантазію.

З метою реалізації завдань навчальної програми рекомендується організовувати екскурсії до художніх музеїв, виставкового залу, майстерень професійних та народних митців, по місту, на лоно природи та ін.

Розподіляючи тематичний зміст програми на уроки, в окремих випадках, бажано передбачити організацію майстер-класів за участю відомих майстрів декоративно-ужиткового та образотворчого мистецтва як однієї з форм вивчення теми.

РЕКОМЕНДАЦІЇ ЩОДО КОНТРОЛЮ УСПІШНОСТІ ОПАНУВАННЯ ЗМІСТУ КУРСУ

Для творчого втілення навчальних завдань із курсу композиції учень протягом кожного навчального року повинен оволодіти певним обсягом теоретичних знань, необхідними практичними вміннями та навичками.

Перевірка знань (контроль успішності навчальних досягнень учнів) дозволяє:

- констатувати якість засвоєння учнями навчального матеріалу;
- з'ясувати динаміку успішності, проблемні ділянки в роботі;
- аналізувати та корегувати зміст навчального матеріалу.

Підсумковий контроль передбачає перевірку і визначання оптимального рівня оволодіння учнями навчальним матеріалом.

Основним контрольним заходом при вивченні предмета «Композиція» з 0-го по 8-й класи включно є перегляд (виставка) навчальних робіт: окремих елементів навчальних завдань, тематичних навчальних завдань, творчих навчальних завдань. У 6-му (випускному) класі додається випускний іспит із переглядом випускної роботи. Для учнів, які мають намір продовжити мистецьку освіту у вищих навчальних закладах культури і мистецтв, бажано провести наприкінці 8-го (або за потреби 7-го) класу контрольний захід у формі публічного захисту підсумкової творчої роботи.

Учні необхідно заздалегідь поставити до відома про форму проведення контрольного заходу, його тему (зміст), тривалість, а також дату і час.

ВИДИ ОЦІНЮВАННЯ НАВЧАЛЬНИХ ДОСЯГНЕНЬ УЧНІВ ТА ОРГАНІЗАЦІЯ ОБЛІКУ УСПІШНОСТІ

Мистецька педагогіка як складова загальної педагогіки визначає такі види оцінювання досягнень учнів:

- поточне оцінювання;
- тематичне оцінювання;
- підсумкове оцінювання.

Поточне оцінювання доцільно застосовувати на мікроетапах процесу опанування змісту тем програми. Це оцінювання рівня і якості виконання окремих завдань.

Тематичне оцінювання здійснюється після вивчення тематичного розділу (теми). Формою тематичного оцінювання може бути не тільки виконання творчого завдання окремим учнем, але й створення колективної тематичної композиції, перегляд тематичних навчальних робіт, тематична виставка творчих робіт тощо. Рівень виконання тематичних завдань дає змогу виявити ступінь засвоєння учнями матеріалу як поурочних тем, так і тематичного розділу загалом.

Підсумкове оцінювання здійснюється за тиждень до закінчення семестру (*семестрове оцінювання*) та навчального року (*оцінка за рік*).

Семестрове оцінювання. *Оцінка за семестр* виставляється на підставі результатів поточного і тематичного оцінювання за даний період із урахуванням позитивної чи негативної динаміки навчальних досягнень учня. Для семестрового оцінювання рекомендується організувати виставку (перегляд) навчальних робіт.

Оцінка за рік узагальнює досягнення учнів за поточний навчальний рік і є **підсумковою**, якщо іспит з предмета не проводиться. Виставляється викладачем на основі семестрових оцінок із обов'язковим урахуванням оцінок за контрольні заходи, а також за участь у конкурсах, виставках, олімпіадах тощо.

Оцінка за рік та екзаменаційна оцінка (за випускні роботи) є складовими **підсумкової оцінки** з предмета «Композиція», яка виставляється екзаменаційною комісією (художньою радою) згідно з пунктом 3.12 Положення про початковий спеціалізований мистецький навчальний заклад (школу естетичного виховання), затвердженого наказом Міністерства культури і мистецтв України від 06.08-2001 №523 (із змінами, затвердженими наказом Міністерства культури і туризму України від 23.05.2006 №331) Підсумкова оцінка виставляється у Додаток до Документа про позашкільну освіту.

КРИТЕРІЇ ОЦІНЮВАННЯ НАВЧАЛЬНИХ ДОСЯГНЕНЬ УЧНІВ

Згідно з наказом Міністерства культури і мистецтв України від 27.08.2001 № 554 у початкових спеціалізованих мистецьких навчальних закладах системи Міністерства культури і мистецтв України, зокрема в художніх школах, художніх відділеннях шкіл мистецтв запроваджено 12-бальну шкалу оцінювання навчальних досягнень учнів. Визначають чотири рівні навчальних досягнень: початковий, середній, достатній і високий.

КРИТЕРІЇ
оцінювання навчальних досягнень учнів
дитячих художніх шкіл (художніх відділень шкіл мистецтв)
з предметів спеціального циклу

Композиція

Рівні навчальних досягнень учнів	Бали	Критерії оцінювання навчальних досягнень учнів
I. Початковий	1	Учень відтворює своє світобачення на елементарному рівні, демонструє примітивні рішення тем, запропонованих викладачем, самостійно не працює, виявляє безперспективність навчання у художньому навчальному закладі
	2	Учень частково цікавиться навколишнім життям, на елементарному рівні виконує завдання до композиції, самостійно не працює, не цікавиться образотворчим мистецтвом, виявляє незацікавленість до навчання в художньому закладі.
	3	Учень здатний сприймати елементарні закони композиції і відтворити їх частково у своїх роботах, самостійна робота має нерегулярний характер. Учень мало цікавиться образотворчим мистецтвом.
II. Середній	4	Учень демонструє слабкий рівень у виконанні композиції, частково використовує у своїх творчих роботах теоретичні знання та наочний матеріал, відповідно до своїх вікових особливостей, слабо володіє засобами образно-художнього вирішення композиції.
	5	Учень володіє навичками та вміннями, що дають змогу у загальних рисах відтворити його світобачення у композиції; на відділеннях декоративно-ужиткового мистецтва та скульптури учні демонструють окремі елементи образно-пластичного рішення композиції.
	6	Учень не завжди може знайти цікаве рішення теми, володіє посередніми навичками та вміннями, на відділеннях декоративно-ужиткового мистецтва та скульптури завдання мають фрагментарні елементи стандартного вирішення образно-пластичного об'єму, бракує власних творчих висновків і самостійності у виконання завдання від задуму до втілення в матеріалі.

III. Достатній	7	Учень володіє достатнім рівнем образного світосприйняття та має позитивні зміни у виконанні завдань з композиції, відповідно до своїх вікових особливостей, постійно працює над збиранням матеріалу для композиції, цікавиться образотворчим мистецтвом, пластичне рішення скульптурних композицій від задуму до втілення учень виконує з використанням зібраного матеріалу, роботи декоративно-ужиткового мистецтва мають хороший рівень, але не достатньо самостійні у задумі та втіленні.
	8	Учень, відповідно до своїх вікових особливостей, на хорошому рівні може відтворити реалістичними засобами своє світосприйняття, враховуючи традиції художнього закладу, постійно цікавиться образотворчим мистецтвом.
	9	Учень володіє художніми засобами, необхідними для виконання завдання з композиції, може знайти цікаве рішення як вільної теми, так і теми, запропонованої викладачем. Роботи з декоративно-ужиткового мистецтва мають хороший рівень з елементами самостійного рішення, учень постійно цікавиться творами світового та українського образотворчого мистецтва.
IV. Високий	10	Учень володіє міцними знаннями та здатний, відповідно до своїх вікових особливостей, вирішити теми художніми засобами. Повною мірою використовує знання рисунку та живопису; завдання до композиції на скульптурному відділенні виконані на високому рівні і відрізняються цікавим пластичним вирішенням теми; учні старших класів використовують знання пластичної анатомії у повному обсязі, роботи учнів відділення декоративно-ужиткового мистецтва мають самостійне рішення.
	11	Учень володіє глибокими знаннями і використовує їх у своїх роботах, має цікаве образне світосприйняття, використовує в своїх роботах особисті спостереження, традиції школи та традиції українського й світового образотворчого мистецтва. Ескізи учнів старших класів можуть бути використані для виконання підсумкової композиції у четвертому класі, роботи учнів відділень скульптурного та декоративно-ужиткового мистецтва мають індивідуальне пластичне вирішення та самостійну естетичну цінність, роботи можуть використовуватись у методичних цілях та для участі у виставках і конкурсах різних рівнів.
	12	Учень здатний творчо вирішувати весь комплекс навчальних завдань із композиції (композиція у форматі, побудова, передача об'ємно-просторових планів, узагальнення та інше), учень стабільно та на високому рівні виконує завдання від задуму до втілення у матеріалі. Роботи мають бути виконані на рівні зразків із метою використання їх як у методичних цілях, так і для експонування на конкурсах та виставках найвищого рівня.

**ЗМІСТ НАВЧАЛЬНОГО МАТЕРІАЛУ
ОРІЄНТОВНИЙ ТЕМАТИЧНИЙ ПЛАН**

0 КЛАС	
<i>РОЗДІЛ I. ПОЧАТКОВЕ ОЗНАЙОМЛЕННЯ УЧНІВ ІЗ ПРЕДМЕТОМ «КОМПОЗИЦІЯ» (КАРТИННА ПЛОЩИНА. ПРОСТІР І ФОРМАТ)</i>	
Тема 1. Рівновага кольорових плям на площині	4 год.
Тема 2. Виразальні засоби композиції (лінія, штрих, крапка, пляма, колір)	4 год.
Тема 3. Силует – вид плями. Сприйняття силуетів у природі та мистецтві	4 год.
Тема 4. Ритмічний лад у композиції	4 год.
<i>РОЗДІЛ II. ПОЧАТКОВЕ ОЗНАЙОМЛЕННЯ УЧНІВ ІЗ ОСНОВАМИ ДЕКОРАТИВНОЇ ТА СТАНКОВОЇ КОМПОЗИЦІЇ (КОМПОЗИЦІЯ ТА ЇЇ ФУНКЦІЇ)</i>	
Тема 5. Співвідношення між елементами і простором в об'ємно-просторовій композиції	5 год.
Тема 6. Організація композиційного центру	5 год.
Тема 7. Симетрія й асиметрія	9 год.
Всього:	35 год.
1 КЛАС	
<i>РОЗДІЛ I. ЗАГАЛЬНІ ОСНОВИ КОМПОЗИЦІЇ (НА ЗОБРАЖАЛЬНІЙ ПЛОЩИНІ)</i>	
Тема 1. Організація картинної площини.	8 год.
Тема 2. Композиційне поєднання елементів зображення на площині.	8 год.
Тема 3. Контраст форм та величин.	8 год.
Тема 4. Сюжетно-композиційний і геометричний центр.	8 год.
<i>РОЗДІЛ II. ОСНОВИ ОБ'ЄМНО-ПРОСТОРОВОЇ КОМПОЗИЦІЇ</i>	
Тема 5. Застосування об'ємних модулів у декоративній композиції	10 год.
<i>РОЗДІЛ III. ДЕКОРАТИВНА КОМПОЗИЦІЯ (НА ЗОБРАЖАЛЬНІЙ ПЛОЩИНІ)</i>	
Тема 6. Ритми у природі та мистецтві	12 год.
<i>РОЗДІЛ IV. СТАНКОВА КОМПОЗИЦІЯ</i>	
Тема 7. Пейзаж як самостійний жанр мистецтва	16 год.
Всього:	70 год.

2 КЛАС	
<i>РОЗДІЛ I. ЗАГАЛЬНІ ОСНОВИ КОМПОЗИЦІЇ (НА ЗОБРАЖАЛЬНІЙ ПЛОЩИНІ)</i>	
Тема 1. Наростаючі та спадаючі ритми.	8 год.
Тема 2. Симетрія й асиметрія.	8 год.
Тема 3. Статика та динаміка у композиції.	8 год.
Тема 4. Цілісність у композиції.	8 год.
<i>РОЗДІЛ II. ОСНОВИ ОБ'ЄМНО-ПРОСТОРОВОЇ КОМПОЗИЦІЇ.</i>	
Тема 5. Контрасти об'ємних форм за величиною, конфігурацією.	10 год.
<i>РОЗДІЛ III. ДЕКОРАТИВНА КОМПОЗИЦІЯ (НА ЗОБРАЖАЛЬНІЙ ПЛОЩИНІ)</i>	
Тема 6. Стилізація як засіб узагальнення.	12 год.
<i>РОЗДІЛ IV. СТАНКОВА КОМПОЗИЦІЯ</i>	
Тема 7. Людина у природному середовищі.	16 год.
Всього:	70 год.
3 КЛАС	
<i>РОЗДІЛ I. ДЕКОРАТИВНА КОМПОЗИЦІЯ ТА РОБОТА В МАТЕРІАЛІ. (НА ЗОБРАЖАЛЬНІЙ ПЛОЩИНІ)</i>	
Тема 1. Види декоративно-прикладного мистецтва (художній розпис, витинанка, художня вишивка, художнє ткацтво, батик та ін.).	12 год.
Тема 2. Орнамент як основний засіб оздоблення виробів декоративно-ужиткового мистецтва.	16 год.
Виконання роботи з матеріалом.	20 год.
<i>РОЗДІЛ II. ДЕКОРАТИВНА КОМПОЗИЦІЯ (ОБ'ЄМНЕ ФОРМОУТВОРЕННЯ).</i>	
Тема 3. Статика та динаміка в об'ємній композиції.	21 год.
<i>РОЗДІЛ III. СТАНКОВА КОМПОЗИЦІЯ.</i>	
Тема 4. Графічні техніки та їх виражальні можливості (монотипія, діатипія, гратаж, гравюра на картоні, туш, перо)	16 год.
Тема 5. Ілюстрація до літературного твору.	20 год.
Всього:	105 год.
4 КЛАС	
<i>РОЗДІЛ I. ДЕКОРАТИВНА КОМПОЗИЦІЯ ТА РОБОТА В МАТЕРІАЛІ. ПОБУДОВА ТЕМАТИЧНОЇ КОМПОЗИЦІЇ НА ПЛОЩИНІ.</i>	
Тема 1. Асоціації у композиції декоративно-прикладного мистецтва.	12 год.

Тема 2. Засоби побудови декоративної сюжетно-тематичної композиції.	12 год.
Виконання роботи з матеріалом.	24 год.
<i>РОЗДІЛ II. ДЕКОРАТИВНА КОМПОЗИЦІЯ. ОБ'ЄМНЕ ФОРМУВАННЯ.</i>	
Тема 3. Створення композицій у рельєфі із простих форм.	9 год.
Тема 4. Контраст величин в об'ємно-просторовій композиції.	12 год.
<i>РОЗДІЛ III. СТАНКОВА КОМПОЗИЦІЯ.</i>	
Тема 5. Образ і настрій.	12 год.
Тема 6. Композиція сюжетно-тематичної картини.	12 год.
Тема 7. Композиція за мотивами літературних творів.	12 год.
Всього:	105 год.
5 КЛАС	
<i>РОЗДІЛ I. ДЕКОРАТИВНА КОМПОЗИЦІЯ ТА РОБОТА З МАТЕРІАЛОМ (НА ЗОБРАЖАЛЬНІЙ ПЛОЩИНІ).</i>	
Тема 1. Відкрита і замкнена композиції. Виділення головного кольором.	12 год.
Тема 2. Компонування площини стилізованими елементами.	12 год.
Виконання роботи з матеріалом.	24 год.
Тема 3. Способи організації орнаментів: стрічковий, сітчастий.	12 год.
<i>РОЗДІЛ II. ДЕКОРАТИВНА КОМПОЗИЦІЯ. ПИСАНКАРСТВО ЯК ВИД ДЕКОРАТИВНО-УЖИТКОВОГО МИСТЕЦТВА.</i>	
Тема 4. Орнаментика та символіка писанки.	9 год.
Виконання роботи з матеріалом.	12 год.
<i>РОЗДІЛ III. ДЕКОРАТИВНА КОМПОЗИЦІЯ (ОБ'ЄМНЕ ФОРМУВАННЯ).</i>	
Тема 5. Пластичний декор.	24 год.
Всього:	105 год.
6 КЛАС	
<i>РОЗДІЛ I. ДЕКОРАТИВНА КОМПОЗИЦІЯ ТА РОБОТА З МАТЕРІАЛОМ (НА ЗОБРАЖАЛЬНІЙ ПЛОЩИНІ).</i>	
Тема 1. Лінії в орнаментальній композиції.	8 год.
Тема 2. Симетричні принципи побудови орнаментальних композицій.	8 год.
Тема 3. Композиційно-замкнений орнамент.	8 год.

Виконання роботи з матеріалом.	24 год.
Тема 4. Єдність теми, ідеї, сюжету, форми в композиції декоративно-ужиткового мистецтва.	12 год.
<i>РОЗДІЛ II. ДЕКОРАТИВНА КОМПОЗИЦІЯ (ОБ'ЄМНЕ ФОРМОУТВОРЕННЯ).</i>	
Тема 5. Об'єм і декор.	12 год.
Тема 6. Специфіка мистецтва створення одягу.	9 год.
<i>РОЗДІЛ III. ДЕКОРАТИВНА КОМПОЗИЦІЯ ТА РОБОТА З МАТЕРІАЛОМ (НА ЗОБРАЖАЛЬНІЙ ПЛОЩИНІ).</i>	
Підсумкове екзаменаційне завдання	24 год.
Всього:	105 год.
7 КЛАС	
<i>РОЗДІЛ I. ДЕКОРАТИВНА КОМПОЗИЦІЯ ТА РОБОТА З МАТЕРІАЛОМ (НА ЗОБРАЖАЛЬНІЙ ПЛОЩИНІ).</i>	
Тема 1. Трансформація тривимірного (об'ємно-просторового) зображення у двовимірне (площинне).	12 год.
Тема 2. Замкнута і відкрита композиції.	12 год.
Тема 3. Акцент і пауза.	12 год.
Виконання роботи з матеріалом.	12 год.
Тема 4. Композиційна рівновага.	9 год.
Тема 5. Модуль як елемент композиційного вирішення площини.	9 год.
Виконання роботи з матеріалом.	15 год.
Тема 6. Об'ємна пластика у рішенні декоративної композиції на основі об'ємних модулів.	24 год.
Всього:	105 год.
8 КЛАС	
<i>РОЗДІЛ I. ДЕКОРАТИВНА КОМПОЗИЦІЯ ТА РОБОТА З МАТЕРІАЛОМ (НА ЗОБРАЖАЛЬНІЙ ПЛОЩИНІ).</i>	
Тема 1. Роль характеру фактури у встановленні центру композиції.	12 год.
Тема 2. Відображення елементів природних форм предметного світу в символічних зображеннях (каліграфічний та геральдичний орнаменти).	12 год.
Тема 3. Способи художнього узагальнення. Використання характерних для декоративного мистецтва прийомів композиції.	12 год.
Виконання роботи з матеріалом.	12 год.

<i>РОЗДІЛ II. ДЕКОРАТИВНА КОМПОЗИЦІЯ (ОБ'ЄМНЕ ФОРМОУТВОРЕННЯ).</i>	
Тема 4. Абстрактна об'ємно-просторова композиція на основі модулів.	<i>21 год.</i>
<i>РОЗДІЛ III. ДЕКОРАТИВНА КОМПОЗИЦІЯ ТА РОБОТА З МАТЕРІАЛОМ (НА ЗОБРАЖАЛЬНІЙ ПЛОЩИНІ). УЗАГАЛЬНЕННЯ.</i>	
Тема 5. Підпорядкування усіх композиційних засобів творчому задуму автора.	<i>12 год.</i>
Підсумкове завдання. Виконання роботи з матеріалом.	<i>24 год.</i>
Всього:	105 год.

0 КЛАС

(35 годин)

ОСНОВНІ ЗАВДАННЯ ПРЕДМЕТА:

- ознайомлення учнів з елементами композиції (силует, ритм, візерунок);
- виховання в учнів творчого сприймання навколишньої дійсності;
- розвиток навиків користування художніми матеріалами.

ОРІЄНТОВНІ ВИМОГИ ДО ЗНАТЬ І НАВИКІВ УЧНЯ НА КІНЕЦЬ НАВЧАЛЬНОГО РОКУ

Учень повинен знати:

- виражальні засоби композиції;
- ритми в композиції;
- вплив простору і формату на сприйняття творів мистецтва;

повинен уміти:

- аналізувати композиційну побудову твору, виражальні засоби композиції;
- розміщувати елементи композиції на аркуші паперу;
- користуватися художніми матеріалами.;

повинен дотримуватися:

- правил техніки безпеки під час роботи з різними художніми матеріалами та інструментами.

I СЕМЕСТР
РОЗДІЛ I. ПОЧАТКОВЕ ОЗНАЙОМЛЕННЯ УЧНІВ
ІЗ ПРЕДМЕТОМ «КОМПОЗИЦІЯ»
(КАРТИННА ПЛОЩИНА. ПРОСТІР І ФОРМАТ)

Теоретичний матеріал	Навчальні завдання	Техніка виконання/ Матеріали/ Формат	Мета
Тема 1. Рівновага кольорових плям на площині 4 год.			
Реальне просторове середовище та ілюзорний простір площини зображення. Характерні особливості декоративно-прикладного та образотворчого мистецтва	Вправи на розташування елементів композиції в квадраті, колі, трикутнику на основі геометричних форм зображення	Живопис, графіка, аплікація Гуаш, фломастери, кольоровий папір, клей ПВА Формат: А-3	Навчити розміщувати елементи композиції в заданому форматі
Тема 2. Виразальні засоби композиції (лінія, штрих, крапка, пляма, колір) 4 год.			
Створення композиції за допомогою одного або кількох виразальних засобів	Вправи на створення композиції за допомогою одного виразального засобу (лінії, крапки, плями); вправи на створення композиції за допомогою кількох виразальних засобів (лінії-штриха, лінії-плями, плями-крапки)	Графіка Гуаш, фломастери Формат: А-3	Навчити створювати композиції за допомогою різних виразальних засобів
Тема 3. Силует — вид плями. Сприйняття силуетів у природі та мистецтві 4 год.			
Поняття «силует». Орієнтовні твори для перегляду: Ю. Нарбут «Українська абетка»	Створення декоративної композиції на тему «Герої українських народних казок»	Графіка Чорний або коричневий фломастер, туш, пензлик, чорний папір, клей ПВА Формат: А-3	Навчити створювати асоціативні образи за допомогою силуету

Тема 4. Ритмічний лад у композиції <i>4 год.</i>			
Ритми у творах народних і професійних художників декоративно-прикладного та образотворчого мистецтва	Композиція на створення ритмічного ладу методом збільшення або зменшення форм та інтервалів (ритми міста, природи)	Живопис, графіка, аплікація. Гуаш, фломастери, туш, кольоровий папір, клей ПВА Формат: А-3	Навчити організувати композицію на листі засобами ритмічної побудови
Орієнтовні твори для перегляду: М. Приймаченко «Фантастичний звір», «Колодязь», «Коровай», «Казкові птахи», «Річечка»; М. Глущенко панно «Півень у квітках»; М. Кравець «Декоративне панно» та ін.			

II СЕМЕСТР
РОЗДІЛ II. ПОЧАТКОВЕ ОЗНАЙОМЛЕННЯ УЧНІВ
З ПРЕДМЕТОМ «КОМПОЗИЦІЯ»
(КОМПОЗИЦІЯ ТА ЇЇ ФУНКЦІЇ)

Теоретичний матеріал	Навчальні завдання	Техніка виконання/ Матеріали/ Формат	Мета
Тема 5. Співвідношення між елементами і простором в об'ємно-просторовій композиції <i>5 год.</i>			
Органічна єдність елементів і простору. Доцільно провести екскурсію на лоно природи.	Створення об'ємної композиції з природних матеріалів на теми: «Буратіно», «Народна іграшка», «Цирк» та ін.	Об'ємна пластика з природних матеріалів Плоди рослин і дерев, камінчики, гілочки дерев, раковинки та ін. Формат: за вказівкою викладача	Розвинути в учнів навички об'ємно-просторового мислення

Тема 6. Організація композиційного центру 5 год.			
Поняття «композиційний центр»	Виконання ескізу декоративної композиції (хустинки, серветки, міні-гобелена та ін.)	Графіка, аплікація Гуаш, фломастери, кольоровий папір, клей ПВА Формат: А-3	Дати розуміння композиційного центру
Тема 7. Симетрія й асиметрія 9 год.			
Застосування принципів симетрії й асиметрії у декоративній та станковій композиції	Декоративна композиція із застосуванням полярної симетрії (світле на темному, темне на світлому) на тему «Морські фантазії», «Квіти і метелики» та ін. Виконання декоративної композиції за принципом асиметрії (світле на темному, темне на світлому) на теми: «Птахи і квіти», «Зоопарк» та ін.	Графіка, живопис, аплікація Гуаш, фломастери, кольоровий папір, клей ПВА Формат: А-3	Дати розуміння принципів симетрії й асиметрії у декоративній композиції

1 КЛАС

(70 ГОДИН)

ОСНОВНІ ЗАВДАННЯ ПРЕДМЕТА:

- теоретичне та практичне опанування загальних основ композиції на площині та в об'ємі;
- засвоєння правил та прийомів композиції у процесі виконання вправ, творчих завдань;
- навчити особливостей створення пейзажних композицій.

ОРІЄНТОВНІ ВИМОГИ ДО ЗНАТЬ І НАВИКІВ УЧНЯ НА КІНЕЦЬ НАВЧАЛЬНОГО РОКУ

Учень повинен знати:

- засоби та прийоми побудови композиції в певному форматі;

- особливості впливу формату на композиційне вирішення твору;
- основи об'ємної композиції;

повинен уміти:

- знаходити оптимальний варіант композиційної рівноваги;
- використовувати різноманітні художні матеріали;
- користуватися художніми матеріалами;

повинен дотримуватися:

- правил техніки безпеки під час роботи з різними художніми матеріалами та інструментами.

I СЕМЕСТР

РОЗДІЛ I. ЗАГАЛЬНІ ОСНОВИ КОМПОЗИЦІЇ (НА ЗОБРАЖАЛЬНІЙ ПЛОЩИНІ)

Теоретичний матеріал	Навчальні завдання	Техніка виконання/ Матеріали/ Формат	Мега
Тема 1. Організація картинної площини - 8 год.			
Сприймання картинної площини та її організація. Форми площини зображення (прямокутник, квадрат, коло, овал, трикутник та ін.)	Вправи на врівноважене заповнення площини. Вправи на розташування елементів декоративної композиції в квадраті, колі, трикутнику на основі рослинних елементів. <i>* Елементами зображення в композиції можуть бути силуети рослин, листя, квітів.</i>	Живопис, графіка, аплікація (на вибір учня) Гуаш, фломастери, кольоровий папір, клей ПВА Формат: А-3	Навчити розміщувати елементи композиції в заданих формах площини зображення
Тема 2. Композиційне поєднання елементів зображення на площині 8 год.			
Композиційне поєднання елементів	Вправа на поєднання елементів за допомогою вертикальних, горизонтальних та діагональних осей. Вправа на поєднання плям різної конфігурації. Вправа на поєднання силуетних і лінійних елементів зображення. <i>* Елементами зображення у композиції можуть бути силуети рослин, листя, квітів або предметів побуту.</i>	Живопис, графіка, аплікація (на вибір учня). Гуаш, фломастери, кольоровий папір, клей ПВА. Формат: А-3.	Закріпити знання і навички організації композиції на площині зображення.

Тема 3. Контраст форм та величин 8 год.			
Образне використання контрасту в композиції.	Вправи на передачу творчого задуму учня за допомогою контрастних співвідношень на теми з життя і побуту українського народу.	Живопис, графіка, аплікація (на вибір учня). Гуаш, фломастери, кольоровий папір, клей ПВА. Формат: А-3.	Дати розуміння значення контрастів при створенні композиції.
Тема 4. Сюжетно-композиційний і геометричний центр 8 год.			
Світлотіньові та колірні засоби створення композиційного центру	Ескіз композиції, організований на основі вивчення мотивів українського народного мистецтва (художня вишивка, художній розпис, килимарство та ін.)	Живопис, графіка, аплікація (на вибір учня) Гуаш, фломастери, кольоровий папір, клей ПВА Формат: А-3.	Закріпити теоретичні знання та практичні навички взаємозв'язку композиційних засобів в організації композиційного центру

II СЕМЕСТР

РОЗДІЛ II. ОСНОВИ ОБ'ЄМНО-ПРОСТОРОВОЇ КОМПОЗИЦІЇ

Теоретичний матеріал	Навчальні завдання	Техніка виконання/ Матеріали/ Формат	Мета
Тема 5. Застосування об'ємних модулів у декоративній композиції 10 год.			
Об'ємна композиція у творах митців декоративно-ужиткового мистецтва.	Виконання об'ємних модулів за власними ескізами	Паперова пластика Папір, картон, ножиці, ніж-різак, клей ПВА, лінійка, циркуль, та ін. Формат: за вказівкою викладача	Ознайомити учнів з елементарними прийомами роботи з папером і картоном (надрізування, згинання, скручування, тощо)

**РОЗДІЛ III. ДЕКОРАТИВНА КОМПОЗИЦІЯ
(НА ЗОБРАЖАЛЬНІЙ ПЛОЩИНІ)**

Теоретичний матеріал	Навчальні завдання	Техніка виконання/ Матеріали/ Формат	Мета
Тема 6. Ритми у природі та мистецтві <i>12 год.</i>			
Особливості створення композиційного ритму та його значення в декоративно-ужитковому мистецтві	Виконання натурних начерків і зарисовок пейзажу. Створення на їхній основі декоративного образу природи <i>*Можна використовувати різні види красвидів</i>	Техніка виконання за вибором учня Гуаш, фломастери, кольоровий папір, тканини, природні матеріали, клей ПВА Формат: А-3	Навчити учнів застосовувати ритми природи у своїй практичній роботі над композицією

РОЗДІЛ IV. СТАНКОВА КОМПОЗИЦІЯ

Теоретичний матеріал	Навчальні завдання	Техніка виконання/ Матеріали/ Формат	Мета
Тема 7. Пейзаж як самостійний жанр мистецтва - 16 год.			
Принципи роботи над станковою композицією. Жанри станкової композиції: натюрморт, пейзаж, портрет, побутовий, історичний, батальний та ін. Композиційні основи пейзажу: мотив, образ, точка зору, просторові плани, формат. Статика, динаміка в композиційній структурі пейзажі. <i>*Бесіда супроводжується показом репродукцій творів відомих художників</i>	Ескіз композиції на теми: «Пори року», «Ліс», «Тишина полів», «Вітер з гаєм розмовляє» та ін.	Живопис Акварель, гуаш, темпера, акрил Формат: за вказівкою викладача	Навчити учнів створювати пейзажні композиції засобами статичної та динамічної

2 КЛАС
(70 ГОДИН)

ОСНОВНІ ЗАВДАННЯ ПРЕДМЕТА

- теоретичне та практичне опанування загальних основ композиції на площині та в об'ємі;
- ознайомлення з ритмічним порядком організації композиції декоративно-прикладного мистецтва, способами та етапами стилізації форм;
- зображення людини у гармонійній єдності з природою.

**ОРІЄНТОВНІ ВИМОГИ ДО ЗНАТЬ І НАВИКІВ УЧНЯ
НА КІНЕЦЬ НАВЧАЛЬНОГО РОКУ**

Учень повинен знати:

- співвідношення елементів і простору в композиції;
- технічні можливості різних художніх матеріалів;
- поняття ближнього, середнього і дальнього планів у природному середовищі;
- колористичний лад у творах мистецтва;

повинен уміти:

- використовувати в практичній діяльності знання загальних основ композиції;
- знаходити оптимальний варіант рівноваги в композиції;
- передавати глибину простору, використовуючи різноманітні матеріали та художні техніки;
- використовувати плернерні зарисовки та етюди при виконанні творчих робіт;

повинен дотримуватися:

- правил техніки безпеки під час роботи з різними художніми матеріалами та інструментами.

I СЕМЕСТР
РОЗДІЛ I. ЗАГАЛЬНІ ОСНОВИ КОМПОЗИЦІЇ
(НА ЗОБРАЖАЛЬНІЙ ПЛОЩИНІ)

Теоретичний матеріал	Навчальні завдання	Техніка виконання/ Матеріали/ Формат	Мета
Тема 1. Наростаючі та спадаючі ритми 8 год.			
Ритм як універсальний засіб для різних видів мистецтва, основа композиційних побудов	<p>Ескіз композиції з передачею руху зправа наліво</p> <p>Ескіз композиції з передачею руху знизу вгору та по діагоналі</p> <p>Ескіз композиції з передачею руху по колу, спіралі</p>	<p>Техніка виконання: на вибір учня або за вказівкою викладача</p> <p>Гуаш, фломастери, кольоровий папір, клаптики тканини, природні матеріали, клей ПВА</p> <p>Формат: А-3</p>	Дати розуміння значення ритму в композиції
Тема 2. Симетрія й асиметрія 8 год.			
<p>Застосування принципів симетрії й асиметрії в композиції декоративно-прикладного мистецтва</p> <p><i>* Перегляд відповідних зразків творів декоративно-прикладного мистецтва.</i></p>	<p>Вправи на виконання варіантів стилізованих рослинних мотивів та форм для їх подальшого застосування в художній вишивці, декоративному розпису, батику, художньому ткацтві, витинанці</p> <p>Виконання варіантів ескізів тканин, хустинок, вишивок на основі стилізації природних форм</p>	<p>Техніка виконання: на вибір учня або за вказівкою викладача</p> <p>Гуаш, фломастери, кольоровий папір, клаптики тканини, природні матеріали, клей ПВА</p> <p>Формат: А-3</p>	Навчити учнів використовувати різноманітні види побудови симетричних і асиметричних композицій
Тема 3. Статика та динаміка в композиції 8 год.			
Специфіка побудови статичності в композиції. Особливості створення динаміки в композиції	<p>Створення статичної композиції на тему: «Вечір», «Всесвіт», «Гармонія» та ін.</p> <p>Створення динамічної композиції на теми: «Буря», «Танок метеликів» та ін.</p>	<p>Техніка виконання: на вибір учня або за вказівкою викладача</p> <p>Гуаш, фломастери, кольоровий папір, клаптики тканини, природні матеріали, клей ПВА</p> <p>Формат: А-3</p>	Навчити учнів створювати композиції засобами статичності та динаміки

Тема 4. Цілісність у композиції 8 год.			
Взаємозв'язок між усіма вивченими композиційними засобами для досягнення цілісності	Створення композиції на теми: «Чарівні птахи», «Фантастичні звірі» та ін.	Техніка виконання: на вибір учня або за вказівкою викладача Гуаш, фломастери, кольоровий папір, клаптики тканини, природні матеріали, клей ПВА Формат: А-3	Навчити учнів досягати взаємозв'язку між усіма вивченими композиційними засобами в навчальній роботі

II СЕМЕСТР

РОЗДІЛ II. ОСНОВИ ОБ'ЄМНО-ПРОСТОРОВОЇ КОМПОЗИЦІЇ

Теоретичний матеріал	Навчальні завдання	Техніка виконання/ Матеріали/ Формат	Мета
Тема 5. Контрасти об'ємних форм за величиною, конфігурацією 10 год.			
Особливості та різновиди контрастів в об'ємно-просторовій композиції <i>*Бесіда супроводжується ілюстрацією зразків із шкільного методичного фонду</i>	Виконання об'ємно-просторових композицій: <input type="checkbox"/> контраст за конфігурацією <input type="checkbox"/> контраст форм за величиною	Паперова пластика, аплікація Твердий папір, картон, наждачний папір, тирса, клей ПВА Формат: за вказівкою викладача	Розвивати в учнів об'ємно-просторове мислення і практичні навички у виконанні об'ємних композицій

**РОЗДІЛ III. ДЕКОРАТИВНА КОМПОЗИЦІЯ
(НА ЗОБРАЖАЛЬНІЙ ПЛОЩИНІ)**

Теоретичний матеріал	Навчальні завдання	Техніка виконання/ Матеріали/ Формат	Мета
Тема 6. Стилiзація як засiб узагальнення <i>12 год.</i>			
Стилiзація як основний метод узгодження матерiалу, форми i декору у декоративно-ужитковому мистецтвi.	На основi натурних зарисовок виконати варiанти композицiй зi стилiзованих рослинних мотивiв та форм для iх подальшого застосування в художньому розписi, витинанцi, художнiй вишивцi, художньому ткацтвi, батику та iн.	Технiка виконання: на вибiр учня або за вказiвкою викладача На вибiр учня або за вказiвкою викладача вiдповiдно до обраного завдання та технiки Формат: А-3	Навчити процесу активного вiдбору найбільш суттєвих особливостей форми

РОЗДІЛ IV. СТАНКОВА КОМПОЗИЦІЯ

Теоретичний матеріал	Навчальні завдання	Техніка виконання/ Матеріали/ Формат	Мета
Тема 7. Людина у природному середовищі <i>16 год.</i>			
Зображально-виражальні засоби і прийоми в композиції пейзажу із зображенням людини <i>* Бесiда супроводжується показом репродукцiй творiв вiдомих українських художникiв.</i>	Виконання композицiй з передачею форм у красвидi i зображення постатi людини у гармонiйній єдностi з природою на тему: «Екскурсiя на човнi», «Плин часу», «Щасливе дитинство» та iн.	Живопис або графiка (за вибором учня) Матерiали вiдповiдно до обраної технiки Формат: А-2	Навчити учнiв передавати психологiчну характеристику людини i красвиду.

3 КЛАС
(105 ГОДИН)

ОСНОВНІ ЗАВДАННЯ ПРЕДМЕТА:

- створення композиції декоративно-ужиткового твору;
- розвинути навички композиційних пошуків об'ємної форми;
- створення орнаментальних композицій;
- виконання ескізів композицій з тим чи іншим матеріалом декоративно-ужиткового мистецтва;
- створення графічних композицій з передачею індивідуальної творчої манери виконавця.

**ОРІЄНТОВНІ ВИМОГИ ДО ЗНАТЬ І НАВИКІВ УЧНЯ
НА КІНЕЦЬ НАВЧАЛЬНОГО РОКУ**

Учень повинен знати:

- можливості різних художніх матеріалів;
- особливості оздоблення творів декоративно-ужиткового мистецтва різними орнаментами;
- засоби вираження художнього образу в різних видах декоративно-ужиткового мистецтва;

повинен уміти:

- виявляти типові риси в об'єктах та створювати художні образи;
- стилізувати та інтерпретувати об'ємні форми;
- втілювати власні творчі ідеї в практичних завданнях за допомогою різних технік та матеріалів;
- створювати графічні композиції;

повинен дотримуватися:

- правил техніки безпеки під час роботи з різними художніми матеріалами та інструментами.

I СЕМЕСТР

РОЗДІЛ I. ДЕКОРАТИВНА КОМПОЗИЦІЯ ТА РОБОТА З МАТЕРІАЛОМ.
(НА ЗОБРАЖАЛЬНІЙ ПЛОЩИНІ)

Теоретичний матеріал	Навчальні завдання	Техніка виконання/ Матеріали/ Формат	Мета
Тема 1. Види декоративно-прикладного мистецтва (художній розпис, витинанка, художня вишивка, художнє ткацтво, батик та ін.) <i>12 год.</i>			
<p>Види декоративно-прикладного мистецтва (художній розпис, витинанка, художня вишивка, художнє ткацтво, батик та ін.)</p> <p><i>* Бесіда супроводжується показом зразків творів відомих українських мистців під час екскурсії в музей декоративно-ужиткового мистецтва або у відповідні відділи історико-краєзнавчих музеїв</i></p>	<p>Виконання декоративної композиції на одну із тем: «Світ казки», «Морські фантазії», «Дерево життя», «Лісова пісня» та ін.</p>	<p>Техніка виконання: за вибором учня</p> <p>Матеріали відповідно до обраної техніки</p> <p>Формат: А-2, А-3, можливий авторський формат</p>	<p>Ознайомитися з видами декоративно-прикладного мистецтва (художній розпис, витинанка, художня вишивка, художнє ткацтво, батик та ін.)</p>
Тема 2. Орнамент як основний засіб оздоблення виробів декоративно-ужиткового мистецтва <i>16 год.</i>			
<p>Особливості орнаменту як основного засобу оздоблення виробів декоративно-ужиткового мистецтва. Види орнаментів (геометричний, рослинний, зооморфний, геральдичний та ін.)</p>	<p>Створення ескізу композиції із зображенням квітів та птахів (за враженнями від творів мистецтва різних регіонів України)</p>	<p>Техніка виконання: на вибір учня</p> <p>Матеріали відповідно до обраної техніки</p> <p>Формат: А-2, А-3, можливий авторський формат</p>	<p>Навчити учнів принципів створення різних орнаментальних композицій</p>

Виконання роботи з матеріалу <i>20 год.</i>			
	Виконання роботи з матеріалу на основі попередньо розроблених ескізів	Техніка за вибором учня (декоративний розпис, художня вишивка, батик, ручне ткацтво, витинанка та ін.) Матеріали відповідно до обраної техніки Формат: можливий авторський формат	Розвинути практичні навички виконання роботи з матеріалу

II СЕМЕСТР

РОЗДІЛ II. ДЕКОРАТИВНА КОМПОЗИЦІЯ (ОБ'ЄМНЕ ФОРМОУТВОРЕННЯ)

Теоретичний матеріал	Навчальні завдання	Техніка виконання/ Матеріали/ Формат	Мета
Тема 3. Статика та динаміка в об'ємній композиції <i>21 год.</i>			
Статика та динаміка об'ємних форм у навколишньому просторі	Створення об'ємних статичних та динамічних композицій на основі геометричних тіл	Паперова пластика, конструювання з природних матеріалів Олівець, папір, ножиці, ніж-різак, лінійка, клей ПВА, природні матеріали Формат: авторський формат	Розвинути в учнів об'ємно-просторове мислення, конструктивні навички

РОЗДІЛ III. СТАНКОВА КОМПОЗИЦІЯ

Бесіда	Навчальні завдання	Техніка виконання/ Матеріали/ Формат	Мета
Тема 4. Графічні техніки та їх виразальні можливості (монотипія, діатипія, гратаж, гравюра на картоні, туш, перо) - 12 год.			
<p>Мистецтво графіки, художня виразність творів графіки: лаконізм, плавність ліній, силуетність</p> <p><i>* Бесіда супроводжується показом репродукцій графічних творів відомих сучасних художників-графіків.</i></p>	<p>Створення графічної композиції з передачею індивідуальної творчої манери на теми: «Ритми дерев», «Рання весна», «Весна в місці», «Танок метеликів» та ін.</p>	<p>Техніка виконання: на вибір учня</p> <p>Матеріали відповідно до обраної техніки</p> <p>Формат: А-3, можливий авторський формат</p>	<p>Ознайомити учнів із запропонованими графічними техніками і виконати роботи в одній із них</p>
Тема 5. Ілюстрація до літературного твору 12 год.			
<p>Ознайомлення з творами митців світової та української книжкової графіки</p> <p><i>* Бесіда супроводжується показом репродукцій графічних творів відомих сучасних художників-графіків</i></p>	<p>Виконання нарисів та ескізів композиції для ілюстрації літературного твору з урахуванням його змісту (до казки, пісні, байки)</p>	<p>Техніка виконання: на вибір учня</p> <p>Матеріали відповідно до обраної техніки</p> <p>Формат: А-3, можливий авторський формат</p>	<p>Познайомити учнів з умовністю засобів вираження у книжковій графіці</p>

4 КЛАС

(105 ГОДИН)

ОСНОВНІ ЗАВДАННЯ ПРЕДМЕТА:

- створення композиції декоративно-ужиткового твору та виконання її в матеріалі;
- виконання композиції в об'ємній пластиці;
- підпорядкування композиційних засобів творчому задуму автора в творах декоративно-ужиткового та станкового мистецтва.

ОРІЄНТОВНІ ВИМОГИ ДО ЗНАТЬ І НАВИКІВ УЧНЯ НА КІНЕЦЬ НАВЧАЛЬНОГО РОКУ

Учень повинен знати:

- способи трансформації художнього образу в композиції;
- художні особливості творів сучасного декоративно-ужиткового мистецтва;
- традиційні риси творів українського народного декоративно-ужиткового мистецтва;
- конструктивні особливості об'ємних форм;
- засоби виразності в живописних та графічних композиціях;

повинен уміти:

- створювати абстрактні композиції;
- проводити аналіз виразності сюжету та елементів у композиції;
- працювати над створенням образу та інтерпретувати його крізь призму власної творчої фантазії;
- організувати об'ємно-просторову композицію;

повинен дотримуватися:

- правил техніки безпеки під час роботи з різними художніми матеріалами та інструментами.

I СЕМЕСТР

РОЗДІЛ I. ДЕКОРАТИВНА КОМПОЗИЦІЯ ТА РОБОТА З МАТЕРІАЛОМ. ПОБУДОВА ТЕМАТИЧНОЇ КОМПОЗИЦІЇ НА ПЛОЩИНІ

Теоретичний матеріал	Навчальні завдання	Техніка виконання/ Матеріали/ Формат	Мета
Тема 1. Асоціації в композиції декоративно-ужиткового мистецтва <i>12 год.</i>			
Роль асоціацій, метафор, порівнянь при створенні образів у декоративно-прикладному мистецтві	Виконання декоративної композиції на одну із тем: «Світ казки», «Морські фантазії», «Дерево життя», «Лісова пісня» та ін.	Техніка виконання: на вибір учня Гуаш, темпера, акрил Формат: А-2, А-3, можливий авторський формат	Розвинути творчу уяву, асоціативно-образне мислення

Тема 2. Засоби побудови декоративної сюжетно-тематичної композиції <i>12 год.</i>			
Принципи ритмічного поділу композиційної структури: вертикальний, горизонтальний, діагональний, радіальний, дуговий та ін.	Створення ескізу композиції на одну із запропонованих тем: «Ритми міста», «Листопад», «Барви осені», «Красиви рідного краю» та ін.	Техніка виконання: на вибір учня Гуаш, темпера, акрил Формат: А-2, А-3, можливий авторський формат	Набути та закріпити практичні навички у створенні тематичної декоративної композиції з матеріалу
Виконання роботи з матеріалу <i>24 год.</i>			
	Виконання роботи з матеріалу на основі попередньо розроблених ескізів	Техніка виконання за вибором учня Матеріали відповідно до обраної учнем техніки Формат: авторський варіант	Закріпити набуті практичні навички виконання робіт із матеріалу

II СЕМЕСТР

РОЗДІЛ II. ДЕКОРАТИВНА КОМПОЗИЦІЯ (ОБ'ЄМНЕ ФОРМОУТВОРЕННЯ)

Теоретичний матеріал	Навчальні завдання	Техніка виконання/ Матеріали/ Формат	Мета
Тема 3. Створення композицій у рельєфі із простих форм <i>9 год.</i>			
Ознайомлення учнів із різними видами паперу, його властивостями. Основні принципи виконання роботи в техніці паперової пластики	Виконання рельєфної композиції із простих форм на одну із запропонованих тем: «Середньовічний замок», «Чарівний птах» та ін.	Паперова пластика Олівець, папір, ножиці, ніж-різак, лінійка, клей ПВА Формат: А-3	Розвинути творчу уяву, асоціативно-образне мислення

Тема 4. Контраст величин в об'ємно-просторовій композиції 12 год.			
Стилізація реальних форм в об'ємній пластиці	Створення стилізованих казкових образів в об'ємі за мотивами українських народних казок («Рукавичка», «Солом'яний бичок», «Коза-дереза» та ін.)	Об'ємна паперова пластика Олівець, папір, ножиці, ніж-різак, лінійка, солома, нитки, клей ПВА та ін. Формат: А-3 або авторський формат	Розвинути художню уяву та вміння об'ємного зображення з матеріалу

РОЗДІЛ III. СТАНКОВА КОМПОЗИЦІЯ

Теоретичний матеріал	Навчальні завдання	Техніка виконання/ Матеріали/ Формат	Мета
Тема 5. Образ і настрої 12 год.			
<p>Передача образу і настрою в образотворчому мистецтві в порівнянні з іншими видами мистецтва (поезією, музикою, хореографією та ін.)</p> <p><i>* Бесіда супроводжується показом відповідних ілюстрацій, прослуховуванням відповідних творів, поезії, музики та відеопроказом творів хореографії</i></p>	Ескіз композиції на створення образу і передачу настрою на теми: «Ранок у лісі», «Сонячний день», «Буря», «Грозовий ранок» та ін.	Живопис Гуаш, темпера, акрил, акварель, папір Формат: А-3, А-2	Розвинути в учнів асоціативне мислення, уяву та фантазію

Тема 6. Композиція сюжетно-тематичної картини 12 год.			
<p>Особливості створення побутової, історичної та батальної композиції</p> <p><i>* Бесіда супроводжується показом зразків живописних творів світових та українських художників</i></p>	<p>Створення сюжетно-тематичної композиції в побутовому, історичному чи батальному жанрі (на вибір учня)</p>	<p>Живопис</p> <p>Гуаш, темпера, акрил, акварель, папір</p> <p>Формат: за вказівкою викладача</p>	<p>Закріпити теоретичні та практичні навички роботи над станковою композицією в тому чи іншому жанрі</p>
Тема 7. Композиція за мотивами літературного твору 12 год.			
<p>Ознайомлення з деякими творами митців світової та української книжкової графіки</p> <p><i>* Бесіда супроводжується показом відповідних ілюстрацій</i></p>	<p>Виконання начерків та ескізів композиції для ілюстрацій літературного твору з урахуванням його змісту (до повісті, новели, оповідання, казки, байки, вірша, оповідання, пісні і т.п.)</p> <p><i>* Учень самостійно обирає засоби виділення головного в творі (контрастом кольору, тону, величиною, характером силуету)</i></p>	<p>Графіка</p> <p>Туш, гуаш, темпера, акрил, акварель, папір</p> <p>Формат: на вибір учня</p>	<p>Ознайомити учнів із засобами створення зразків книжкової графіки</p>

5 КЛАС

(105 ГОДИН)

ОСНОВНІ ЗАВДАННЯ ПРЕДМЕТА:

- практичні навички організації замкненої та відкритої композиції;
- трансформація природних форм у форми декоративно-ужиткового мистецтва;
- створення орнаментів для декорування виробів декоративно-ужиткового мистецтва;
- ознайомлення з принципами побудови писанкових композицій;

- виконання ескізів композиції з матеріалу;
- створення орнаментів в об'ємному вирішенні.

ОРІЄНТОВНІ ВИМОГИ ДО ЗНАТЬ І НАВИЧОК УЧНЯ НА КІНЕЦЬ НАВЧАЛЬНОГО РОКУ

Учень повинен знати:

- ознаки стильової єдності форм у творах декоративно-ужиткового мистецтва;
- різні способи стилізації форми і декору;
- способи організації замкненої та відкритої композиції;
повинен уміти:
- здійснювати силуетну та геометричну стилізацію природних форм;
- створювати замкнену та відкриту композицію;
- реалізовувати власні композиційні задуми в тому чи іншому матеріалі декоративно-ужиткового мистецтва;
повинен дотримуватися:
- правил техніки безпеки під час роботи з різними художніми матеріалами та інструментами.

І СЕМЕСТР

РОЗДІЛ І. ДЕКОРАТИВНА КОМПОЗИЦІЯ ТА РОБОТА З МАТЕРІАЛОМ (НА ЗОБРАЖАЛЬНІЙ ПЛОЩИНІ)

Теоретичний матеріал	Навчальні завдання	Техніка виконання/ Матеріали/ Формат	Мета
Тема 1. Відкрита і замкнена композиції. Виділення головного кольором <i>12 год.</i>			
Особливості відкритої і замкненої композиції	Виконання ескізу замкненої композиції із простих стилізованих мотивів природних форм на одну із запропонованих тем: «Ритми природи», «Весняна фантазія», «Весняні барви» та ін. Виконання ескізу відкритої композиції із простих стилізованих мотивів природних форм	Техніка виконання: на вибір учня Гуаш, темпера, акрил Формат: А-2, А-3, можливий авторський формат	Розвинути практичні навички організації замкненої та відкритої композиції на зображальній площині

Тема 2. Компонування площини стилізованими елементами <i>12 год.</i>			
Компонування площини стилізованими елементами	Виконання декількох варіантів композицій на основі природних форм та їх декоративної переробки: <ul style="list-style-type: none"> •• радіальні ритми в колі; •• динамічні рішення в прямокутнику; •• композиції мотивів в трикутнику, ромбі, квадраті 	Техніка виконання: на вибір учня Гуаш, фломастери, кольоровий папір, клаптики тканини, природні матеріали, клей ПВА Формат: А-3	Закріпити теоретичні знання та практичні навички трансформації природних форм у форми декоративно-прикладного мистецтва
Виконання роботи з матеріалу <i>24 год.</i>			
Організація декоративної композиції на площині	На основі попередньо розроблених ескізів виконати роботу в матеріалі за вибором учня	Техніка виконання за вибором учня Матеріали відповідно до обраної учнем техніки Формат: авторський варіант	Закріпити набуті практичні навички виконання роботи з матеріалом

II СЕМЕСТР

Теоретичний матеріал	Навчальні завдання	Техніка виконання/ Матеріали/ Формат	Мета
Тема 3. Способи організації орнаментів: стрічковий, сітчастий <i>12 год.</i>			
Організація відкритої композиції у стрічці та сітці	Створення стрічкових або сітчастих орнаментальних рядів із геометричних елементів, виконаних за принципом чергувань і повторень (на основі орнаментальних мотивів української народної вишивки різних регіонів України). Створення стрічкових або сітчастих орнаментальних рядів із рослинних елементів, виконаних за принципом чергувань і повторів	Техніка виконання: на вибір учня Гуаш, темпера, акрил Формат: А-2, А-3	Навчити створювати варіанти орнаментів для декорування виробів декоративно-ужиткового мистецтва

**РОЗДІЛ II. ДЕКОРАТИВНА КОМПОЗИЦІЯ.
ПИСАНКАРСТВО ЯК ВИД ДЕКОРАТИВНО-УЖИТКОВОГО
МИСТЕЦТВА**

Бесіда	Навчальні завдання	Техніка виконання/ Матеріали/ Формат	Мета
Тема 4. Орнаментика та символіка писанки <i>9 год.</i>			
Техніка виконання писанок та їх види: писанка, крапанка, дряпанка, крашанка, мальованка та ін.) <i>* Бесіда супроводжується, по можливості, відеоматеріалом про писанкарство як вид декоративно-ужиткового мистецтва, а також ефективно організувати майстер-клас із запрошеними народними майстрами.</i>	Виконання ескізів рослинних, геометричних та зооморфних мотивів для писанок. Виконання писанки	Папір, акварель, гуаш, темпера Формат: довільний	Ознайомити учнів з історією писанкарства, символікою писанок
Виконання роботи з матеріалом <i>12 год.</i>			
Технічні особливості виконання писанок	Виконання роботи з матеріалу на основі попередньо розроблених ескізів	Розпис Біле куряче яйце, фарби для писанок, писачок, віск, розчин оцтової кислоти, свічка, ложка та ін.	Розвинути практичні навички писанкарства

**РОЗДІЛ III. ДЕКОРАТИВНА КОМПОЗИЦІЯ
(ОБ'ЄМНЕ ФОРМОУТВОРЕННЯ)**

Теоретичний матеріал	Навчальні завдання	Техніка виконання/ Матеріали/ Формат	Мета
Тема 5. Пластичний декор <i>24 год.</i>			
Художня виразність декору в декоративно-ужитковому мистецтві	Виконання орнаментів із геометричних елементів в об'ємному вирішенні Виконання орнаментів із рослинних елементів в об'ємному вирішенні	Паперова пластика Папір, ножиці, ніж-різак, клей ПВА Формат: А-3	Навчити створювати варіанти орнаментів в об'ємному вирішенні

6 КЛАС
(105 ГОДИН)

ОСНОВНІ ЗАВДАННЯ ПРЕДМЕТА:

- ознайомлення з принципами побудови орнаментальних композицій;
- виконання тематичних композицій;
- виконання об'ємно-просторової композиції;
- виконання підсумкового екзаменаційного завдання.

**ОРІЄНТОВНІ ВИМОГИ ДО ЗНАТЬ І НАВИКІВ УЧНЯ
НА КІНЕЦЬ НАВЧАЛЬНОГО РОКУ**

Учень повинен знати:

- різні види орнаментальних композицій та схеми їхньої побудови;
- процес виконання орнаментальних композицій з матеріалами декоративно-ужиткового мистецтва;
- регіональні особливості українських орнаментів;
- витоки розвитку різних видів народного декоративно-ужиткового мистецтва;
- особливості використання засобів художньої виразності у створенні об'ємно-просторової композиції.

Повинен уміти:

- створювати варіанти композиційних схем орнаментів;
- виконати власну орнаментальну композицію у тому чи іншому матеріалі декоративно-ужиткового мистецтва;
- імпровізувати, втілювати свої творчі ідеї в практичних завданнях;
- використовувати елементи декору в об'ємній композиції.

Повинен дотримуватися:

- правил техніки безпеки під час роботи з різними художніми матеріалами та інструментами.

І СЕМЕСТР

РОЗДІЛ І. ДЕКОРАТИВНА КОМПОЗИЦІЯ ТА РОБОТА В МАТЕРІАЛІ
(НА ЗОБРАЖАЛЬНІЙ ПЛОЩИНІ)

Теоретичний матеріал	Навчальні завдання	Техніка виконання/ Матеріали/ Формат	Мета
Тема 1. Лінії в орнаментальній композиції 8 год.			
Особливості використання ліній в орнаментальній композиції	Виконання декоративної композиції за традиційними мотивами художніх розписів народного мистецтва рідного краю на теми, що зустрічаються в українських народних піснях та думах	Техніка виконання: на вибір учня Гуаш, темпера, акрил Формат: А-2, А-3	Навчити методичної послідовності при виконання декоративної композиції
Тема 2. Симетричні принципи побудови орнаментальних композицій 8 год.			
Особливості симетричних принципів побудови орнаментальних та декоративних композицій	Компонування площини (квадрат, прямокутник, коло, овал, трикутник) елементами зібраного ілюстративного матеріалу із зразків народного килимарства та ткацтва	Гуаш, темпера, акрил Формат: А-2, А-3	Ознайомити із принципами побудови орнаментальних композицій
Тема 3. Композиційно-замкнений орнамент 8 год.			
Основні види побудови замкнених орнаментів	Компонування площини (квадрат, прямокутник, овал і трикутник) елементами зібраного ілюстративного матеріалу з народного килимарства та ткацтва	Гуаш, темпера, акрил Формат: А-2, А-3	Ознайомити з основними видами побудови замкнених орнаментів
Виконання роботи з матеріалу 24 год.			
	Виконання роботи в матеріалі на основі попередньо розроблених ескізів	Техніка виконання за вибором учня Матеріали відповідно до обраної учнем техніки Формат: авторський варіант	Закріпити набуті практичні навички виконання робіт з матеріалу

II СЕМЕСТР

Теоретичний матеріал	Навчальні завдання	Техніка виконання/ Матеріали/ Формат	Мета
Тема 4. Єдність теми, ідеї, сюжету, форми в композиції декоративно-ужиткового мистецтва <i>12 год.</i>			
Проблема єдності теми, ідеї, сюжету в композиції декоративно-ужиткового мистецтва	Створення ескізу композиції на одну із запропонованих тем: («Моє розуміння Всесвіту», «Природа рідного краю», «Традиції та звичаї рідної землі» та ін.).	Гуаш, темпера, акрил Формат: авторський	Розвинути практичні навички поєднання теми, ідеї, сюжету, форми в композиції декоративно-ужиткового мистецтва

РОЗДІЛ II. ДЕКОРАТИВНА КОМПОЗИЦІЯ. ОБ'ЄМНЕ ФОРМОУТВОРЕННЯ

Теоретичний матеріал	Навчальні завдання	Техніка виконання/ Матеріали/ Формат	Мета
Тема 5. Об'єм і декор <i>12 год.</i>			
Поняття «об'єм», «декор»	Створення тривимірного об'єму (куб, піраміда, циліндр та ін.), використовуючи розгортки (можливе виконання фігури за власною розгорткою) Створення орнаментальної композиції на обраному учнем об'ємі	Паперова пластика. Папір, ножиці, клей ПВА, гуаш, темпера, акрил, маркери	Навчити ефективно використовувати декор на об'ємі для втілення творчого задуму
Тема 6. Специфіка мистецтва створення одягу <i>9 год.</i>			
Особливості одягу і його значення у побуті та житті людини	Виконання ескізу одягу для ляльки відповідно до компонентів традиційного строю	Гуаш, темпера, акрил, фломастери Формат: за вказівкою викладача	Навчити розробляти ескізи українського народного одягу різних регіонів України

**РОЗДІЛ III. ДЕКОРАТИВНА КОМПОЗИЦІЯ ТА РОБОТА В МАТЕРІАЛІ
(НА ЗОБРАЖАЛЬНІЙ ПЛОЩИНІ)**

Теоретичний матеріал	Навчальні завдання	Техніка виконання/ Матеріали/ Формат	Мета
<i>Підсумкове екзаменаційне завдання 24 год.</i>			
	<p>Виконання екзаменаційного підсумкового завдання: композиція на одну із запропонованих тем: («Мое розуміння Всесвіту», «Природа рідного краю», «Традиції та звичаї рідної землі» та ін.). Виконання роботи з матеріалу на основі екзаменаційної композиції</p>	<p>Техніка виконання за вибором учня</p> <p>Матеріали відповідно до обраної учнем техніки</p> <p>Формат: авторський варіант</p>	<p>Підвести підсумки у набутті теоретичних і практичних знань і навиків роботи над композицією з матеріалом за курс навчання</p>

**7 КЛАС
(105 ГОДИН)**

ОСНОВНІ ЗАВДАННЯ ПРЕДМЕТА:

- трансформація тривимірного (об'ємно-просторового) зображення у двовимірне (площинне);
- виконання відкритої і замкненої композиції;
- виконання завдання на головний елемент композиції «акцент»;
- виконання декоративної композиції на основі об'ємних модулів;
- виконання роботи з матеріалу.

**ОРІЄНТОВНІ ВИМОГИ ДО ЗНАНЬ І НАВИКІВ УЧНЯ
НА КІНЕЦЬ НАВЧАЛЬНОГО РОКУ**

Учень повинен знати:

- формоутворення у двовимірному та тривимірному просторі на площині;
- відкриту і замкнену композицію, головне і другорядне в ній;
- ознаки стильової єдності форми;
- модуль як елемент композиційного вирішення площини;
- модуль як елемент побудови об'ємно-просторової композиції.

повинен уміти:

- створювати цілісну, виразну та врівноважену композицію;

- творчо використовувати різні техніки, виконувати композиційні ескізи в тому чи іншому матеріалі декоративно-ужиткового мистецтва;
- здійснювати силуетну й геометричну стилізацію форм;
- застосовувати ритмічний лад в організації відкритої та замкненої композиції;
- формувати об'ємно-просторову композицію на основі одного або двох модулів;
- застосовувати акцент і паузу в композиції.

Повинен дотримуватися:

- правил техніки безпеки під час роботи з різними художніми матеріалами та інструментами.

I СЕМЕСТР

РОЗДІЛ I. ДЕКОРАТИВНА КОМПОЗИЦІЯ ТА РОБОТА В МАТЕРІАЛІ (НА ЗОБРАЖАЛЬНІЙ ПЛОЩИНІ)

Теоретичний матеріал	Навчальні завдання	Техніка виконання/ Матеріали/ Формат	Мета
Тема 1. Трансформація тривимірного (об'ємно-просторового) зображення у двовимірне (площинне) 12 год.			
Особливості трансформації тривимірного (об'ємно-просторового) зображення у двовимірне (площинне)	Розробка композиції на задану викладачем тему на основі натурального об'єкту у вказаній системі просторового середовища	Папір, олівці, пензлі, пера, лінійки, лекала, гуаш, темпера, акрил, фломастери Формат: А-2	Навчити учнів трансформувати тривимірне (об'ємно-просторове) зображення у двовимірне (площинне)
Тема 2. Замкнута і відкрита композиції 12 год.			
Особливості побудови замкненої і відкритої композиції	Побудова відкритої і замкненої композиції у заданій системі просторового середовища на основі вказаних складових елементів	Папір, олівці, пензлі, пера, лінійки, лекала, гуаш, темпера, акрил, фломастери Формат: А-2	Навчити учнів досягати цілісності у побудові замкненої і відкритої композиції
Тема 3. Акцент і пауза 12 год.			
Особливості використання акценту і паузи в композиції	Розробка композиції у вказаній системі просторового середовища на основі геометричних форм з виділенням головного елемента в композиції «акценту» в поліхромному вирішенні, двовимірному зображенні	Живопис Папір, олівці, пензлі, пера, лінійки, лекала, гуаш, темпера, акрил, фломастери Формат: А-2	Навчити учнів оперувати заданими елементами композиції у відповідному зображальному просторі

Виконання роботи з матеріалу 12 год.			
	Виконання роботи з матеріалу на основі попередньо розроблених ескізів (один ескіз на вибір учня)	Техніка виконання: за вибором учня Матеріали відповідно до обраної учнем техніки Формат: авторський варіант	Закріпити набуті практичні навички виконання роботи з матеріалу

II СЕМЕСТР

Теоретичний матеріал	Навчальні завдання	Техніка виконання/ Матеріали/ Формат	Мета
Тема 4. Композиційна рівновага <i>9 год.</i>			
Особливості композиційної рівноваги	Розробка урівноваженої композиції у вказаній системі просторового середовища з використанням максимально узагальненого об'єкта природного походження в поєднанні з іншими складовими елементами в монохромному вирішенні з виділенням головного елемента «акценту»	Живопис, графіка Папір, олівці, пензлі, пера, лінійки, лекала, гуаш, темпера, акрил, фломастери Формат: А-2	Навчити учнів досягати гармонійної єдності складових частин композиції
Тема 5. Модуль як елемент композиційного вирішення площини <i>9 год.</i>			
Поняття модуля як елемента композиційного вирішення площини	Формування безперервної відкритої композиції на основі модуля. Розробка модуля геометризованої форми, придатного для поєднання і трансформації на основі гармонійного поєднання взаємодоповнюючих кольорів	Живопис. Папір, олівці, пензлі, пера, лінійки, лекала, гуаш, темпера, акрил, фломастери Формат: А-2	Навчити учнів усвідомлювати принципи композиції за допомогою формотворчого елемента – модуля

Виконання роботи в матеріалі <i>15 год.</i>			
	Виконання роботи з матеріалу на основі попередньо розробленого ескізу	Техніка виконання: за вибором учня Матеріали відповідно до обраної учнем техніки Формат: авторський варіант	Закріпити набуті практичні навички виконання роботи з матеріалу
Тема 6. Об'ємна пластика у рішенні декоративної композиції на основі об'ємних модулів <i>24 год.</i>			
Особливості побудови абстрактної об'ємно-просторової композиції на основі модулів	Виконання об'ємно-просторової композиції на основі модулів (*модулями можуть бути куб, циліндр, куля, піраміда та ін.)	Паперова пластика Папір, ножиці, ніж-різак, клей ПВА, лінійка, планшет Формат: не більше А-2	Розвинути в учнів відчуття об'ємності в композиції

8 КЛАС
(105 ГОДИН)

ОСНОВНІ ЗАВДАННЯ ПРЕДМЕТА:

- трансформація тривимірного (об'ємно-просторового) зображення у двовимірне (площинне);
- виконання декоративної композиції на основі об'ємних модулів;
- виконання підсумкового творчого завдання в матеріалі.

**ОРІЄНТОВНІ ВИМОГИ ДО ЗНАТЬ І НАВИКІВ УЧНЯ
НА КІНЕЦЬ НАВЧАЛЬНОГО РОКУ**

Учень повинен знати:

- основні закони і правила в композиції;
- головне і другорядне в композиції;
- способи виділення композиційного центру, формування композиційної рівноваги;
- особливості взаємного підпорядкування елементів в композиції;
- особливості побудови об'ємно-просторової композиції.

повинен уміти:

- організувати композицію на площині та в об'ємі;
- створювати виразну цілісну композицію та виконувати її в тому чи іншому матеріалі.

повинен дотримуватися:

- правил техніки безпеки під час роботи з різними художніми матеріалами та інструментами.

I СЕМЕСТР

РОЗДІЛ I. ДЕКОРАТИВНА КОМПОЗИЦІЯ ТА РОБОТА В МАТЕРІАЛІ
(НА ЗОБРАЖАЛЬНІЙ ПЛОЩИНІ)

Теоретичний матеріал	Навчальні завдання	Техніка виконання/ Матеріали/ Формат	Мета
Тема 1. Роль характеру фактури у композиції <i>12 год.</i>			
Значення фактури у створенні художнього образу	Виконання ескізу декоративної композиції з використанням поєднання різнофактурних елементів на одну із запропонованих тем: «Плин часу», «Феєрверк», «У світі дитинства», «Подорож у часі» та ін.	Гуаш, темпера, акрил, фломастери Формат: А-2, А-3, можливий авторський варіант	Навчити учнів використовувати фактури для виразності художнього образу
Тема 2. Відображення елементів природних форм предметного світу в символічних зображеннях (каліграфічний та геральдичний орнаменти) <i>12 год.</i>			
Особливості відображення елементів природних форм предметного світу в символічних зображеннях (каліграфічний та геральдичний орнаменти)	Створення композиції з використанням стилізованих предметних форм і елементів природи на основі окремих букв або елементів тексту, виразних по конфігурації і ритму	Гуаш, туш, фломастери Формат: А-3	Навчити створювати і аналізувати символи, знаки як елементи композиції, носії інформації в мистецтві та суспільстві
Тема 3. Способи художнього узагальнення. Використання характерних для декоративного мистецтва прийомів композиції <i>12 год.</i>			
Способи художнього узагальнення. Особливості використання характерних для декоративного мистецтва прийомів композиції	Створення композиції на передачу своєрідності краси рідного краю на одну із запропонованих тем: «Дерево життя», «Дзвони пам'яті», «Два кольори» та ін.	Техніка виконання за вибором учня Матеріали відповідно до обраної учнем техніки Формат: авторський варіант	Узагальнити знання і навички праці над композицією та роботою з матеріалом

Виконання роботи з матеріалу <i>12 год.</i>			
	Виконання роботи з матеріалу на основі попередньо розроблених ескізів композицій	Техніка виконання за вибором учня Матеріали відповідно до обраної учнем техніки Формат: авторський варіант	Узагальнити знання і навички праці над композицією та роботою з матеріалу

II СЕМЕСТР

РОЗДІЛ II. ДЕКОРАТИВНА КОМПОЗИЦІЯ (ОБ'ЄМНЕ ФОРМОУТВОРЕННЯ)

Теоретичний матеріал	Навчальні завдання	Техніка виконання/ Матеріали/ Формат	Мета
Тема 4. Абстрактна об'ємно-просторова композиція на основі модулів <i>21 год.</i>			
Особливості побудови абстрактної об'ємно-просторової композиції на основі модулів	Виконання об'ємно-просторової композиції на основі модулів (*модулями можуть бути куб, циліндр, куля, піраміда та ін.)	Паперова пластика Папір, ножиці, ніж-різак, клей ПВА, лінійка, планшет Формат: не більше А-2	Розвинути в учнів відчуття об'ємності в композиції

РОЗДІЛ III. ДЕКОРАТИВНА КОМПОЗИЦІЯ ТА РОБОТА З МАТЕРІАЛОМ. (НА ЗОБРАЖАЛЬНІЙ ПЛОЩИНІ). УЗАГАЛЬНЕННЯ

Теоретичний матеріал	Навчальні завдання	Техніка виконання/ Матеріали/ Формат	Мета
Тема 5. Підпорядкування усіх композиційних засобів творчому задуму автора <i>12 год.</i>			
Особливості підпорядкування усіх композиційних засобів творчому задуму автора.	Підсумкове завдання: побудова на площині композиції із застосуванням тримірності зображення геометричних елементів в ахроматичному монохромному, поліхромному (на вибір учня) вирішенні	Папір, олівці, пензлі, пера, лінійки, лекала, гуаш, темпера, акрил, фломастери Формат: А-2	Навчити учнів створювати композицію з використанням підпорядкування усіх композиційних засобів творчому задуму автора

Підсумкове завдання. Виконання роботи з матеріалу
24 год.

	Виконання роботи в матеріалі на основі попередньо розроблених ескізів та композицій	Техніка виконання за вибором учня Матеріали відповідно до обраної учнем техніки Формат: авторський варіант	Узагальнити знання і навички праці над композицією та роботою з матеріалу
--	-------------------------------------------------------------------------------------	------------------------------------------------------------------------------------------------------------------	---------------------------------------------------------------------------

БІБЛІОГРАФІЯ

Видання українською мовою

1. Антонович Є. А., Захарчук-Чугай Р. В., Станкевич М. Є. Декоративно-прикладне мистецтво. – Львів: Світ, 1993. – 272 с.
2. Булгакова-Ситник Л. Подільська народна вишивка: етнографічний аспект/ ред.. О. М. Козакевич. – Кам'янець-Подільський: ПП «Медобори-2006», 2010. – 336 с.: іл.
3. Ганна Вінтоняк: Альбом / Авт-упорядник Захарчук-Чугай Р. В. – Київ.: Мистецтво, 1983. – 87 с., іл.
4. Загайська Р. Писанка: традиції та модерний дискурс. – Львів: Апріорі, 2009 – 164 с.: іл.
5. Захарчук-Чугай Р. В. Українська народна вишивка. – Київ.: Наукова думка, 1988. – 192 с.
6. Кириченко М. А. Український народний декоративний розпис: Навч. посібник. – Київ.: Знання – Прес, 2006. – 228 с.
7. Марія Приймаченко: Альбом/ Авт. – упорядн. Н. І. Велігоцька. – Київ: Мистецтво, 1989. – 132 с.: іл.
8. Олександр Саєнко: Альбом/ Упорядн. Саєнко Н. О. – Київ: Мистецтво, 1980. – 69 с.: іл.
9. Печенюк Т. Кольорознавство [Текст] / Т. Печенюк ; М-во освіти і науки України, Львів. нац. акад. мистец. – Київ: Грані-Т, 2009. - 192 с. : кол.іл, табл. - Бібліогр.: с. 187-188 та наприкінці розд. - Імен. покажч.: с. 191.
10. Станкевич М. Є. Українські витинанки. – Київ, 1986. – 123 с.
11. Стан Т. С. Майстри декоративно-прикладного мистецтва Хмельниччини. – Хмельницький, 2006. – 59 с.: іл.
12. Тищенко О. Р. Історія декоративно-прикладного мистецтва України (XIII – XVIII ст.). – Київ, 1992. – 192 с.: 159 іл.
13. Яремків М. М. Композиція: творчі основи зображення. – Тернопіль, 2005. – 112 с.

Видання російською мовою

1. Бесчастнов Н. П. Изображение растительных мотивов. – Москва, 2008. – 175 с., 32 с. ил.: мл. – (Изобразительное искусство).
2. Волков Н. Композиция в живописи. – Москва, 1997. – 263 с.: 130 ил.
3. Волков Н. Цвет в живописи. – Москва, 1984. – 320 с.: 79 ил.
4. Жоголь Л. Е. Декоративное искусство в интерьерах общественных зданий. – Киев.: Будівельник, 1978 – 104 с.
5. Зайцев А. С. Наука о цвете и живописи. – Москва.: Искусство, 1986. – 158 с.: ил., [31] л. ил.
6. Козлов В. Н. Основы орнаментальной композиции. – Москва., 1976. – Ч.1. – 142 с.
7. Популярная художественная энциклопедия: Архитектура. Живопись. Скульптура. Графика. Декор. искусство. Книга 1/ Редкол. В.М.Полевой и др. – Москва: Сов. энциклопедия, 1986. - 447 с.
8. Популярная художественная энциклопедия: Архитектура. Живопись. Скульптура. Графика. Декор. искусство. Книга 2/ Редкол. В.М. Полевой и др. – Москва: Сов. энциклопедия, 1986. - 431 с.
9. Сензюк П. К. Композиция в декоративном искусстве: Альбом. – Радянська школа, 1988. – 80 с.
10. Художественные промыслы Украины: Альбом / Составители: Киселева Н.Н. Попенко Н. Н. – Киев: Мистецтво, 1979. – 256 с.: ил.
11. Чтобы ожили стены. Сборник. Изд. 2-е, доп. / Ред. Лузянина Л. – Москва: Молодая гвардия, 1977. – 96 с.: ил.
12. Шорохов Е. В. и Козлов Н. Г. Композиция. – Москва: Просвещение, 1978. – 160 с.
13. Яблонский В. А. Преподавание предметов «Рисунок» и «Основы композиции»: - 3-е изд. перераб. и доп. – Москва: Высшая школа, 1989. – 78 с.

**Програма,
що отримала I премію
з предмету «Композиція»
(термін навчання - 8 років)**

**Автор-укладач:
Кулешова Л.В. – викладач дитячої художньої школи
м. Краматорськ Донецької області**

Зміст

Пояснювальна записка

- Вступ.
- З історії викладання композиції.
- Теоретичні засади: закони і правила композиції.
- Мета і основні завдання навчального предмету «Композиція» .
- Структура програми.
- Особливості організації навчально-виховного процесу.
- Контрольні заходи .
- Критерії оцінювання навчальних досягнень учнів.

Зміст навчального матеріалу

- Основні вимоги до знань і практичних умінь учнів наприкінці вивчення курсу.
- Перелік тем по композиції (з 1 по 8 клас з погодинним розрахунком) .
- Орієнтовна послідовність виконання практичних робіт із зразками наочними зразками та дитячих робіт по темі. Загальні вимоги.
- Бібліографія.

Пояснювальна записка

Вступ

Предмет «Композиція» є обов'язковим у творчій та навчальній діяльності учнів, що допомагає грамотно вести роботу. Знання правил композиції розвиває вміння добре розташовувати предмети під час роботи з натури на уроках із рисунку, живопису чи скульптури.

Нові вимоги щодо змісту освіти в Україні, зокрема початкової мистецької освіти, спрямовані на виховання та всебічний розвиток творчої особистості, сприйняття найкращих традицій світового образотворчого мистецтва та розвиток народних традицій. Важливою складовою навчально-виховного процесу є предмет «Композиція».

З історії викладання композиції

Поняття композиції існує дуже давно. Воно вживалось навіть у римському праві та означало примирення спірних справ або протиставлення борців на спортивній арені.

Термін «композиція», у перекладі з латинського «*composition*», означає побудову, кладку, об'єднання частин в єдине ціле в певному порядку.

Леон-Баттіста Альберті (1404-1472 рр.) – теоретик мистецтва епохи Раннього Відродження, живописець і архітектор, який першим визначив слово «композиція» по відношенню до творів мистецтва; вважав, що це – така розумна основа живопису, завдяки якій частини складаються в картину.

Взаємозв'язок різноманітних елементів ми спостерігаємо в природі, де найчастіше зустрічаються такі характерні композиційні закономірності, як цілісність, симетрія, ритм.

В енциклопедії Брокгауза поняття «композиція» сформульовано як перенесення в картину або малюнок тих ліній, форм і образів, що створюються в уяві художника, і складання з них, за допомогою окремих засобів мистецтва, органічного цілого, що таким чином відтворює основний зміст.

Композиція - це креативний процес створення витвору мистецтва від початку до кінця, від задуму до втілення.

З іншого боку композиція – це своєрідний комплекс засобів розкриття змісту художнього твору, заснований на законах, правилах та методах, що сприяють найбільш повному і виразному розкриттю задуму.

Теоретичні засади: закони і правила

Закони композиції описано у книзі Ф.В. Ковальова «Золотий перетин у живописі». Їх можна застосувати як до станкової, так і до декоративної чи асоціативно-образної композиції.

1-й. **Закон цілого** виражає неподільність цілого.

2-й. **Закон пропорцій** визначає відношення частин цілого за розміром один до одного та до цілого.

3-й. **Закон симетрії** обумовлює розташування частин цілого.

4-й. **Закон ритму** виражає характер повторів або чергувань частин цілого.

5-й. **Закон головного в цілому** показує, навколо чого об'єднані частини цілого.

Існують і **правила композиції**. По-перше, потрібно під час створення витвору мистецтва дотримуватись законів композиції. По-друге, організувати зображення потрібно у поєднанні зі змістом та законами зорового сприйняття, тобто гармонізувати форму твору, надати йому естетичної значимості.

Отже, існують засоби організації гармонійної композиції. Це *контраст, нюанс, тотожність*, – вони допомагають організувати врівноважену, єдину та супідрядну композицію. Ці засоби надають можливість художнику створювати хвилюючі його *художні образи*. Залежно від переваги одного засобу над іншим створюються різноманітні асоціації, художні образи, та емоційний настрій усього твору. *Контраст та нюанс* – взаємодоповнюючі засоби композиції. Гармонія у композиції створюється сполученням протилежностей. Дуже ефективним засобом гармонізації композиції є використання різного масштабу зображення. Зображенням та формам також притаманна *статичність* чи *динамічність*.

Наведені вище закони композиції, правила та засоби гармонізації використовують у різних **видах композиції** – *фронтальній, об'ємній, глибинно-просторовій (об'ємно-просторовій)*.

Величезний вклад у теорію композиції внесли художники та педагоги П.П.Чистяков, В.А.Фаворський, О.О.Дейнека, Б.В.Йогансон, К.Ф.Юон, Є.А.Кібрик, О.М.Лаптев, Д.А.Шмарінов, Т.А.Яблонська, М.Г.Дерегус та теоретик образотворчого мистецтва, академік, М.В.Алпатов. Доктор педагогічних наук, професор, досвідчений художник М.М.Волков включив у поняття «композиція» конструктивні елементи, а також простір як композиційний фактор, час як фактор, побудову сюжету в різних формах світогляду.

Сьогодні до вивчення феномену творчого процесу, що зветься композицією, підключились естетики, філософи, фізіологи, соціологи, психологи, педагоги.

Невипадково вважається, що художня композиційна творчість є найвищою формою прояву загальної творчої здатності людського духу.

Мета і основні завдання предмету «Композиція»

Мета курсу – розвиток світобачення та уяви дитини, ознайомлення учнів із кращими зразками образотворчого мистецтва; з послідовністю виконання станкових та декоративних творів образотворчого мистецтва; навчання дітей створювати роботи за зразком, на запропоновану тему або за уявою. Спонукає до творчого підходу у виконанні завдань від вибору власної теми до ескізів та втілення у матеріалі. Навчити технічним навичкам роботи як у станковій, так і в декоративній манері. У результаті навчання учні повинні вміти створювати художньо завершені та технічно досконалі композиції.

Програмою передбачено надання учням відомостей про терміни, назви технік та матеріалів, якими потрібно користуватися у практичній роботі; закони і правила композиції.

Виховною метою є прищеплення поваги до творчості інших дітей та художників через бесіди, зустрічі, екскурсії до художнього музею. Ознайомлення з

творами народного образотворчого мистецтва, пояснення народної символіки та принципів складання орнаментів.

Завданням є формування зацікавленості творами декоративно-ужиткового мистецтва; розуміння важливості вивчення різних технік та технологій виконання учбових робіт з декоративного та станкового мистецтва. Важливим завданням також є виховання загальної естетичної культури та формування художніх смаків на основі глибокого розуміння мистецтва.

Основні задачі даного курсу:

- розвиток творчого мислення та художніх здібностей учнів;
- формування інтересу до художньої образотворчої діяльності, декоративно-ужиткового мистецтва, ознайомлення з багатством його видів;
- формування зацікавлення та уваги до різних жанрів станкової композиції; навчити використовувати знання з інших спеціальних предметів: рисунку, живопису, історії мистецтва, предмету по вибору, тощо;
- вивчення та практичне опрацювання різних способів організації картинної площини; різного формату та форми;
- навчання практичних прийомів декорування предметів побуту;
- навчити використовувати у своїй творчості графічні та живописні матеріали;
- сприяти розширенню обсягу знань учнів через знайомство з творчою практикою професійних художників; новинками сучасного образотворчого мистецтва та дитячої творчості;
- виховувати повагу до творчої праці;
- виховання загальної естетичної культури;
- підготувати талановитих учнів до вступу у вищі спеціалізовані художні учбові навчальні заклади.

Структура програми

Програму з композиції розроблено на підставі типового навчального плану, затвердженого Міністерством культури і туризму для художніх шкіл. Розподіл годин на вивчення предмету «Композиція» становить: по 2 години на тиждень у 1-2 класах та по 3 години на тиждень у 4-6 та 7-8 класах.

Програма поєднує такі частини: основні принципи створення зображення, станкову та декоративну композицію, останньої, згідно з новим навчальним планом, передбачається приблизно 30% учбового часу за рік. Тематика завдань молодших класів вимагає більше часу приділити декоративній композиції, тому укладач пропонує в молодших класах можливе збільшення кількості годин на декоративну композицію; тоді як у старших класах більше часу відвести для станкової.

У програмі використано матеріали «Проекту програми з композиції» і «Декоративна композиція» та творчі завдання, розроблені укладачем програми.

Структура програми побудована послідовно та логічно. По-перше, зацікавлення учнів новою темою через бесіду, створення нових вражень під час екскурсій

на природу або до музею, споглядання та обговорення ілюстративного та наочно-го матеріалу. По-друге, тільки після цього – теоретичні основи; потім – нескладні завдання по темі у декоративній манері, а згодом – використання набутих знань та навичок у тематичній станковій композиції. Завдання розташовані послідовно за принципом: від простого до більш складного. До програми додаються наочні матеріали та зразки дитячих робіт із виконавської практики до кожного завдання.

Особливості організації навчально-виховного процесу.

Запропонована програма розрахована на восьмирічний термін навчання тематичний план із зазначенням кількості годин на вивчення тієї чи іншої теми. Деякі завдання містять варіанти вибору матеріалу та техніки виконання, що дає змогу викладачеві вибирати найбільш цікаві, раціональні форми організації навчально-виховного процесу. Під час викладання курсу доцільно використовувати продуктивні та репродуктивні, проблемно-пошукові, дослідницько-творчі методи.

На початку кожного навчального року пропонуються теми загальної композиції, завдяки яким потім глибше засвоюються учнями в завданнях із декоративного малювання. Підсумкова робота за 1 семестр виконується у декоративному або станковому стилі. Друге півріччя з першого по шостий клас присвячується, в основному, станковій композиції, в завданнях якої розвиваються і доповнюються попередні теоретичні основи. Підсумкова робота за 2-й семестр з 1-го по 6-й класи виконується в станковому рішенні. Завершується курс у 6-му класі екзаменаційною станковою роботою на обрану самостійно або запропоновану учителем тему.

Програма містить міжпредметні зв'язки такі, як: предмет за вибором (паперова пластика, петриківський розпис, графіка, розпис тканини, розпис акриловими фарбами на склі та на дереві), рисунок, живопис, скульптура та історія образотворчого мистецтва.

Перший клас присвячено основам композиції: організації картинної площини, пошуку рівноваги, розташуванню різних за характером плям, ліній, силуетів. На основі бесід, екскурсій до художнього музею створюється атмосфера зацікавленості декоративно-ужитковим мистецтвом. Виконуються перші завдання у декоративному рішенні, під час роботи над якими вивчаються виразні можливості лінії, плями, кольору. Проводяться бесіди по кольорознавству з показом таблиць, посібників та ілюстрацій, використовуються ігрові методи. Вивчаються закони симетрії та асиметрії, прийоми виділення композиційного центру. Завершується перший клас створенням композиції за мотивами казки, у якій потрібно показати вміння організувати формат аркуша; підібрати потрібні персонажі, використовуючи прийоми стилізування, та за допомогою кольору підкреслити їх характер і настрій.

Другий рік навчання починається з вивчення простих та складних ритмів у природі та мистецтві. Ритми в завданнях перетворюються в орнаменти, разом з цим йде ознайомлення з традиційним народним декоративно-ужитковим мистецтвом. У 2-му півріччі йдуть завдання на закріплення теми в станковому рішенні; завершується рік тематичною композицією, де головним виразним засобом композиції є ритм плям, силуетів, ліній та кольорів; присвяченою святам у рідному краю.

Провідною темою **третього року** є контраст та нюанс, рух та спокій у станковій композиції. Ці поняття розкриваються у тематичних завданнях, де розвивається тема ритмів. Підсумкове завдання присвячено майбутній професії. У ньому

є можливість показати набуті за рік знання та вміння, професійно орієнтувати учнів.

У **четвертому класі** учні знайомляться з різними прийомами вираження настрою та емоцій засобами композиції – як декоративної, так і станкової. Це ритм, кольорова гама, пропорції, композиційний центр, осі симетрії в декоративній композиції та композиційні лінії в станковій композиції. Підсумкове завдання присвячено емоційному відношенню дитини до літературних образів: створення серії ілюстрацій до програмних класичних творів. У **п'ятому класі** узагальнюються та доповнюються знання із різних видів композиції: площинної та об'ємно-просторової, надається можливість удосконалювати технічні можливості. Вимоги доповнюються: гармонійністю композиційного рішення, узагальненням, виділенням головного. Декоративна тематика збагачується об'ємними роботами з паперової пластики. Підсумковою роботою є тема: «Визначна подія», в якій необхідно організувати картинну площину, застосовуючи закони єдності часу, дії, цілісності сприйняття твору, завершеності та художності.

Однією із тем станкової композиції, в якій необхідно показати володіння усіма виразними засобами, є «виділення головного у композиції». Учень вибирає одну із запропонованих тем та, згідно з нею, показує вміння підпорядковувати другорядне головному.

Друге півріччя 6-го класу присвячується підготовці, вибору теми, замальовкам, ескізуванню та виконанню *екзаменаційної роботи*. Учням надається можливість вільно обирати тему роботи та техніку виконання. Під час процесу створення оригінальної творчої композиції на обрану учнем тему передбачено проведення, за необхідністю, декількох попередніх переглядів: перший – затвердження теми, надання методичної та теоретичної допомоги учню, обговорення виразних засобів та стилю роботи; другий - відбір найбільш доцільних та цікавих композиційних варіантів, вибір матеріалів та формату майбутньої роботи. До захисту роботи проводиться підсумковий перегляд.

Програма для 7-8-го класів створюється з урахуванням профорієнтації учнів за спеціалізаціями образотворчого мистецтва

Початок **сьомого класу** відведено для вивчення такої важливої теми, як шрифт та шрифтова композиція. На прикладі цікавих, різноманітних, невеличких за форматом завдань учні навчаються письму, створенню образного рішення слова. Приділяється увага вивченню значення шрифту в плакаті та рекламі. Завдання можливо виконати в графічних техніках.

Матеріал **восьмого класу** певною мірою орієнтований на теми з предмету за вибором - графічний дизайн. Це і створення власного знака, і логотип підприємства чи установи, і рекламно-інформаційний плакат.

Контрольні заходи

До контрольних заходів відносяться:

- *тематичні контрольні уроки,*
- *семестрові перегляди навчальних робіт,*
- *виставки кращих робіт учнів художньої школи,*
- *випускний іспит наприкінці 6-го класу.*

Зразок побудови уроку з предмету «Композиція»

План проведення

1. Організаційна частина:

- підготовка до уроку, організація робочого місця відповідно до санітарно-гігієнічних норм;
- вступне слово викладача;
- мотивація навчальної діяльності;
- вид заняття (самостійне, групове, комбіноване).

2. Теоретична частина:

- тема заняття і мета;
- актуалізація опорних знань на підставі вивченого;
- новизна теми та застосування її в подальшій роботі, зв'язки з попередніми темами, між предметні зв'язки;
- постановка проблеми;
- формулювання навчального завдання та змісту майбутньої роботи;
- виявлення вимог, критеріїв оцінки кінцевого результату.

3. Практична частина роботи над композицією:

- обговорення з учнями теоретичного матеріалу із залучення наочних матеріалів, ілюстрацій, фотографій, прикладів, малюнків на дошці за темою завдання;
- усвідомлення ролі, місця і значення даної теми для формування здібностей, навичок та умінь для майбутньої професійної діяльності художника;
- обговорення напрямів, методів, засобів вирішення завдань;
- розгляд засобів втілення задуму з обов'язковим дотриманням правил безпеки та гігієни;
- обговорення пошуків композиційного рішення;
- ескіз, його обговорення та затвердження педагогом;
- робота над композицією у потрібному форматі на папері або в матеріалі.
Етапи роботи: а), б), в)...;
- кінцева доробка, робота над помилками та засобами їх усунення (робота з групою та індивідуально з кожним учнем).

4. Підведення підсумків:

- перегляд, колективне обговорення робіт кожного учня та групи;
- позитивні моменти та зауваження;
- обґрунтування виставленої оцінки;
- заключний підсумковий виступ викладача.

5. Організація виставки робіт за темою уроку в класі.

Вимоги до підсумкових робіт із композиції:

1. Візуальна цілісність роботи;
2. Художня виразність як естетична і внутрішня мета творчого процесу;
3. Відповідність форми роботи змісту;
4. Використання необхідного арсеналу засобів художньої виразності;
5. Використання сукупності принципів, методів і засобів композиції;
6. Відсутність зайвого, чужорідного та ізольованого у роботі;
7. Структура твору повинна відповідати історичній практиці, різним формам, видам та жанрам художньо - композиційної творчості;
8. Художність, гармонійність, підпорядкованість частин цілому у підсумковій роботі з композиції.

Критерії оцінювання навчальних досягнень

Критерії оцінювання навчальних досягнень учнів дитячих художніх шкіл (художніх відділень шкіл мистецтв) із предметів спеціального циклу з **композиції** розроблено згідно додатку 2 до наказу Міністерства культури і мистецтв України від 27.08.01 р. №554. Оцінювання успішності учнів у початкових спеціалізованих мистецьких навчальних закладах відбувається за 12-бальною системою. Визначаються 4 рівні навчальних досягнень:

- I. Початковий** (1-3 бали);
- II. Середній** (4-6 балів);
- III. Достатній** (7-9 балів);
- IV. Високий** (10-12 балів).

Рівні навчальних досягнень	Бали	Критерії навчальних досягнень учнів
Початковий	1	Учень відтворює своє світобачення на елементарному рівні. Демонструє примітивні рішення тем, запропонованих викладачем, постійно очікує вказівок викладача, завжди не встигає завершити завдання.
	2	Учень поверхово цікавиться оточуючим світом, виконує завдання на елементарному рівні, несамотійний у виконанні завдань, не цікавиться образотворчим мистецтвом, відсутнє бажання навчатися у художньому закладі. Роботи не пов'язані з темою.
	3	Учень здатний сприйняти елементарні закони композиції і відтворити їх частково у своїх роботах, зрідка працює самостійно, мало цікавиться образотворчим мистецтвом.

Середній	4	Учень демонструє слабкий рівень у виконанні композиції, мало використовує в творчих роботах теоретичні знання, слабо володіє засобами образно-художнього вирішення композиції.
	5	Учень володіє певними навичками та вміннями, які в загальних рисах надають йому змогу створювати власні нескладні композиції, відтворюючи своє світобачення, є окремі здобутки в декоративній композиції.
	6	Учень не завжди може знайти цікаве рішення теми, володіє посередніми навичками та вміннями; у декоративній композиції завдання мають елементи стандартного вирішення образу, бракує власних творчих висновків та самостійності у виконанні завдання від задуму до втілення у матеріалі.
Достатній	7	Учень володіє достатнім рівнем образного світосприйняття та має позитивну динаміку змін на краще у виконанні завдань із композиції, відповідно віковим особливостям. Працює самостійно над збиранням матеріалу для композиції, цікавиться образотворчим мистецтвом. Декоративні роботи мають хороший рівень, але потребують допомоги викладача у задумі та втіленні.
	8	Учень може на хорошому рівні самостійно відтворити реалістичними засобами своє світосприйняття, враховуючи традиції художнього закладу; цікавиться образотворчим мистецтвом.
	9	Учень володіє художніми засобами, необхідними для виконання творчих завдань із композиції, може знайти цікаве рішення теми. Роботи з декоративно-ужиткової композиції мають хороший рівень, майже завжди самостійні. Цікавиться творами українського та світового мистецтва.
Високий	10	Учень володіє міцними знаннями з теорії композиції та володіє потрібними навичками та прийомами створення творчої роботи в станковій та в декоративній композиції на високому рівні, використовуючи знання та вміння з рисунку, живопису, постійно цікавиться історією мистецтва та сучасним образотворчим мистецтвом.
	11	Учень володіє глибокими знаннями та використовує їх у своїх творчих роботах, має цікаве образне світосприйняття, використовує у своїх творах особисті спостереження, традиції школи, українського та світового образотворчого мистецтва. Самостійно створює ескізи для творчих, конкурсних, підсумкових композицій; роботи мають художньо-естетичну цінність, можуть використовуватись у методичних цілях.
	12	Учень здатний, відповідно до своїх вікових особливостей, творчо вирішувати весь спектр творчих завдань, стабільно та на високому рівні виконує роботи від задуму до втілення його в матеріалі. Роботи мають бути виконані на рівні зразків для експонування на конкурсах та виставках найвищого рівня, також для методичної роботи.

Підсумкове оцінювання здійснюється наприкінці кожного семестру та навчального року.

Підсумкова оцінка за семестр виставляється за результатами тематичного оцінювання, а за рік – на основі семестрових оцінок.

Зміст навчального матеріалу

Основні вимоги до знань і практичних умінь учнів наприкінці вивчення предмету «Композиція»

Учні повинні знати:

- закони та правила композиції;
- види композиції;
- володіти термінологією: композиційний центр, симетрія – асиметрія, ритм, орнамент, контраст – нюанс, динаміка – статика, рівновага, ритм, акцент, шрифтова композиція тощо;
- особливості станкового та декоративно-ужиткового мистецтва;
- особливості, традиції, видатних митців образотворчого мистецтва свого регіону та країни;
- жанри станкової композиції;
- різні види декоративно-ужиткового мистецтва;
- послідовність роботи над композиційним твором;
- різні художні матеріали та основні способи їх використання;
- види орнаментів;
- способи стилізації природних форм;
- формоутворення у паперовій пластиці;
- способи використання фактури;
- історію створення слов'янського шрифту, принципи його написання;
- композиційні особливості створення листівки, ілюстрації, плакату;
- способи оздоблення в декоративно-ужитковому мистецтві.

Учні повинні вміти:

- організувати своє робоче місце згідно з санітарно-гігієнічними нормами;
- самостійно працювати з пошуковим матеріалом;
- організувати картинну площину з урахуванням зорової рами;
- вміти створювати ескіз композиції: декоративної чи станкової;
- відбирати необхідні інструменти та матеріали;
- підбирати необхідні пропорційні співвідношення частин до цілого у композиції;
- збільшувати ескіз або робити відбиток на потрібну поверхню у роботі;
- грамотно розташувати зображення на площині;
- використовувати на практиці знання законів та правил композиції;
- користуватись різними способами побудови композиції;
- використовувати різні способи зображення, прийоми стилізування природних та технічних форм;
- використовувати закони лінійної та повітряної перспективи в станковій роботі;
- вміти створювати потрібні кольорові сполучення, що відповідають темі та настрою;
- вміти технічно працювати різними графічними та живописними матеріалами;
- володіти різними способами створення фактури;
- добиватись цілісності композиції, використовуючи різноманітні засоби: узагальнення, виділення композиційного центру силуетом, кольором та іншими способами.

Програма з композиції

1 клас

№	Назва теми	Години
1	Організація картинної площини. «Малюємо разом».	4
2	Естетичне (художнє) сприйняття природи. «Портрет» предмету.	6
3(а)	Декоративно-ужиткове мистецтво та його функції Бесіда-знайомство, екскурсія до музею.	2
3(б)	Основні засоби декоративної композиції. Створення образу тварини, птаха або рослини методом спрощення, стилізації.	6
4	Ритмічна смуга з геометричних форм.	6
5	Симетрія в природі та мистецтві. Контур та силует. Витинанка.	8
6	Асиметрична композиція «Чудо-звір», «Дивний птах», «Незвичайна квітка».	8
7	Спрощене зображення фігури людини.	6
8	Виділення композиційного центру. Вітальна листівка.	6
9	Композиція за мотивами казки чи байки. Підсумкове завдання.	18
Всього за рік:		70

2 клас

№	Назва теми	Години
10	Ритми в природі та мистецтві. Вивчення ритмів фактури та поверхні предметів. 1. Ритмовий фактурний малюнок. 2. Малюнок крони дерева.	6
11	Рапортна композиція на основі попереднього завдання.	12
12	Ритм простий та складний. Рослинний орнамент у смугі. Українські народні мотиви орнаменту.	14
13	Орнамент у колі. Аплікація та декоративний розпис тарілки.	8
14	Контраст ритмів, величин, форм, кольору. Декоративне панно за мотивами петриківського розпису.	12
15	Ритми в станковій композиції. Побутовий жанр.	18
Всього за рік		70

3 клас

№	Назва теми	Години
16	Середовище та настрої. «У нашому дворі».	15
17	«Тоновий контраст» у асоціативно-образній композиції. Чорно-біла або кольорова графіка. Темі: «Зоряне небо», «Експурсія містом», «Пам'ятки архітектури України».	15
18	Тематична станкова композиція «Мій рідний край».	21
19	Вертикаль, горизонталь та діагональ як засоби вираження спокою та руху. Композиція за уявою: «Місто майбутнього», «Політ».	18
20	Композиція пейзажу зі стафажем. Тема: «Пори року»	15
21	Станкова композиція на тему: «Професія». Створення художнього образу.	21
Всього за рік		105

4 клас

№	Назва теми	Години
22	Колір та настрої у декоративній композиції. Темі: «Який врожай!», «Метелики над луком», «Осінній настрій».	9
23	Виразність фактури. Декоративний натюрморт з імітацією фактури.	9
24	Композиційний центр в обмеженому просторі (коло, прямокутник). Декоративний розпис дощечки.	12
25	Вираження емоційно-естетичного ставлення. Ескіз панно для настінного розпису.	21
26	Рух у багатофігурній композиції. Темі: «Прогулянка», «Порив вітру».	21
27	Підсумкова робота. Створення серії ілюстрацій до відомих класичних творів.	30
Всього за рік		105

5 клас

№	Назва теми	Години
28	Кольорова гармонія. Станкова робота за літніми враженнями.	18
29	Паперова пластика. Колективна робота «Перелітні птахи».	9
30	Рівновага елементів на площині, ритмічна структура та композиційний центр. Темі: «Природа рідного краю», «Екзотичні тварини», «Підводний світ».	15
31	Організованість, єдність, цілісність станкової композиції. Тема: «Україна — світ мого дитинства».	18

32	Станкова двофігурна композиція. Теми: «Зустріч друзів», «Біля криниці».	18
33	Підсумкова робота. Багатофігурна композиція «Визначна подія» або «Свято».	27
Всього за рік		105

6 клас

№	Назва теми	Години
34	Динаміка як засіб організації композиції. Теми: «Фантастичні птахи», «Тропічні рибки», «У вихорі танцю», «Яскраві квіти».	21
35	Статика як засіб організації композиції. Теми: «Країна криги», «Азійське місто», «Спляче королівство».	9
36	Виділення головного в композиції. Теми: «Історія мого рідного краю», «Ритми 21 сторіччя», «Наша родина».	18
37	Екзаменаційна робота. Підсумкова робота (за весь період навчання).	57
Всього за рік		105

7 клас

№	Назва теми	Години
38	Знайомство зі шрифтом та шрифтовою композицією.	15
39	Шрифтова асоціативна композиція «Слово-образ».	15
40	Вивіска магазину.	18
41	Знайомство з мистецтвом плакату. Плакат на суспільно-соціальну тему.	27
42	Рекламний плакат.	30
Всього за рік		105

8 клас

№	Назва теми	Години
43	Створення власного шрифтового знака.	12
44	Створення фірмового блок-знака на задану тему.	15
45	Логотип учбового закладу або товарний знак підприємства.	18
46	Дизайн конверту для музичного диска.	30
47	Рекламно-інформаційний плакат.	30
Всього за рік		105

1 клас

ТЕМА: Організація картинної площини

Завдання № 1

Бесіда. Сприйняття площини картини та її організація шляхом пошуку рівноваги. Поняття «картинна рама», «зорова вага». Пляма, лінія та їх розміщення в межах рами. Розповідь про особливості роботи гуашшю та різні способи нанесення фарби на картинну площину.

Завдання. «Малюємо разом».

Вправа на врівноважене заповнення площини. На основі заданої викладачем кольорової плями учень повинен фарбою (або папером чи тканиною) заповнити площину кольоровими плямами. Можливо



застосовувати прийом малювання пальцями чи пензлем.

На основі асоціацій композиція доповнюється деталями, доводиться до сюжетно-образного звучання через умовну трактовку.

Мета: ознайомитись з елементарними правилами створення композиції. Допомогти учневі правильно організувати картинну площину, ознайомити через гру з кольорами та фарбами, різними прийомами малювання. Навчити раціонально організувати своє робоче місце.

Матеріали: аркуш Ф-А4-А3, гуаш, пензлі, кольоровий папір, фарба для малювання пальцями, клаптики тканини.

Кількість годин – 4.

ТЕМА: Естетичне (художнє) сприйняття природи

Завдання № 2

Бесіда про характер предметів, що створюють оточуючий світ – дерева, квіти, каміння. Розповідь про декоративне мистецтво та стилізування. Ознайомлення з творчістю Марії Приймаченко.

Завдання. Визначення образної характеристики природного мотиву. «Портрет» предмету: хаги, дерева, рослини. Зобразити вибраний предмет у великому масштабі. Кольором та деталями силуету показати його образну характеристику (веселий чи сумний, новий чи стародавній, тощо).

Мета: розкрити асоціативну образну характеристику предмета через силует та колір. Приділити увагу деталям.



Матеріали: аркуш Ф-А4, кольорові олівці або гуаш, пензлі.

Кількість годин – 6.

ТЕМА: Декоративно-ужиткове мистецтво та його функції

Бесіда-знайомство учнів із видами народного, ужиткового та декоративного мистецтва, зі зразками робіт майстрів декоративно-ужиткового мистецтва. Екскурсія до музею та перегляд репродукцій альбомів.

У ході співбесіди ознайомити учнів з історією культури нашого регіону. Звернути увагу на взаємозалежність між ужитковим призначенням предметів та їх формою, матеріалом, кольором, елементами оздоблення.

Мета: розвиток активного емоційного ставлення до прекрасного в житті, побуті, звичаях, розвиток інтересу до художньої творчої діяльності.

Кількість годин – 2.

ТЕМА: Основні засоби створення декоративної композиції

Завдання № 3



Бесіда про основні поняття декоративної композиції: «декор» - це оздоблення; композиційний центр, рівновага зображення і площини, прийоми стилізації природи, умовне кольорове рішення.

Завдання: на основі фотографій, ілюстрацій, робіт учнів із природи створити яскравий стилізований образ якоїсь тварини, птаха або рослини. Підібрати 2-3 кольори, що якнайкраще характеризують цей образ.

Можливе використання мотивів із народних декоративних промислів.

Мета: засвоєння основних понять і термінів декоративного мистецтва, оволодіння навичками компонування та технікою виконання, уміння кольором показати характер предмету. Застосування мазків, ліній і крапочок для оздоблення стилізованого зображення.

Виховна мета: розвиток працелюбності, наполегливості, розуміння і поваги до народної творчості, активізація образного та абстрактного мислення.

Матеріали: аркуш Ф-А4, олівці, акварель, гуаш, пензлі.

Кількість годин – 6.

ТЕМА: Ритмічні смуги з геометричних форм.

Завдання № 4

Бесіда про види ритмів, створення ритмічної смуги з простих геометричних форм.

Завдання: із простих геометричних форм створити ритмічну доріжку. Виконати 3 композиції: з багатокутних та колоподібних форм.

Навчальна задача: ознайомити учнів з основними законами побудови ритмічної доріжки з геометричних форм. Надати загальне і художнє визначення ритму як послідовної зміни елементів або груп елементів.

Наочність: малюнки на дошці, зразки ритмічних композицій у смугі, посібники викладача, роботи учнів.

Матеріали: олівець, лінійка, гуаш, пензлі, аркуш Ф – А3.

Кількість годин – 6.

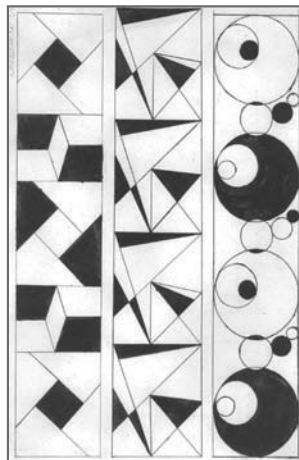

ТЕМА: Симетрія у природі та мистецтві.

Стилізація природних форм. Контур та силует

Завдання № 5

Методична мета: усвідомлення відзнак побудови композиції за принципом симетрії, порівняння природних форм та художніх образів, створених за їх аналогією, розглядання методичної послідовності стилізації. Оволодіння знаннями щодо стилізації природи, розвиток уяви та абстрактного мислення.

Навчальна задача: дати загальне та художнє визначення стилізації як спрощення та узагальнення форми зі збереженням основних характерних рис; ознайомити учнів із способами переробки форм у декоративні елементи зі збереженням основних характерних рис; розвивати вміння зображати предмети симетричної форми; вдосконалювати техніку вирізування та охайне оформлення роботи.

Завдання: на основі ескізів спрощених форм виконати композицію «Вазон», «Букет», «Квіти та метелики» (за вибором), використовуючи **симетричні** зображення у вигляді контуру та силуету.

Матеріали: аркуш Ф-А3, кольоровий папір, аплікація, витинанка, можлива доробка гуашшю.

Кількість годин – 8.

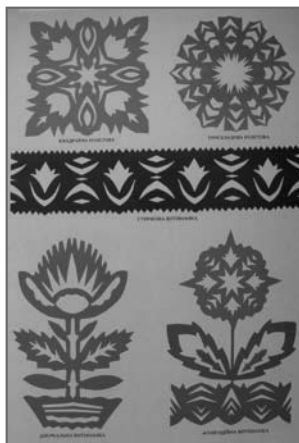

ТЕМА: Асиметрична рельєфна композиція

Завдання № 6

Завдання: створення асиметричної рельєфної композиції зі смуг паперу на основі авторських ескізів на теми: «Чудо-звір», «Птах».

Методична мета: усвідомлення принципу створення асиметричної композиції. Розвиток спостережливості і вміння створити виразний силуетний образ.



Навчальна задача: ознайомитись із силуетами традиційних народних розписів. Створити стилізовану асиметричну композицію на обрану тему. Освоїти нову техніку: аплікацію з кручених смуг цупкого паперу. Розвивати почуття гармонійності асиметричної композиції. Працювати з папером акуратно та технологічно.

Зміст роботи: проаналізувати запропоновані зразки робіт. Створити ескіз за принципом асиметричності зображення на обрану тему. Втілити задум у матеріалі.

Матеріали: папір для ескізів, кольоровий аркуш Ф-А4, смуги щільного паперу, ножиці, клей, олівець.

Кількість годин – 8.

ТЕМА: Стилiзоване зображення фігури людини

Завдання № 7



Завдання: створення творчої роботи за мотивами байки, оповідання, приказки, композиційно побудованої на основі контрасту фігур людей за розміром. Стилiзування та підкреслення основного, різні особливості характерів та фігур людей.

Методична мета: усвідомлення принципів стилiзування фігури людини, малювання фігури від начерку, силуету, плями. Прийоми стилiзування на основі геометричних фігур. Розвиток спостережливості, уваги, вміння виділяти характерне, Робота з ескізами.

Навчальна задача: освоїти поняття контрасту за розміром. Навчитись прийомам стилiзації фігури людини, створюючи образ силуетом.

Зміст роботи: розташувати в аркуші дві фігури, різних за характером силуету та формами. Опанувати техніку роботи гуашшю. Підкреслити кольором самотність та оригінальність створених персонажів.

За допомогою деталей уточнити характер та індивідуальні особливості створених образів.

Матеріали: аркуш Ф-А3, гуаш, пензлі.

Кількість годин – 6.

ТЕМА: Композиційний центр. Вітальна листівка

Завдання № 8

Завдання: новорічна листівка. Контрольне завдання. В обраному форматі чітко визначити композиційний центр, виражаючи свій задум через стилізоване зображення зимових дерев, новорічних героїв та прикрас.

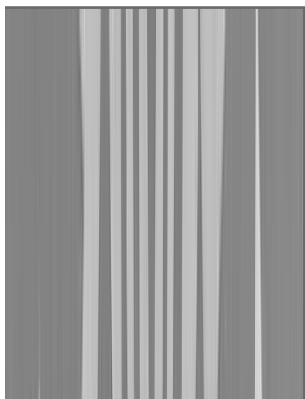

Композиційні пошуки теми, визначення необхідних кольорів, використання контрасту, стилізування природних форм.

Методична мета: усвідомлення принципів методичної послідовності створення листівки, розвиток спостережливості та зорової пам'яті учнів. Навчити передавати в роботах свої враження, розвиток вмінь узагальнювати форми, пропорцій, об'єму і кольору творчої роботи.

Навчальна задача: дати учням елементарне поняття про художні рішення та способи виконання листівки, закріпити знання про стилізацію, симетрію, рівновагу елементів, повторити основні закони гармонійних кольорових поєднань.

Матеріали: гуаш, пензлі, кольоровий папір, ножиці, клей; аркуш Ф-А4.

Кількість годин – 6.

ТЕМА: Композиція за мотивами казки. Підсумкове завдання

Завдання № 9

Завдання: створення станкової композиції за мотивами улюбленої казки.

Методична мета: усвідомлення послідовності створення станкової композиції. Розвиток уміння творчо використовувати прийоми стилізування різних форм. Розвиток почуття кольору, створення настрою та характеризування персонажів за допомогою кольору.



Навчальна задача: закріплення знань про стилізування і створення певного образу за допомогою силуету, лінії, кольору, композиційного розташування.

Зміст роботи: композиційні пошуки найбільш вдалого рішення. Перенесення збільшеного ескізу на папір. Кольорове рішення. Визначення характеру деталей.

Матеріали: аркуш Ф-А3, олівець, гуаш, пензлі.

Кількість годин – 18.

2 клас

ТЕМА: Ритми в природі та у мистецтві. Виховання художнього сприйняття оточуючого світу

Завдання № 10



Методична мета: у бесіді з учнями пояснити поняття ритму. Розповісти про ритми в природі: подих, зміна пір року, біг та інші. Усвідомлення принципів просторових та структурних ритмів у побудові живої та неживої матерії, регулярні та нерегулярні ритми.

Навчальна задача: вивчення ритмів фактури та поверхні природних форм. Виділення елементів ритма, відображення характеру їх чергування, повторів. На основі спостережень та замальовок природних матеріалів, ритмічного повтору створити реалістичне зображення. Бачити та вміти передати різницю в різних видах фактур..

Завдання:

Вправа 1. використовуючи фактуру природних матеріалів, таких як кора, камінь, сухе листя, шкіра долонь; заповнити площину узагальненим ритмовим фактурним малюнком, виключаючи імітацію. Підкреслити характерне. Виконати декілька варіантів, кожен на аркуші Ф-А4.

Вправа 2. виділення та загострене зображення ритма. Заповнити аркуш ритмовим малюнком частини крони.

Матеріали: аркуш Ф-А3, білий та тонований, туш, гуаш, пастель, олівець.

Кількість годин – 6.

ТЕМА: Рапортна композиція

Завдання № 11

Методична мета: вивчення ритмів внутрішньої побудови природних форм.

Вправа. Закомпонувати в квадраті замкнуте орнаментальне зображення. ритмового малюнка структури зрізу плодів або овочів. Дрібні мотиви зображувати збільшено.

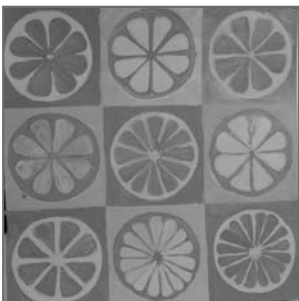

Завдання: на основі попередніх вправ виконати замкнуту композицію, використовуючи творче пере-втілення, стилізування зрізу плоду чи овочу. Довести зображення до орнаментального звучання. Із створених елементів-модулів придумати ритм рапортної сітки. Обмежитись 2-3 кольорами.

Матеріали: аркуш Ф-А3, олівець, лінійка, гуаш.

Кількість годин – 12.

ТЕМА: Ритм простий та складний. Орнамент у смугі з природних рослинних форм. Українські народні мотиви орнаменту

Завдання № 12

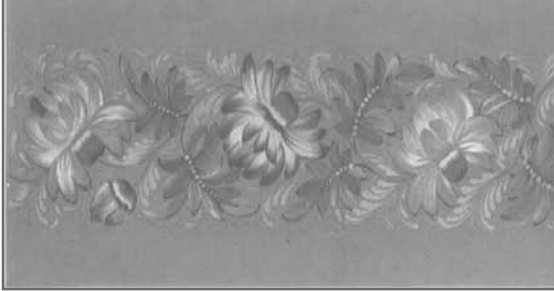

Методична мета: усвідомлення принципів методичної послідовності створення простих і складних ритмічних рядів, стилізування природної форми у декоративному мистецтві. Розгляд різних ритмічних побудов у петриківському, опішнянському розписі. Розвиток виконавської майстерності.

Навчальна задача: знайомство з прикладами українського декоративно-ужиткового мистецтва, закріплення знань про ритм, рівновагу елементів, стилізацію, симетрію або асиметрію, контраст (за величиною, формою, кольором.)

Виховна мета: прищеплювати любов до природи та мистецтва рідної країни. Виховання уваги та наполегливості у вивченні надбань народної художньої творчості.

Завдання: виконати орнаментальну смужку зі стилізованих природних форм, використовуючи стилізовані елементи петриківського або опішнянського розпису. Кольорове рішення повинно відповідати традиційному колориту українських орнаментів.

Матеріали: зразки орнаментів, олівець, лінійка, кошачі або білячі пензлі, акварельні та гуашові фарби, аркуш Ф-А3.

Кількість годин – 14.

ТЕМА: Орнамент у колі.

Завдання № 13

Завдання: організація площини кола засобом згущення або розрідження. Орнамент із рослинних елементів у колі. Аплікація або розпис тарілки акрилом.

Методична мета: усвідомлення принципів методичної послідовності виконання орнаментів, розвиток умінь творчо використовувати стилізовані природні форми.



Навчальна задача: закріплення знань про ритм, рівновагу плям, контраст, симетрію та асиметрію, композиційний центр.



Зміст роботи: за ескізами виконати підготовчий малюнок орнаменту з рослинних та зооморфних елементів у квадраті або колі. Виконати роботу в матеріалі.

Матеріали: аркуш Ф-А4, гуаш для ескізу; кольоровий папір, ножиці, клей, олівець – для аплікації. Акрил, скляна або керамічна тарілка. (Вільний розпис, але можливе використання штампиків або трафаретів).

Кількість годин – 8.

ТЕМА: Контраст величин, форм, кольору. Декоративне панно.

Завдання № 14



Завдання: на основі вивчення і копіювання фрагментів та елементів українських орнаментів створити ескіз декоративного панно.

Методична мета: усвідомлення і закріплення знань про методичну послідовність організації площини засобами ритму, розрідження та згущення з виявленням композиційного центру. Використати різні види контрастів, підкреслення силуетів для досягнення художньої виразності твору.

Навчальна задача: ознайомитись із традиційними мотивами українських орнаментів. Створити ескіз врівноваженої композиції у прямокутнику, виявити композиційний центр. Поглибити навички узагальнення та стилізації форм у декоруванні площини, закріпити знання про ритмічність, симетрію та асиметрію, гармонізувати кольорове рішення.

Виховна мета: уміти розуміти мову орнаменту рідного народу, розвивати естетичний смак у процесі відбору творів для копіювання.

Матеріали: аркуш Ф-А3, олівець, акварель, гуаш, пензлі.

Кількість годин – 12.

ТЕМА: Ритми у станковій композиції



Завдання № 15

Завдання: тематична композиція. Побутовий жанр.

Методична мета: розвиток художньої уяви, фантазії, закріплення вміння ритмічної побудови композиції. Узагальнення навичок стилізування різних об'єктів, особливо фігур людей.

Навчальна задача: на основі композиційних пошуків пояснити процес створення станкової композиції, елементи якої будуть відображати різноманітні комбінації ритмів (птахів, дрібних та крупних

деталей пейзажу, хмар, дерев, квітів, каміння). Уникати одноманітних ритмів, характер ритму пов'язувати з образним настроєм композиції. Кольорове рішення підпорядкувати композиційному задуму. Художньо виразити тему.

Теми за вибором: Готуємось до зустрічі перелітних птахів.

Виступ моєї улюбленої спортивної команди.

На спортивному майданчику.

Великодні свята.

Матеріали: аркуш Ф-А2, гуаш, пастель, кольорові олівці.

Кількість годин – 18.

3 клас

ТЕМА: Середовище та настрої

Завдання № 16



Завдання: станкова композиція: «Діти нашого двору»

Методична мета: закріплення знань про методичну послідовність виконання станкової композиції, розвиток художньої уяви, фантазії, почуття ритму та кольору.

Навчальна задача: повторення основних понять та термінів композиції (рівновага плям, композиційний центр, ритм, контраст та нюанс).

Виховна мета: розвиток емоційного ставлення до образотворчого мистецтва.

Орієнтовні теми: «Відпочинок влітку», «Діти нашого двору», «Мої друзі».

Зміст роботи: за літніми враженнями створити кольоровий образ, що передавав би стан природи та настрої гри, активного відпочинку.

Матеріали: кольорові олівці або гуаш, аркуш Ф-А3.

Кількість годин – 15.

ТЕМА: Тоновий контраст в асоціативно-образній композиції

Завдання № 17

Завдання: чорне на білому, біле на чорному. Тема: «Експерсія», «Зоряне небо».

Методична мета: усвідомлення значення чітких тонових відносин для виразності композиції.



Навчальна задача: закріплення понять силуету та контуру, використання тонового контрасту для підкреслення виразності художнього твору. Ознайомлення з чорно-білими розписами Китаю.

Зміст роботи: відповідно до ескіза створити композицію з використанням стилізованого зображення елементів пейзажу та архітектури, фігур людей, квітів, птахів або тварин.

Матеріали та техніки виконання: білий, чорна туш. Техніки: туш, перо, пензлі. Аркуш Ф-А3.

Кількість годин – 15.

ТЕМА: Тематична станкова композиція

Завдання № 18

Завдання: тематична станкова композиція: «Мій рідний край».

Методична мета: закріплення навичок побудови ритмічної композиції з використання принципів симетричності або асиметрії. Залучити фантазію, інтерес до природи та краєвидів рідного краю.

Навчальна задача: створити ескізи до теми станкової композиції. Художнє рішення підпорядкувати обраному жанру композиції. У процесі створення ескізів використовувати пленерні начерки, етюди, фотоматеріали та ілюстрації. Передати настрої через створення потрібної кольорової палітри.

Матеріали: аркуш Ф-А2, гуаш, пензлі.

Кількість годин – 21.

ТЕМА: Вертикаль, горизонталь та діагональ як засоби вираження спокою та руху



Завдання № 19

Завдання: композиція за уявою на теми: «Місто майбутнього», «Політ».

Методична мета: усвідомлення принципів організації площини статично чи динамічно, умовної асоціативної передачі руху і спокою, розвиток креативного мислення.

Навчальна задача: певним розташуванням предметів на картинній площині передати враження статички або динаміки.

Зміст роботи: створити ескізи композиції. На ос-

нові абстрактних композицій створити асоціативну статичну або динамічну композицію на одну з обраних тем, підкреслюючи стан одного явища чи пейзажу (рух чи спокій).

Матеріали: кольорові олівці, гуаш, аркуш Ф-А3.

Кількість годин – 18.

ТЕМА: Композиція пейзажу зі стафажем

Завдання № 20

Завдання: станкова композиція.
Теми: «Зимовий пейзаж», «Іде сніг», «Завірюха замела всі доріжки», «Похмурий день», «Останнє листя», «Пори року».

Методична мета: закріплення знань про співвідношення кольору та тону, усвідомлення зв'язку ідеї твору та кольорової палітри.

Навчальна задача: творчо переробити реальну дійсність у стилізоване зображення, кольором або світлотінню передати настрій композиції.



Зміст роботи: насамперед, ескізи до теми, за якими виконується станкова композиція, кольори підбираються відповідно до характеру композиції.

Матеріали та техніки: аркуш Ф-А3, гуаш, акварель.

Кількість годин – 15.

ТЕМА: Підсумкова композиція

Завдання № 21

Завдання. Станкова робота на тему: «Професії: реставратори, гончарі, архітектори, писанкарі та інші».

Методична мета: підведення підсумків за рік. Закріплення знань про динаміку та статику в композиції, контраст та нюанс, підбір кольорів згідно з усвідомленням учнем теми та настроєм композиції.

Навчальна мета: застосування навичок роботи з ритмами, динамікою та статиною, контрастом та нюансом, характером кольору та фактурою.

Зміст роботи: обов'язкові пошуки композиції в ескізах. Розкрити тему через ритмову композиційну структуру кольорових та тональних контрастів у



станковій манері.

Матеріали: аркуш Ф-А2, акварель, гуаш, олівці.

Кількість годин – 21.

4 клас

ТЕМА: Колір та настрої у декоративній композиції

Завдання № 22



Завдання: декоративна стилізована композиція.

Методична мета: розвиток асоціативного мислення та емоційного ставлення до явищ природи, закріплення знань про значення контрасту в мистецтві та житті.

Навчальна задача: на основі швидких ескізів передати настрої, одразу кольором, шляхом пошуку виразних кольорових плям

Можливо використовувати роботи з літнього пленеру.

Орієнтовні теми: «Сонячна погода», «Який урожай!», «Метелики над луком», «Осінній настій».

Матеріали та техніки: аркуш Ф-А2, гуаш, пензлі, або розпис тканини, акрил, резерв (холодний ба-

тік).

Кількість годин – 9.

ТЕМА: Виразність фактури предметів. Імітація фактур різних матеріалів

Завдання № 23



Завдання: створення стилізованого натюрморту з використанням різних фактур.

Методична мета: ознайомити учнів із матеріалами та техніками імітації основних фактур – дерева, тканини, шкіри, соломи; усвідомлення значення імітації фактури для підсилення виразності.

Навчальна задача: застосування знань компонування предметів в натюрморт, набуття досвіду в створенні різних фактур за допомогою різноманітних способів.

Зміст роботи: оволодіння навичками імітації фактур, начерки з природи предметів побуту, композиційні ескізи натюрморту. Підготовчий малюнок на форматі, вирізування лекал, робота з матеріалом.

Матеріали та техніки: аркуш Ф-А3, монотипія, техніки: колаж, аплікація.

Кількість годин – 9.

ТЕМА: Композиційний центр в обмеженому просторі (коло, прямокутник).

Завдання № 24

Завдання: декоративний розпис дощечки.

Методична мета: розвиток навичок компонування елементів та виділення смислового центру в замкнутому просторі, поглиблення знань про українське та російське декоративно-ужиткове мистецтво.

Виховна мета: вивчення традиційних мотивів та елементів розпису предметів народного декоративно-ужиткового мистецтва. Ознайомлення з символікою окремих елементів та поетичністю створених образів.

Навчальна задача: використати на практиці знання і навички щодо композиційного центру і стилізації в художньому оздобленні предметів побуту, оволодіння технічними прийомами роботи з матеріалом.

Зміст роботи: ознайомлення з прикладами народного декоративно-ужиткового мистецтва, замальовки елементів різних видів розпису. Ескіз розпису декоративної тарілки або дощечки. Збільшений підготовчий малюнок на основі. Робота з матеріалом фарбами.

Матеріали та техніки: гуаш, темпера, дерев'яна дощечка, лак.

Кількість годин – 12.

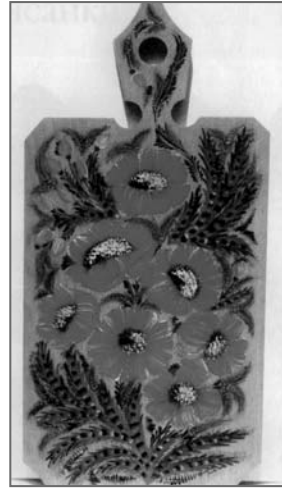

ТЕМА: Вираження емоційно-естетичного ставлення засобами декоративної композиції

Завдання № 25

Завдання: ескіз декоративного панно.

Методична мета: розвиток творчої уяви, фантазії, асоціативного мислення, свідоме використання кольору, закріплення знань про контраст і нюанс. Стилізація природних форм.

Навчальна задача: створити асоціативний емоційно-кольоровий образ, удосконалити професійні навички роботи різними матеріалами.

Зміст роботи: учні працюють з абстрактними плямами та стилізованими формами, використовуючи, насамперед, композиційні пошуки та кольорові ескізи. Найкращий ескіз відтворити на папері або тканині.

Матеріали та техніки: аркуш Ф-А2, акварель, гуаш, пастель. Можливий розпис тканини.

Кількість годин – 21.



ТЕМА: Рух у багатофігурній композиції

Завдання № 26



Завдання: станкова композиція, де головним виразним засобом є передача руху.

Методична мета: узагальнення знань та умінь, набутих при створенні станкової композиції. Розвивати вміння реалістично зображувати фігуру людини під час якоїсь дії, визначати рівень стилізації фігур та пейзажу. Розкрити тему через динамічну структуру композиції.

Навчальна задача: навчитися зображати групи людей, об'єднаних однією дією – рухом. Напрямок руху підкреслити

зображенням фону, контрастом кольору, силуетом фігур, структурою побудови

Орієнтовні теми: «Порив вітру – зонти та дощ», «Прогулянка».

Матеріали: аркуш Ф-А2, акварель, гуаш, кольорові олівці.

Кількість годин – 21.

ТЕМА: Ілюстрація

Завдання № 27



Завдання: створення серії ілюстрацій до обраного твору.

Методична мета: познайомити учнів з історією та сьогоденням ілюстрації на прикладі робіт видатних художників. Усвідомлення особливостей компонування під час створення ілюстрації, прийомів стилізації, роботи різними матеріалами. Ознайомитись з умовною мовою книжкової графіки.

Навчальна задача: навчитися виокремлювати характерні ситуації з літературного твору (казки, байки, оповіді) та підпорядкувати їх зображенню головного

персонажу. Учень повинен самостійно вибрати засоби виділення головного персонажу. Розвивати вміння роботи з графічним матеріалом. Створити серію ілюстрацій (3-5 іл.).

Матеріали: аркуші Ф-А4, туш, перо; гуаш, акварель, олівці. Можливі друковані техніки: лінорит, паперова гравюра.

Кількість годин – 30.

5 клас

ТЕМА: Кольорова гармонія

Завдання № 28

Завдання: станкова композиція за літніми враженнями.

Методична мета: розвиток колірною і тонового сприйняття реального оточення, співвідношення між станом природи, освітленням, кольоровою гамою, настроєм людини. Усвідомлення методичної послідовності створення станкової композиції, закріплення прийомів стилізації, розвиток навичок тематично-асоціативного малювання.

Виховна мета: прищеплення любові до краси природи, усвідомлення гармонійності сусідства тварин, птахів та людей.



Навчальна задача: закріплення знань про організацію картинної площини за принципом рівноваги плям, стилізацію природних форм, контраст або нюанс, силует та контур. Формування вмінь зображення об'єктів середовища в умовно-площинному зображенні з елементами лінійної перспективи.

Зміст роботи: створення асоціативної декоративної композиції за порами року з використанням стилізованих фігур людей, тварин та птахів.

Матеріали та техніки: аркуш Ф-А2, гуаш, акварель.

Кількість годин – 18.

ТЕМА: Паперова пластика

Завдання № 29

Завдання: колективна робота в техніці орігамі.

Методична мета: ознайомлення з деформованим папером у робочому процесі, розвиток відчуття пластики і лаконічності форми, уяви, конструктивного мислення у формуванні образу птаха або тварини з паперу, вдосконалення умінь зображення загальної форми за характерними елементами реальної природи.

Навчальна задача: використовуючи різні види деформації та складання паперу, створити умовно-декоративне зображення. Ознайомити з роботою за схемою.

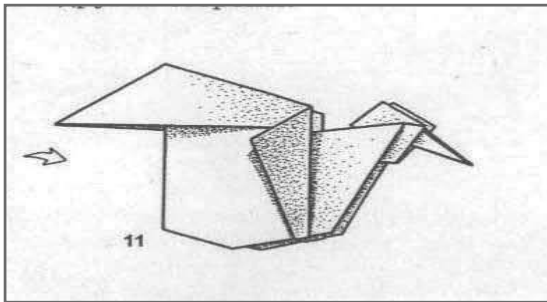

Зміст роботи: продемонструвати учням різні прийоми деформації паперу (згинання, скручування, надрізання, проколівання). Зробити композиції з паперу на тему: «Птахи», «Тварини» в техніці оригамі.

Матеріали та техніки: кольоровий та білий папір, складання паперу.

Кількість годин – 9.

ТЕМА: Рівновага елементів на площині, ритмічна структура та композиційний центр

Завдання № 30

Завдання: станкова композиція на теми: «Підводний світ», «Екзотичні тварини», «Природа рідного краю».



Методична мета: закріплення вмінь побудови композиції на площині аркушу, повторення поняття рівноваги, підкреслення композиційного центру масштабом, кольором, пластичним рішенням силуету, тоном.

Навчальна задача: створити станкову тематичну композицію за мотивами царини природи згідно із розробленими ескізами. Проявити самостійність у виборі композиційного рішення зображень.

Матеріали: аркуш Ф-А2, техніка та фарби за вибором учня.

Кількість годин – 15.

ТЕМА: Організованість, єдність, цілісність композиції

Завдання № 31

Завдання: станкова композиція за уявою.

Орієнтовна тема: «Україна - світ дитинства».

Методична мета: усвідомлення принципів організованості, єдності, цілісності композиції. Повторення виразних засобів композиції.

Навчальна задача: організувати картинну площину засобами: підпорядкування головному, врівноваження ритмової



побудови, єдність колористичної гами та настрою.

Зміст роботи: композиція за мотивами уяви дитини, а також з елементами рослинного та тваринного світу. Організовується композиція ритму великих плям, створених вертикальним, горизонтальним та іншим діленням площини, що чергується за кольором та тоном. Композиційна схема повинна підкреслювати настрої певного середовища. Можливе використання фактури.

Матеріали: аркуш Ф-А2, гуаш.

Кількість годин – 18.

ТЕМА: Станкова двофігурна композиція

Завдання № 32

Завдання: сюжетна станкова композиція з двома фігурами.

Методична мета: усвідомлення принципів побудови станкової композиції з двома фігурами. Повторення принципів гармонії та протиставлення.

Навчальна задача: передати психологічну характеристику персонажів, використовуючи композиційні та живописні засоби: характер персонажів та середовища, динамічність або статичність, колористичну побудову.

Акцентувати увагу на композиційній побудові фігур, елементах екстер'єру, ритмі складок одягу, драпірування та світлотіньового моделювання як засобів передачі внутрішнього стану персонажів.

Матеріали: аркуш Ф-А2, гуаш, акварель.

Орієнтовні теми: «Зустріч друзів», «Біля криниці».

Кількість годин – 18.



ТЕМА: Підсумкова робота

Завдання № 35

Завдання: підсумкова робота. Багатофігурна композиція: «Визначна подія», «Свято».

Методична мета: закріплення теоретичних знань та практичних засобів станкової композиції. Розвиток умінь самостійно знаходити потрібні засоби організації композиції.

Навчальна задача: вибрати цікавий сюжет та відповідні засоби виразності.

Матеріали: аркуш Ф-А2, гуаш.

Кількість годин – 27.



6 клас

ТЕМА: Динаміка як засіб організації композиції

Завдання № 34

Завдання: композиція: «У вихорі танцю», «Тропічні рибки», «Яскраві квіти», «Фантастичні птахи».



Методична мета: закріплення знань про організацію площини за принципом протиставлення різних елементів, руху та ритмічної побудови композиції, стилізація природних форм, розвиток творчого мислення.

Навчальна задача: активізація уваги учнів щодо вибору композиційної схеми, підкреслення композиційного центру, удосконалення навичок стилізації природних форм, розвиток технічних навичок вирізання та оформлення роботи.

Зміст роботи: композиційні пошуки теми, відбір об'єктів для зображення, визначення матеріалів відповідно до персонажів, підготовчий нарис у натуральний розмір, вирізання лекал (якщо потрібно для декоративно-стилізованого рішення теми), робота з матеріалом.

Матеріали та техніки: аркуш Ф-А2, гуаш.

Кількість годин – 21.

ТЕМА: Статика як засіб організації композиції

Завдання № 35

Завдання: композиція на тему: «Країна криги», «Азійське місто», «Спляче королівство».

Методична мета: усвідомлення принципів організації картинної площини за законами статичності – рівноваги з відсутністю руху.

Навчальна мета: зобразити пейзаж або натюрморт лаконічними засобами, використовуючи принцип стилізації. Через статичну побудову композиції та кольорове рішення створити враження зупиненого часу, нерухомоті. У кольоровому рішенні використовувати 3 ступені світлотіні одного кольорового тону.

Матеріали: аркуш Ф-А3, гуаш.

Кількість годин – 9.





ТЕМА: Виділення головного в композиції

Завдання № 36

Завдання: контрольна станкова тематична композиція на одну з тем: «Моя сім'я», «Історична», «Ритми ХХІ сторіччя».

Методична мета: узагальнення вивчених прийомів створення багатофігурної композиції. Закріплення знань про виразні засоби, композиційний центр.

Навчальна задача: у живописній або графічній манері створити станкову композицію на обрану тему, виділивши головне.

Матеріали: аркуш Ф-А2, акварель, гуаш.

Кількість годин – 18.



ТЕМА: Екзаменаційна робота. Самостійна підсумкова робота за весь період навчання

Завдання № 37

Послідовність виконання самостійної екзаменаційної роботи:

1. Вибір теми. Замальовки з натури, композиційні пошуки (кількість годин – 15).

2. Робота над ескізами, вибір формату. Кольорове або чорно-біле рішення, пошуки техніки, засобів виразності та матеріалів (кількість годин – 15).

3. Виконання дипломної роботи натуральної величини. Вираження обраної теми художніми засобами. Цілісність, художність, гармонійність теми та обраних засобів виразності, виділення головного,

узагальнення (кількість годин – 27).

Загальна кількість годин на екзаменаційну роботу: 57.

Матеріали та техніки виконання обирає учень за погодженням із викладачем та консультаціями педагогічної ради.

7 клас

ТЕМА: Знайомство зі шрифтом та шрифтовою композицією

Завдання № 38

Бесіда за темою завдання. Виконання вправ, написання пером брускового шрифту. Розповідь про інші види шрифтів, їх побудову та пропорційні співвідношення та способи написання.

Завдання: композиція в аркуші та виконання брускового шрифту та шрифту стрічкова антиква.

Методична мета: знайомство з історією розвитку писемності та появою різних видів шрифту. Класифікація шрифтів, поняття про гарнітуру.

Навчальна задача: навчити учнів під керівництвом учителя виконувати рукописні шрифти ширококілочним пером.

Матеріали: міліметрівка, ширококілочне перо, чорна туш, олівець.

Кількість годин - 15.

Завдання №39

Завдання: шрифтова композиція «Слово-образ».

Методична мета: усвідомлення значення шрифту в плакаті, рекламі.

Навчальна задача: навчити писати пером та пензлем брусковим та каліграфічним шрифтами. Пояснити методичну послідовність створення образного рішення слова. Закомпонувати шрифт на площині. За допомогою характеру шрифту розкрити внутрішній зміст слова.

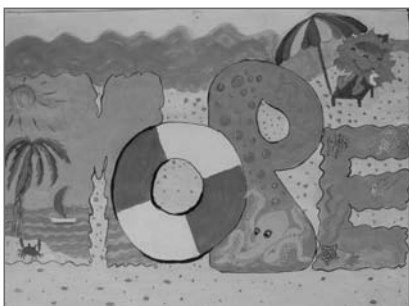

Теми за вибором: різні явища природи (торнадо, дощ), стан людини (смуток, ніжність), предмети (камінь, солодоці, гвинт).

Матеріали: аркуш Ф-А3, олівець, гуаш, туш, перо, пензлі.

Кількість годин – 15.

ТЕМА: Вівіска магазину

Завдання № 40

Завдання: створити шрифтову композицію, відповідну до призначення магазину.

Методична мета: усвідомлення значення правильно підбраного шрифту для інформування потенційних покупців.

Навчальна задача: навчити правильним пропорційним співвідношенням тексту та зображення, цікавому композиційному рішенням, введенню, якщо потрібно, зображувального елемента.

Матеріали: формат паперу за вибором учня, гуаш або туш, перо, пензель, олівець.

Кількість годин – 18.

ТЕМА: Знайомство з мистецтвом плакату

Завдання № 41

Завдання: створення плакату на соціальну тему, наприклад: «Економія робочого часу», «Охорона природи», «Звірі та птахи — наші друзі», тощо.

Методична мета: розвиток поваги до оточуючого природного середовища, виховання доброго ставлення до тварин та птахів, виховання небайдужого громадянина.

Навчальна задача: пошук потрібного емоційно-образного рішення, кольорові пошуки, вибір техніки виконання.

Матеріали: аркуш Ф- А2, гуаш, туш, пастель.
Кількість годин – 27.

ТЕМА: Рекламний плакат

Завдання № 42

Завдання: створення ескізу рекламного плакату.

Методична мета: ознайомлення з різними варіантами виконання рекламного плакату. Шрифт простий та художній. Шрифт як елемент композиції. Поєднання шрифту і зображення. Розповісти про використання різноманітних технічних можливостей.



Навчальна задача: навчити грамотно вести роботу над ескізом плакату від цікавого задуму до створення завершеної композиції. Відобразити найбільш характерне, обрати потрібне образне рішення.

Матеріали та техніки: аркуш Ф-А2, туш, гуаш.
Кількість годин – 30.

8 клас

ТЕМА: Створення власного шрифтового знака
Завдання № 43

Завдання: виконати знак «монограму» з кількох літер.

Методична мета: ознайомлення з різними варіантами виконання монограм. Розповісти про використання різноманітних технічних можливостей.

Навчальна задача: допомогти учневі знайти лаконічну та ритмічно-виразну завершену характеристику, досягти запам'ятовуючої логічної концепції.

Матеріали: аркуш Ф- 20x 30, туш, перо, пензель.
Кількість годин – 12.

ТЕМА: Створення фірмового блок-знака на задану тему

Завдання № 44

Завдання: створити блок-знак на задану тему, наприклад: «Виставка графіки», «Пленер», аудиторія «Рисунок» та інші.

Методична мета: допомогти учителю художньо оформити виставку чи надпис на аудиторії.

Навчальна задача: створити асоціативний образ, відповідний тій або іншій темі завдання.

Матеріали: аркуш Ф-А3, туш, перо, пензель, гуаш.
Кількість годин – 15.

ТЕМА: Логотип учбового закладу або товарний знак підприємства

Завдання № 45

Завдання: створити «візитку» об'єкта у чіткій графічній формі, виразити оригінально головну ідею.

Методична мета: ознайомити з різними видами логотипів.

Навчальна задача: допомогти учневі навчитись створювати виразний, актуальний образ за допомогою шрифтових та зображувальних елементів.

Матеріали: аркуш Ф-А4, туш, перо, пензель.

Кількість годин – 18.

ТЕМА: Дизайн конверта для музичного диску

Завдання № 46

Завдання: виконати дизайн конверта для музичного диску.

Методична мета: познайомити учнів з різними прикладами існуючих художньо виразних конвертів для музичного диску.

Навчальна задача: навчити створювати невимушено та емоційно обкладинку музичного конверта для диску. Підібрати цікаве сполучення шрифту та зображення, досягнути виразного графічного виразу теми.

Матеріали: аркуш Ф-А2, туш, перо, пензель, гуаш, акрил.

Кількість годин – 30.

ТЕМА: Рекламно-інформаційний плакат

Завдання № 47

Завдання: створивши попередньо ескіз, виконати роботу – рекламно-інформаційний плакат.

Методична мета: пояснити, що образна лаконічність плаката потребує продуманої композиції, змістовного навантаження кожного елемента, використовуючи прийом «підвищення інтонації».

Навчальна задача: допомогти учневі створити новий, нешаблонний рекламний образ, використовуючи відомі художні засоби.

Матеріали: аркуш Ф-А2, туш, перо, пензель, гуаш, акрил.

Кількість годин – 30.

Бібліографія.

1. А. В. Шубников, А. В. Копчис. Симметрия в науке и искусстве. – М, 1982
2. Борис Ефимов. Школьникам о карикатуре и карикатуристах. – М: Просвещение, 1976
3. Борис Кустодиев. – М: Советский художник, 1982
4. Валуенко Б. В. Архітектура книги. – К.: Мистецтво, 1976.
5. Волкотруб И. Т. Основы художественного конструирования. – К: «Вища школа», 1982
6. Выготский Л. С. Психология искусства. – М: «Искусство», 1965
7. Ефимова А. М. – Л: Советский художник, 1980
8. Животные, растения. Мифы и легенды (ред. группа: М. Аксёнова, С. Мирнова, Е. Евлахович, др.) – М: Мир энциклопедий «Аванта +», Астрель, 2007.
9. Игрушки Крутца. И. Бусева – Давыдова. – М: «Детская литература», 1991
10. Книга и графика. – М.: Наука, 1972.
11. Колекція «Великі художники» в 50 т. К.: ЗАТ «Комсомольська правда – Україна», 2010-2011.
12. Культура і побут населення України: навчальний посібник. – К.1991
13. Кучеренко Т. «Героическое в искусстве» – М: «Изобразительное искусство», 1980
14. Марченко Е. И. Вернер Клемке. – М: «Изобразительное искусство», 1986
15. Мітченко В. С. Эстетика українського скоропису. Український світ, Вип.2. – К., 1992.
16. Народне декоративне мистецтво. К: «Мистецтво».1985
17. Основи графічного дизайну. Михайло Куленко. (Затверджено Міністерством освіти і науки України для студентів вищих навчальних закладів) – К: «Кондор», 2006. С. 28-33.
18. От азбуки Ивана Федорова до современного букваря. – М.: Просвещение, 1974.
19. Пикассо. – Ленинград: «Искусство» Ленинградское отделение, 1982
20. Победин В. А. Знаки в графическом дизайне. – Харьков: «Ранок» веста, –2001.
21. Пономаренко Е. С. Цвет в интерьере. – Минск: «Высшая школа», 1984
22. Предмет за вибором. «Декоративно-ужиткове мистецтво». Художня обробка текстильних матеріалів. Писанкарство. Програма для художньої школи та художнього відділення початкового спеціалізованого навчального закладу (школи естетичного виховання). Київ, 2008
23. Ренато Гуттузо. «Советский художник» – Л.-М, 1965
24. Рисование для обучения детей в семье, в детском саду и далее. – Екатеринбург, 2000
25. Сапего К. И. Предмет и форма. Роль восприятия среды художником в создании пластической формы. – М: «Советский художник», 1984
26. Снарский О. В. Реклама вокруг нас. – К: «Реклама», 1983

27. Стародуб К. И., Евдокимова И. А. Рисунок и живопись. От реалистического изображения к условно стилизованному. Учебное пособие. – Ростов на Дону: «Феникс», 2009
28. Тамара Ніколаєва. Історія українського костюма. – К: «Либідь», 1996
29. Тастон Диль. Фернан Леже. – Венгрия. Издательство «Корвина», типография «Кошут», 1985
30. Урманцев Ю. А. Симметрия природы и природа симметрии. – М: 1974
31. Фаворский В. А. Искусство книги. – М: 1961
32. Художник Борис Тузлуков. – М: Всероссийское театральное общество, 1980
33. Чернышов О.В. Формальная композиция. – Минск, Харвест, 1991
34. Kapz / Schiller. Gestalt and Funktion der Typografie. – Leipzig, 1980
35. Olga Kruglova. Traditional Russian carved and painted woodwork. – М. «Izobrazitelnoe iskusstvo» Publishers, 1981
36. Roland Berger. Dietmar Winkler «Zirkusbilder» – Berlin, 1983

**Програма,
що отримала II премію з предмету
«Комплексні програми з рисунку, живопису та
композиції
для молодшої вікової групи»
(для 0 – 1 - 2 класу)**

**Автор-укладач:
ТИХОМИРОВА Т.М. - викладач дитячої художньої школи
м. Одеса ім. К.К. Костанді, член НСХУ**

ПОЯСНЮВАЛЬНА ЗАПИСКА

В умовах сьогодення, коли в українському суспільстві за останні роки відбулися значні зміни, потребується переоцінка багатьох фундаментальних цінностей, що в свою чергу призводить до зміни мети та завдання навчання і виховання. З'явилася гостра необхідність покоління людей вільних, творчих, які намагаються реалізувати свій потенціал та володіють творчим мисленням для вирішення нестандартних завдань. У зв'язку з цим роль художньої освіти значно підвищилася та змінилася направленість освіти: традиційна освіта - орієнтована на знання, змінилася на особисто - орієнтовну. Метою особисто-орієнтованої освіти є становлення людини, як особистості вільної, гуманної, творчої та духовної. Образотворче мистецтво і стає засобом для відкриття та пізнання своєї особистості, для формування особистої думки, смаку, стилю, а не тільки художнього розвитку.

Ще у ранньому віці людини образотворча діяльність становить одну з найдоступніших і емоційно – захоплюючих форм творчості. Із відкриттям у художній освіті спеціальних класів для малечі поширилася можливість глибше зануритися у світ дитячого мистецтва, спробувати зрозуміти його та дитину – творця, суть дитячого світосприйняття. Будь-яка творча діяльність відкриває шлях до самосвідомості, до внутрішньої свободи. Для дитини це - зображальне мистецтво. Воно дає їй прості засоби вираження своїх емоцій. Л.С.Виготський писав: «Очевидно, творческие силы ребенка сосредотачиваются на рисовании не случайно, потому, что именно рисование предоставляет ребенку возможность выразить то, что им владеет». Освоєння образотворчого мистецтва має відношення до пізнавальної, зорової та естетичної діяльності дітей. Воно є однією із форм опанування дитиною соціального досвіду, що сприяє засвоєнню ним складних явищ та взаємозв'язків навколишнього середовища, допомагає розвитку його візуального сприйняття, творчого самовираження, учить бачити подробиці, глибше усвідомлювати форму та простір, а значить, і краще орієнтуватися у світі. Зорові образи стають важливими засобами спілкування з іншими людьми. Можливо, дитина не стане художником, але сам процес торкання мистецтва не може не впливати на характер формування особистості. Така людина може побачити, оцінити красу та гармонію, що створена іншою людиною, а подальше навчання може стати визначним у виборі професії.

У Пояснювальній записці далі зазначені: характеристика вікових особливостей дітей від 5 до 10 років, основні завдання і мета навчально-виховного процесу, методичні рекомендації, особливості організації навчально-виховного процесу, організація обліку успішності, структура програми, тематичні плани з малюнку, живопису, композиції, орієнтовні завдання за темами кожного з предметів, прогнозований результат знань та умінь.

ХАРАКТЕРИСТИКА ВІКОВИХ ОСОБЛИВОСТЕЙ ДІТЕЙ

У молодшому шкільному віці сприйняття світу дуже близьке до художнього, тому саме художні якості яскраво виражені у дитячих малюнках. Художній образ у дитячому малюнку відрізняється від образу у професійному мистецтві. Пояснюється це специфікою дитячого мислення, воно є образним, зоровим сприйняттям предмета, рухомим та чуттєвим на дотик, досвідом, відсутністю фіксованої точки зору. Наприклад, голова тваринки зображується у фас, а зуби у профіль. Ми бачимо у дитячих малюнках поєднання різних проєкцій, що є постійним явищем у зображеннях дітей.

Ближче – далі часто виражається не розміром предметів, а їх розташуванням: наприклад, спочатку знизу зображуються люди, вище дерева, кущі, а зверху дорога з машинами чи будинки. У малюнках відсутня світлотінь та прямі лінії, використовується тільки фронтальна перспектива. Видатний художник – педагог

Олена Макарова так пише про дитячий малюнок: «Изобразительный образ лаконичен. Умение «схватить» структуру и передать ее цельно – одна из главных особенностей детского искусства».

Образи зображувальної (художньої) творчості дітей запозичені з навколишнього світу, з зацікавлені дитини, і тому сюжети малюнків дітей нескінченно різноманітні. Різноманітність тем пояснюється, насамперед, тим, що дитина відображає дійсність із свого власного досвіду. Це є джерелом неповторності, оригінальності, своєрідності створених образів, що містять у собі багатство емоцій та знаходять миттєвий відгук у душі людини. Дітей надихає жага до змін та метаморфоз, а не до створення картин чи скульптур.

Основними засобами виразності у дитячому малюнку є колір, форма та композиція. Вони безпосередньо пов'язані з життєвою основою образів та є вираженням певної думки дитини. Композиція дитячого малюнку не співпадає з картинами реальності. У малюнках діти руйнують пропорції, внутрішньо предметні та міжпредметні зв'язки, часто не розрізняють зображення від дійсності. Діти відокремлюють у своїх композиціях найхарактерніші риси об'єктів, прагнуть виразити сутність предмета та образу. Лаконізм і надмірність поєднуються у їх малюнках. Дитяча творчість характерна спонтанним поєднанням умовного знакового зображення з елементами реалістичного малюнку.

Дитина у 5 – 7 років прагне малювати «для себе», використовуючи свій «репертуар» та досить часто не хоче малювати запропоновану викладачем навчальну вправу чи сюжет. Треба домовлятися. Наприклад, один малюнок дитина зображує для себе, інший - для викладача.

Розмір папірця у дитячому малюнку має значення. Одна дитина зображає мініатюрними формами та не в силах опанувати велике біле поле, інша великими – монументальними. Одна може співвіднести розмір папірця з зображенням, інша - не може. Тому освоєння дітьми паперового простору не повинно бути пов'язане з однаковим за формою та розміром аркушем для всіх.

Викладач повинен урахувати, що кожний малюнок, створений дитиною у віці від 5 до 10 років, має характер ІНТЕРПРЕТАЦІЇ всього побаченого, уявленого, почутого, пережитого, розказаного та різних подій, тому і характер завдань має відповідати цій особистості.

Діти 5-7 років малюють на основі інтуїції, кожний із них знаходить свої зображувальні знаки – символи форм навколишнього життя. Дитина їх усвідомлює, повторює та поступово збагачує. Творча діяльність виникає завдяки дитячим уподобанням. Тому на цьому етапі дуже важлива індивідуальна композиційна діяльність, з максимальною свободою у виборі сюжетів та засобів їх вираження. Уявлення про картинну площину, як про єдиний простір, у малечі теж ще не сформоване. Коли дитина малює, то не думає над вибором місця на папірці. Їй не важливо, що у папірця є верх, низ, ліво, право. У цьому віці діти проявляють загострену зацікавленість та емоційний відклик до кольору, проявляють здібність до створення виразних кольорових рішень.

У 7-8 років світ дитячих малюнків стає рухомим, з'являються профільні зображення, зображення зі спини, більш вишукані форми силуетів. Раніше нерухомі персонажі - тепер рухаються: літають, бігають, п'ють, їдять тощо та збагачуються деталями. Діти малюють уже свідомо. Зображувальні можливості збільшуються внаслідок навчання та з практичним досвідом.

Діти 9-10 років малюють не тільки з особистого досвіду, а створюють композиції на задані складні сюжети. Критично відносяться до своєї творчості.

ОСНОВНІ ЗАВДАННЯ І МЕТА НАВЧАЛЬНО-ВИХОВНОГО ПРОЦЕСУ ПРОГРАМИ

Головною педагогічною метою у роботі з дітьми молодшого віку (5-10 років)

у дитячій художній школі є формування особистості та розвиток художньо-творчих здібностей дітей у процесі навчання, вирішення задач художнього зображення життя, що має бути завжди художньо виразним.

Загальне педагогічне завдання – розвиток художньо–образних якостей зорового сприйняття та привернення уваги дітей до чуттєвих переживань, що їм дає різноманітне багатство навколишнього середовища. Викладач повинен розвивати відчуття захоплення перед красою світу, збагачувати чуттєвий досвід дитини – єдину відправну крапку для створення яскравих та виразних художніх образів.

Використовувати педагогічний принцип одночасного подання різних форм дійсності з різних областей знання культурної інформації.

Йоханнес Іттен так сформулював три етапи творчого процесу – «пережити, осознати, суміяти». Те, що емоційно було не пережите, не може бути усвідомлене; не усвідомлене не може бути втілено. Тільки пережита краса дає можливість дитині знаходити найбільш виразні засоби її вираження.

Основним ядром загального виховання дітей є естетичне виховання, що складається по-перше: з виховання поваги до народних звичаїв, традицій, сприйняттю та розумінню таланту, душі свого народу, краших його якостей, збережених у мистецтві, національних цінностей українського народу, а також інших націй та народів; по-друге: засобами образотворчого мистецтва; створення умов для творчого, інтелектуального і духовного розвитку кожного учня.

Одним із завдань вивчення образотворчого мистецтва у дітей є розвиток здібностей до емоційно – ціннісного сприйняття художнього твору.

Надання початкових фахових знань та умінь.

Розвиток асоціативно-образного мислення.

Виховання любові до природи і дбайливого ставлення до неї.

Розвиток художніх сенсорних здібностей.

Стимулювання зацікавленості зображувальною діяльністю.

На етапі 5-7 років викладач повинен використовувати вікову сенситивність дитини до кольорових рішень, розвивати та укріпляти цю здібність, стимулювати прагнення до праці, розвивати творчу самостійність, виховувати візуальну культуру, художнє сприйняття.

Із 7-8 років важливо виявляти колористичні недоліки та недоліки сприйняття; вчити працювати цілеспрямовано, встановлювати зв'язок між світом кольорів та особистими почуттями, емоціями, настроєм; керувати творчим процесом.

На етапі 9-10 років викладач повинен сприяти формуванню творчих задумів, свідомому використанню кольору, форми, композиції, матеріалів та критичному ставленню до особистої творчості; створювати проблемні ситуації, у рамках яких діти самостійно знаходили б рішення поставленого завдання.

МЕТОДИЧНІ РЕКОМЕНДАЦІЇ ДО НАВЧАЛЬНО-ВИХОВНОГО ПРОЦЕСУ

Керування художньо-творчим розвитком учнів у художній школі передбачає врахування вікових, індивідуальних, культурних та національних особливостей та традицій.

Процес навчання та всі його технології повинні бути підпорядковані головному – створенню художнього образу, а не відокремлюватися від творчих задач, тому що набуті знання й уміння будуть позахудожніми та марними. Освоєнню мови мистецтва найбільше відповідає форма навчання, побудована за принципом «от общего к частному» (Давидов В.В., Ельконін Д.Б.)

Глибина і сила творчого сприйняття дитини, якості його ВХОДЖЕННЯ В ОБРАЗ залежить від викладача, якому постійно треба дбати, як би не нав'язати особистих оцінок та готових рішень, не припускати висловлювань – стереотипів,

домагатися свіжих вражень та перевтілення їх у образи – малюнки.

Самостійний шлях дитини пошуку виразних засобів малоефективний, а кваліфікаційне навчання малюванню допомагає дітям оволодіти зображувальними засобами. Головне - не вимагати від дитини «правильних» рішень. Основною помилкою викладача є вказівки, що і як треба дитині робити. Як тільки дитина починає малювати, викладач робить «ненав'язливі» коментарі: «починайте з головного, слідкуйте за розміром, врівноважуйте, домалуйте вільне місце...», викладача хвилює одне – рівномірне та врівноважене заповнення зображувальної площини, а не емоційне вираження дитини на малюнку. Викладач повинен бути стриманим, коли намагається вплинути на учня, щоб не втратити самостійність та особисті засоби вираження, притаманні його життєвому досвіду. виправляти «помилки» викладачу не можна, бо є великий ризик загубити найцінніше у творчості дитини. Те, що дитина робить зараз, виражає її просторове сприйняття сьогодні, з часом воно зміниться, а до вказівок дитина звикає швидко і перестає мислити творчо. Прагнення викладача дати дитині якомога більше, вчити її подорослому, призводить до того, що дитина втрачає індивідуальність. Із дитинства звикає користуватися готовою системою оцінки навколишнього світу, що пропонує дорослий. Мислення дитини стає стереотипним, втрачається безпосередність, притаманна маленькому художнику. Малюнки, скульптури стають безликими, мертвими.

Дітей не треба вчити формальним прийомам композиції, їм треба розкрити естетичні основи малюнків, що вони створюють, у чому їх значимість, що за емоції вони відображають, як це досягнуто. Якщо діти почнуть розуміти значимість та недоліки своїх малюнків, то викладач зі своїм завданням впорався. У роботі з дітьми (5-10 років) є фундаментальне правило, викладач не має права малювати у дитячій роботі. Це є закон. Не можна принципи сприйняття академічного малюнку переносити на мову дитячої графіки, що відрізняється іншими засобами організації зображення.

Дитяча творчість потребує росту і викладач повинен створювати такі системи вправ, що б сприяли розвитку їх творчої активності та фантазії; навчати основам грамоти у зрозумілій формі для цієї вікової категорії; визначити міру цієї грамоти, міру педагогічного втручання, що необхідна та є достатньою для дітей 5 – 10 років.

Для того, щоб здійснювати цілеспрямоване навчання дітей, педагог повинен обмежувати їх і у виборі зображувальних засобів. Обмеження можуть бути різними і визначаються викладачем - з техніки виконання, колористичні, по рівню деталізації, по глибині простору, заданому розміру папірця тощо. Це не є посягання на свободу вибору дитини. Суть метода полягає в тому, що викладач не пропонує готового рішення, а створює такі обмеження, що дають можливість учню зберегти свою індивідуальність та знайти своє рішення. Крім методу педагогічного обмеження педагог повинен застосовувати різні методи активізації творчого мислення:

- метод художнього уподобання (перетворення). Усе може стати всім;
- метод порівняння;
- метод відкриття;
- метод присвоєння життєвого досвіду дітей;
- метод індивідуальної та колективно-пошукової діяльності дітей (знайти вірне рішення з можливих) тощо. Форми роботи як індивідуально-практичні так і творчо – колективні.

Досить часто дитина у 6 років приходиться до художньої школи зі сформованим дома чи у дитячому садку уявленням про колір: трава однаково зелена завжди, небо синє завжди, стовбур дерева завжди коричневий тощо. Тобто колір предметів у різному стані виражається одним і тим же кольоровим символом.

Предметне бачення кольору призводить до того, що при самостійній роботі діти просто розфарбовують зображення згідно шаблонної схеми. Сприйняття дітьми молодшого шкільного віку кольору, як ознаки предмету, спонукає викладача до вирішення цього складного завдання, а саме: навчання художнього бачення кольору. Викладачу треба вчити дітей працювати з кольором через емоційно – образне вираження його можливостей, через набуття практичних навичок завдяки роботі з кольоровими зображеннями.

У період 7-8 років дитина часто зосереджується на зображенні окремих персонажів, на малюванні коміксів та забуває про цілісність всієї композиції. Щоб дитина не зупинилася на цьому та поступово розвивалась, викладачу треба звернути увагу учня на різноманітність і багатство навколишнього світу, на малюванні власного життєвого досвіду.

Однією з форм роботи з дітьми є малювання за оповіданням, казкою, віршем. Це передбачає спілкування з дітьми через читання – слухання казки чи оповідання. Та, щоб уникнути стереотипів, треба уникати переглядів мультфільмів чи діафільмів, книжкових ілюстрацій. Неможливим є і використання схем, малюнків викладача на дошці, тому що у дитини повинна відбуватись «ОСОБИСТА ЗУСТРІЧ» із твором. Чужі, вже готові зображувальні рішення, не повинні руйнувати їх особисту уяву.

«Поверхностное иллюстрирование и аккуратные поделки – результат омертвляющего педагогического влияния на душу ребенка». (О. Макарова). Основою зорових уявлень для юних художників можуть стати гарно зроблені фотографії, фільми про навколишній світ та природу, гербарій, ентомологічні колекції, але найцінніші враження дитина може отримати від побаченого – милування живою природою.

Ефективність занять мистецтвом залежить від зацікавлення художньою працею, від одержання дітьми є процесі навчання емоційного задоволення, радості. Це досягається завдяки дотриманню вищезазначених положень і характеру організації занять.

Організація навчального процесу у групі 5 – 10 років відбувається шляхом надання завдань через естетичні ігри, у яких педагогу треба підтримувати відчуття гри, спілкуватися з лініями та об'єктами, як з живими істотами, розмовляти від їх імені, співчувати самотнім, допомагати знайти друга тощо. Це потрібно робити щиро, зацікавлено, з відчуттям творчої ситуації, що склалася у дитячому колективі, проявляти педагогічну творчість. Ігри – подорожі, ігри – фантазії, навчальні ігри, у яких формуються навички та вміння, рольові ігри на розвиток уяви, тактильної чутливості тощо. Головне - їх несподіваність. Новина та раптовість миттєво створюють жвавий інтерес до того, що відбувається. Виховується право дитини на творчий розвиток. Важливу роль відіграє організація середовища, в якому малюють діти.

У процесі творчої роботи з дітьми необхідна індивідуальна взаємодія дорослого з дитиною, а також обов'язкове обговорювання уже зроблених робіт.

ОСОБЛИВОСТІ ОРГАНІЗАЦІЇ НАВЧАЛЬНО-ВИХОВНОГО ПРОЦЕСУ

Навчання з предметів «малюнок», «живопис», «композиція» здійснюється за обсягом, передбаченим діючим Типовим навчальним планом художньої школи. Термін навчання - 6-(7-8) років. Типовий навчальний план визначає державний стандарт початкової спеціальної мистецької освіти і встановлює вимоги до змісту та обсягу освітньої підготовки учнів.

Для вивчення цих предметів у нульовому класі відводиться по 1 годині на тиждень із кожного предмету; у першому класі: 1 година на малюнок і живопис, композиція - 2 години, натура - 1 година на тиждень на групу, відвідування музеїв - 4 години у місяць на групу, надається 1 година для предмету на вибір; у другому

класі: живопис - 1 година, малюнок та композиція - по 2 години, скульптура - 1 година, натура - 1 година на тиждень на групу, на відвідування музеїв - 4 години на місяць, для предмету на вибір - 1 година на тиждень. Для роботи на пленері – 0,5 години в тиждень на групу (18 годин на групу за навчальний період). Для проведення навчальної практики на пленері – 1,5 години у тиждень на групу (54 години на групу за навчальний період, із них - 18 годин для роботи з живою натурою).

Основною формою навчально-виховної роботи у художньої школі є урок, що проводиться як групове заняття із викладачем. Для успішної організації навчального процесу необхідним є регулярне проведення контрольних заходів, таких як: підсумковий перегляд дитячих робіт за перше та друге півріччя з усіх предметів; організація виставок дитячої творчості, конкурсів; участь дітей у міських, обласних, всеукраїнських та міжнародних конкурсах дитячого малюнку; успішна виставкова діяльність певною мірою залежить від творчої ініціативи викладача з фаху та рівня підготовки його учнів.

ОРГАНІЗАЦІЯ ОБЛІКУ УСПІШНОСТІ

Оцінювання навчальних досягнень учнів відбувається за 12-бальною шкалою, згідно з наказом Міністерства культури і мистецтв України від 27.08.2001р. №554. Визначаються 4 рівні навчальних досягнень: початковий (1-3 бали,) середній (4-6 балів), достатній (7-9 балів) та високий (10-12 балів). Загальний облік успішності проводиться щосеместра. Оцінка за рік (підсумкова) виставляється викладачем з фаху на підставі поточної успішності учня протягом 1-го та 2-го семестрів із обов'язковим урахуванням участі у виставках та конкурсах.

СТРУКТУРА ПРОГРАМИ

Структура програми складається таким чином, що основні типи завдань з навчальних предметів та тематика програми є спільними, а основні навчальні завдання поступово ускладнюються відносно віку дитини.

Навчальний зміст програми було розкрито у таких предметах: малюнок, живопис, композиція, що складаються з ТЕМ, необхідних для художнього розвитку та естетичного виховання дітей. Кожну тему бажано розкривати різносторонньо, тому завдань із однієї теми може бути декілька. Перевага такої методики полягає в тому, що діти, виконуючи декілька завдань поступово, міцно засвоюють засоби зображення. Крім того, на кожному новому завданні іде ускладнення завдання щодо форми зображення, та її виразності. Послідовність тем визначається кожним викладачем самостійно та відповідає потребам дитячого колективу. Кількість завдань з тем теж визначає викладач. Орієнтовні завдання розраховані на дитяче сприйняття і не можуть бути календарним планом, а також не можуть обмежувати творчу ініціативу викладачів щодо пошуків необхідного рішення навчальної проблеми. Якщо кількість завдань перевищує кількість навчальних годин, викладачу надається можливість вибрати найкращий варіант завдання або замінити його за своїм бажанням, але з урахуванням навчальних проблем програми. Заняття образотворчим мистецтвом повинні бути організовані згідно законів мистецтва, що передбачають: наявність трьох основних структурних елементів уроку: сприйняття, формування творчого задуму, його посильна творча реалізація. Відповідно до методичних принципів, мети і завдання предметів - малюнок, живопис, композиція програми складається з двох основних розділів: сприйняття та практичної художньої діяльності.

КІЛЬКІСТЬ ГОДИН на виконання одного завдання: 1-2 години - (для вікових груп 5-8 років).

КІЛЬКІСТЬ ГОДИН на виконання одного завдання: 2-4 годин - (для вікових груп 8-10 років).

Нульовий клас формується з дітей віком від 5 до 8 років.
Перший клас формується з дітей віком від 8 до 9 років
Другий клас формується з дітей віком від 9 до 10 років
У розділі «Основні завдання та мета» сформульовані основні положення для цих вікових етапів.

ЖИВОПИС

Матеріали: білий та тонований папір, пастель, акварель, гуаш, акрил, кольорові акварельні олівці, пензлі плоскі широкі та круглі.

Колір – це сильний спосіб вираження індивідуальності дитини, багатий мовний засіб, засіб вираження внутрішнього змісту картини. Емоційна виразність задачу у живописі відіграє велику роль. І тому, перед дитиною потрібно ставити задачу створення виразних кольорових рішень.

У процесі освоєння кольорового матеріалу, опанування можливостями кольорової палітри, дитина повинна відчувати виразність самих матеріалів, що рівноправно застосовуються для створення колористичного образу.

Виховувати у дітей чутливість до того, що почуття, настрої можуть створювати в уяві людини кольори, їх градації, сполучення, взаємні переходи, підвищену чуттєвість дитини до кольорових вражень, відповідно до вікового періоду. Треба лише підібрати потрібні форми, мову занять, що відповідає віку дитини та послідовно чергувати творчі завдання і вправи.

МЕТА: навчити розрізняти та називати кольори, сприймати колір у природі, у оточуючому житті, емоційно реагувати на колір, оцінювати його градації, сполучення, взаємопереходи.

ЗАВДАННЯ:

- розвивати асоціативно – образне, метафоричне мислення, як засіб пізнання світу. Усвідомити невласні, емоційні якості кольору в його сприйнятті: вагу - тяжкий він чи легкий, звук – гучний він чи тихий, смак – солодкий чи кислий, на дотик – жорсткий чи в'язкий тощо;

- розвивати та закріплювати вже у ранньому віці здібності до створення виразних кольорових рішень, використовуючи вікову сенситивність дитини до кольорових вражень, та свідомого використання кольору в художній практиці;

- дати уявлення про різні образи натюрморту, пейзажу, портрету - лагідний чи тихий, урочистий чи грізний, сумний чи веселий тощо;

- набути знання із колористики, формування умінь та технічних навичок.

ТЕМАТИЧНИЙ ПЛАН ІЗ ПРЕДМЕТУ – ЖИВОПИС

1. Головні кольори та їх суміші. Веселка.
2. Емоційні якості кольору, виразність кольорових співвідношень.
3. «Складний колір».
4. «Температурні» якості кольору.
5. Технічні особливості фарб, розширення кольорової палітри
6. Контрастні кольори (додаткові).
7. «Родинні кольори», характер кольору.
8. Просторові якості кольору.
10. Сприйняття кольору через асоціативне порівняння (прогулянка містом).
11. Сприйняття картини майстра (екскурсія до музею).

ЖИВОПИС. ЗАВДАННЯ ІЗ РІЗНИХ ТЕМ.

ТЕМА 1. ГОЛОВНІ КОЛЬОРИ ТА ЇХ СУМІШІ.

1. Завдання. Кольорові рибки чи осінній букет (інтерпретація за уявою).

Бесіда за темою. Познакомити учнів із кольоровим колом. Кольори першого,

другого та третього порядку. **Вправа – гра: «Кольорова відгадайка».** Змішати таємно від усіх дві основні фарби. Діти повинні здогадатися, з яких фарб складено колір. На основі цієї гри виконати завдання.

Мета. Сприяти створенню виразного образу. Розширювати кольорові можливості палітри та знання про колір. Виховувати культуру роботи з фарбами.

Матеріали: папір, гуаш чи акварель, пензлі плоскі та круглі, губка, скотч.

2. Завдання. «Потяг їде до моря» (інтерпретація за уявою).

Бесіда за темою. З'ясувати, що то за кольорові вагончики та кого везуть до моря. Діти придумують сюжет. На основі «веселкових» кольорів виконують композицію.

Мета. Сприяти створенню виразного образу. Розширювати уявлення про кольорові можливості палітри та знання про колір. Виховувати культуру роботи з фарбами.

Матеріали: папір, художні матеріали за вибором учнів.

ТЕМА 2. ЕМОЦІЙНІ ЯКОСТІ КОЛЬОРУ.

3. Завдання. Намалювати гарний чи поганий настрій (експресивна інтерпретація за уявою, колористичні обмеження).

Бесіда за темою. Перед виконанням завдання **вправа – гра: «Угадай, що за характер мають кольори»**

Показати 10 – 12 аркушів паперу, зафарбованих різними локальними кольорами і визначити, які серед них «веселі», «сердиті», «ласкаві чи сумні» та з'ясувати причину їх виникнення.

Мета. Сприяти формуванню поняття про нероздільність кольорів та почуттів, створенню виразного образу. Розвивати фантазію та уяву. Виховувати візуальну культуру.

Матеріали: папір, гуаш чи акварель, пензлі плоскі та круглі, губка, скотч.

4. Завдання. Навчитися розрізняти «похмуре море», «ніжний ранок» тощо (експресивна інтерпретація на основі споглядання з колористичним обмеженням).

Бесіда за темою. Перед виконанням завдання **вправа – гра:**

«Угадай та зміни настрої кольору».

Навідні питання:

- що діється з кольором, коли його змішують з білим і чорним?;
- радісний колір від поєднання з білим стає більш ласкавим чи тихим, чи може сумнішим?;
- коли об'єднують із чорним – тьмяніє чи робиться «таємним»?.

Мета. Учити знаходити єдиний вірний, відповідно до почуттів, відтінок. Ставити «заслін» стереотипним уявленням про «вірний» колір. Розвивати у дітей здібності виражати, за допомогою кольору, своє ставлення до зображення. Направляти увагу дитини всередину неї самої, а не на зовнішній світ, щоб усвідомити своє ставлення до об'єкту зображення. Сприяти створенню виразного образу.

Матеріали: папір, гуаш, пензлі плоскі та круглі, губка, скотч.

5. Завдання. Розкрити поняття « Портрет з природи ». Може бути бабуся у процесі в'язання чи дідусь із кицькою тощо (інтерпретація на основі побаченого, колористичні обмеження).

Бесіда за темою. Вираження характеру форми та визначення, що за кольори у бабусі (м'які, загишні, спокійні) тощо.

Мета. Навчити виражати почуття за допомогою кольорових відносин. Розвивати чуттєвість до емоційних властивостей кольору, сприяти створенню виразного образу людини, виховувати візуальну культуру.

Матеріали: папір, акварель чи гуаш, пензлі плоскі та круглі, губка, олівець,

скотч.

ТЕМА 3. «СКЛАДНИЙ КОЛІР»

6. Завдання. Розрізнити, якого кольору бувають пір'ячка у птахів чи крильця у метеликів тощо (інтерпретація побаченого).

Бесіда за темою. Показ якісних фотографій, ентомологічних колекцій.

Вправа – гра: «Кольорова відгадайка». Завдання ускладнити змішуванням двох – трьох фарб (будь - яких), береться з набору гуаші.

Мета. Сприяти створенню виразного образу. Розвивати кольоросприйняття, здатність ока розрізнити складний колір. Сприяти опануванню можливостями кольорової палітри.

Матеріали: папір, гуаш чи акварель, пензлі плоскі та круглі, губка, олівець, скотч.

7. Завдання. «Туманний день» (інтерпретація за уявою, колористичні обмеження).

Бесіда за темою. Зображення предметів у тумані та визначення основного кольору туману. Відібрати декілька фарб: білу, чорну та ще одну(будь-яку) – дві хроматичні. Придумати сюжет та на основі вибраних кольорів, виконати композицію.

Мета. Сприяти створенню виразного образу. Розширювати кольорові можливості палітри, розвивати вміння отримувати все можливе з обмеженої кількості фарб. Виховання художнього смаку.

Матеріали: папір, гуаш чи акварель, пензлі плоскі та круглі, губка, олівець, скотч.

8. Завдання. Зображення «зелених жабок» (інтерпретація побаченого, колористичні обмеження).

Бесіда за темою. Звертаємося до кольорової кулі. Ми бачимо загальну поверхню кольорової кулі. На екваторі розташовані чисті кольори, що поступово освітлюються до білого і затемнюються до чорного. Таким чином, кожний кольоровий тон змінюється за кольоровим відтінком горизонтально, а по світлоті його рух відбувається вертикально.

Вправа–гра: «Розглянути та намалювати якомога більше відтінків зеленого». Заповнити цими кольорами, передусім намальовані, клітинки.

Дивимося фільм чи фотографії про жаб, милуємося багатством руху зеленого кольору, формами істот, яким належить цей колір. Придумати та виконати сюжет із життя зелених жаб (ящірок) тощо.

Мета. Сприяти створенню виразного образу. Розвивати розрізнювальну здатність ока до кольорових відтінків, удосконалювати уявлення про колір. Виключити стандартність зеленого кольору. Розширювати знання про життя природи. Виховувати візуальну культуру.

Матеріали: папір, акварель чи гуаш, пензлі плоскі та круглі, губка, олівець, скотч.

ТЕМА 4. «Температурні» якості кольору.

9. Завдання. «Осінні дари з природи» (інтерпретація на основі побаченого, колористичні обмеження).

Бесіда за темою. Знову звертаємося до кольорового кола. Визначаємо, які кольори здаються «теплыми», а які «холодними» та причину їх виникнення.

Вправа – гра: 10 – 12 аркушів, зафарбованих у «холодні» та «теплі» кольори: розрізнити, які з них холодні, а які теплі. Визначити, якої фарби більше у холодних кольорах, а якої у теплих та що за кольори вибираємо для малюнку.

Споглядання - милування природою, її кольором, характером форми та деталями: гарбузи, айва, груші, виноград тощо. Зробити малюнок на основі побаченого та відобразити його настрій за допомогою відповідного кольору та

форми.

Мета. Сприяти створенню виразного образу. Розвивати чуттєвість до емоційних властивостей кольору та до гармонійного поєднання його відносин. Виховувати візуальну культуру.

Матеріали: папір, акварель чи гуаш, пензлі плоскі та круглі, губка, олівець, скотч.

10. Завдання. Розрізнити та навчитися відобразити «морозний вечір» (інтерпретація за уявою, колористичні обмеження).

Бесіда за темою. Відмінності фарби зимового вечора від фарб дня(темні, загадкові, сині) Придумати сюжет та зробити малюнок на «холодних» фарбах.

Мета. Сприяти створенню виразного образу. Розвивати чуттєвість до емоційних властивостей кольору та до гармонійного його поєднання. Виховувати візуальну культуру.

Матеріали: папір, акварель чи гуаш, пензлі плоскі та круглі, губка, олівець, скотч, резерваж.

ТЕМА 5. ТЕХНІЧНІ ОСОБЛИВОСТІ АКВАРЕЛЬНОГО ЖИВОПИСУ.

11. Завдання. Зображення ящірок та черепашок (інтерпретація побаченого, колористичні обмеження).

Бесіда за темою. Побачене – милування істотами на фото чи в фільмі, як кольори м'яко перетікають один в одного. На великих вологих аркушах, за допомогою ганчірок та губок, палички формуємо зображення. Засобом «вливання» фарб, протирання плям серветкою, продряпування пластиковою карткою тощо.

Мета. Сприяти створенню виразного образу. Вивчати технічні прийоми акварельного живопису. Формувати вміння розрізнити та використовувати в зображенні відтінки одного кольору. Виховувати візуальне сприйняття.

Матеріали: папір, акварель, ганчірки, губки, палички, пластикова картка, пензлі круглі та плоскі, резерваж.

12. Завдання. Відображення «великого птаха» (інтерпретація за уявою)

Бесіда за темою. Милуємося красивішими птахами – туканами. Може бути фото чи фільм. На аркушах паперу відображаємо гуашшю великого птаха з великим носом, флейцями, мастихіном.

Мета. Сприяти створенню виразного образу. Усвідомити та придбати навички, технічні прийоми живопису гуашшю. Розвивати образне мислення, кольоросприйняття. Виховувати візуальну культуру.

ТЕМА 6. КОНТРАСНІ КОЛЬОРИ

13. Завдання. Створити композицію «Квітнуть червоні маки» (інтерпретація побаченого, колористичні обмеження).

Бесіда за темою. Звертаймося до кольорового кола. Говоримо про контрасти - гармонії у природі, де червоне потребує зеленого, синє – жовтогарячого тощо. Визначаємо, як у колірному колі розташовані додаткові кольори. Побачене – милування квітучими маками, показати фільм чи фото. Придумати та намалювати сюжет за темою.

Мета. Сприяти створенню виразного образу, під впливом милування природними об'єктами. Розвивати уяву, фантазію, кольоросприйняття. Виховувати візуальну культуру.

Матеріали: папір, акварель, гуаш, пастель за вибором, пензлі округлі та плоскі, резерваж, скотч.

14. Завдання. Відтворити образ «синіх метеликів на жовтогарячих квітах» чи навпаки (інтерпретація побаченого, колористичні обмеження).

Бесіда за темою. Побачене – милування життям природи, показати фільм чи фото. Придумати сюжет та намалювати.

Мета. Сприяти створенню виразного образу. Розширити знання дітей про життя природи. Розвивати кольоросприйняття. Виховувати візуальну культуру.

Матеріали: папір, акварель, гуаш чи пастель за вибором, пензлі округлі та плоскі, резерваж, скотч.

ТЕМА 7. «РОДИННІ КОЛЬОРИ, ХАРАКТЕР КОЛЬОРУ»

15. Завдання. Зобразити «курчат з квочкою» (інтерпретація за уявою, колористичні обмеження).

Бесіда за темою. Звертаємося до колірного кола і визначаємо споріднені кольори і їх розташування у колі. Родинні кольори, як родинні зв'язки: мати та її діти, бабусі та дідусі тощо. Придумати сюжет та намалювати відповідними кольорами.

Мета. Сприяти створенню виразного образу. Розвивати фантазію, уяву, кольоросприйняття. Виховувати візуальну культуру.

Матеріали: папір, акварель, гуаш, пастель, за вибором, пензлі круглі та плоскі, скотч, резерваж.

16. Завдання. Зобразити «жовто – зелені папуги».

Бесіда за темою. Розглянути фото чи подивитися фільм, споглядання – милування хвилястими папужками. Визначити, як змінюється характер кольору (синьо-зелений, жовто-зелений). Придумати сюжет та намалювати.

Мета. Сприяти створенню виразного образу. Розвивати фантазію, уяву, кольоросприйняття. Виховувати візуальну культуру.

Матеріали: папір, акварель, гуаш, пастель, за вибором, пензлі круглі та плоскі, скотч резерваж.

ТЕМА 8. ПРОСТОРОВІ ЯКОСТІ КОЛЬОРУ

17. Завдання. Відтворити композицію «сніг іде» (інтерпретація на основі побаченого, колористичні обмеження).

Бесіда за темою. На коротенькій прогулянці милування зимовим простором. Визначити кольори зими та з яким одним кольором змішані всі кольорові тони. Окреслити, як саме змінюються за силуетом далекі дерева, будинки та кольори. Придумати та намалювати зимовий сюжет.

Мета. Сприяти створенню виразного образу, знайти відповідне кольорове рішення. Розвивати кольоросприйняття. Виховувати візуальну культуру.

Матеріали: папір, гуаш чи акварель, пензлі круглі та плоскі, скотч, губка, резерваж.

КОМПОЗИЦІЯ (декоративно-ужиткове мистецтво).

По предмету композиція завдання повинні мати систему навчальних вправ, які дають можливість окремо відпрацьовувати ту чи іншу задачу композиції у складній єдності, яким є кожний дитячий малюнок на вільну тему, та вирішуватися у двох напрямках: **«композиція колористична» та «композиція на площині»** (вправи з динамічними елементами та елементами декоративно-ужиткового мистецтва).

Матеріали: кольоровий папір, тканина біла та кольорова, фарби по тканині, природні матеріали, дрiт, рафія, акрил, кольорові нитки, мотузка, необроблена вовна, різне намисто, тощо.

МЕТА: формування у дітей особистого ставлення до зображення.

ЗАВДАННЯ:

- розвивати та виховувати естетичну свідомість та художній смак;
- розвиток асоціативно - образне мислення;
- виховання естетичної здатності відчувати багатогранність та красу оточуючого світу;

- розвивати розуміння символічності змісту творів художньої культури;
- формувати поняття про картинну площину, рівновагу, динаміку, контраст, ритм у створенні гармонії - художнього образу;
- учити встановлювати в композиції зв'язки як за змістом так і за засобами вираження.

ТЕМАТИЧНИЙ ПЛАН З ПРЕДМЕТУ – КОМПОЗИЦІЯ

1. «Розвиток побаченого образу» .
2. «Рівновага, визначення головного».
3. «Зв'язок почуття з кольором та формою».
4. «Зображення та текст. Особисті та колективні знаки» .
5. «Книжкова ілюстрація».
5. «Виразні можливості матеріалів».
6. «Ритм у природі та в орнаменті».
7. «Елементарні засоби створення простору на площині».
8. «Створення образу людини».
9. «Образи народних свят та фольклору».
10. «Сприйняття сили та життя у природі».
11. «Сприйняття картини».

КОМПОЗИЦІЯ. ЗАВДАННЯ ЗА ТЕМАМИ:

ТЕМА 1. « РОЗВИТОК ПОБАЧЕНОГО ОБРАЗУ»

1. Завдання. «Оживити природну форму» (скульптурна інтерпретація за уявою).

Бесіда за темою. Вправа – гра. Розглядання природних форм – сухих гарбузів, трав, квітів, кукурудзяних початків тощо. **Побачити серед них образ та довершити його.** Викладачу показати, у якій спосіб можна з'єднати деталі, наприклад: м'яким дротом, мотузкою чи травою.

Мета. Сприяти створенню виразного образу. Учити підпорядковувати деталі цілісному образу. Розвивати творче мислення, уяву, образне бачення предметів. Виховувати візуальну культуру.

Матеріали: природні матеріали, дрід, мотузка, акварель, туш, пензель.

2. Завдання. «Намалювати так, щоб клаптик тканини став часткою композиції» (інтерпретація за уявою)

Бесіда за темою. Викладач розташовує у центральній частині аркушу клаптик тканини і пропонує дітям уявити, чим може стати цей клаптик: столом, дахом, клумбою чи ковдрою, кузовом авто чи тілом якоїсь істоти. Організувати середовище композиції та домалювати його. Завдання виконуються в ігровій формі.

Мета. Сприяти створенню виразного образу. Розвивати творче мислення та уяву, почуття рівноваги; уміння співвідносити ціле та його частини, фон та зображення. Виховувати бажання індивідуально виконувати завдання, візуальну культуру.

Матеріали: папір, тканина, вільний вибір фарб, клей, пензель.

3.Завдання. «Оживити природну форму» (інтерпретація за уявою)

Бесіда за темою. Розглядання, милування природними та площинними формами: камінцями, шматочками кори. Уміння побачити образ та домалювати його за допомогою фарби та пензля.

Мета. Сприяти створенню виразного образу. Навчитися формувати образи під час спостереження за природними об'єктами; розвивати фантазію, уяву. Навчити робити висновок, що зміна деталей образу впливає на його характер та настрої. Сприяти радісному, захопленому процесу творення. Виховувати візуальну культуру.

Матеріали: камінці, кора, акрил, пензлі.

ТЕМА 2. «РІВНОВАГА, ВИЗНАЧЕННЯ ГОЛОВНОГО».

4. Завдання. Зобразити «Динамічну композицію – листя» (графічна інтерпретація за уявою, технічні обмеження).

Бесіда за темою. Виготовлені форми розташувати рівномірно на площині аркушу, один - два листочки зробити головними. Розпорошувачем закрити фон між листками. Потім знов розташувати листя уже на темному фоні та розпилювачем закрити фон. Можна урізноманітнити зображення, додавши сітки, мереживо тощо.

Мета. Навчити визначати головне. Ознайомити з поняттям «композиційна закономірність». Розвивати відчуття рівноваги елементів композиції, фантазію та уяву. Виховувати візуальну культуру.

Матеріали: папір, розпилювач (коричневий, сірий чи чорний), листя клена різні за розміром, сітки, мереживо, ганчірка.

5. Завдання. Відобразити «Динамічну композицію – листя з додаванням інших форм за вибором» (графічна інтерпретація за уявою)

Бесіда за темою. Завдання ускладнюються додавання у композицію вирізаних силуетів тварин із паперу – котів, птахів, собак тощо. Створення нової динамічної композиції, де ці силуети будуть головними.

Мета. Сприяти створенню виразного образу та навчити виділяти головне. Розвивати фантазію, уяву та відчуття рівноваги між елементами композиції. Виховувати візуальну культуру.

Матеріали: папір, розпилювач, тонкий картон, ганчірка, ножиці.

ТЕМА 3. «ЗВ'ЯЗОК ПОЧУТТЯ З КОЛЬБОРОМ ТА ФОРМОЮ».

6. Завдання. Намалювати композицію «Кіт злий та веселий» (інтерпретація за уявою).

Бесіда за темою. Малювати одночасно дві композиції одну поруч із другою, щоб було видно контраст між образами.

Мета. Сприяти створенню виразного образу. Навчити установлювати взаємозв'язки між кольорами та особистими почуттями. Звертати увагу на форму, що відтворює образ. Формувати навички роботи з фарбами.

Матеріали: папір, гуаш чи акварель, пензлі, олівець.

ТЕМА 4. «ЗОБРАЖЕННЯ ТА ТЕКСТ. ОСОБИСТІ ТА КОЛЕКТИВНІ ЗНАКИ».

8. Завдання. Намалювати «Послання другу в картинках» (графічна інтерпретація за уявою)

Бесіда за темою. Форму та розмір паперу кожен вибирає самостійно. Та малює на вільну тему.

Мета. Учити заповнювати площину зображенням, зв'язувати його з формою та розміром аркушу, відповідно змісту. Розвивати комунікативні здібності учнів. Виховувати візуальну культуру.

Матеріали: папір, кольорові олівці, клей, тощо.

9. Завдання. Намалювати «Абетку в картинках» (графічна інтерпретація за уявою).

Бесіда за темою. Придумати образ кожної літери. Учні малюють по дві – три букви окремо, а потім усі літери поєднуються у спільну абетку

Мета. Сприяти створенню виразного образу. Розвивати комунікативні здібності. Навчити учнів працювати ножицями. Виховувати візуальну культуру, працьовитість, уміння працювати колективно.

Матеріал: папір, кольорові олівці, фломастери, ножиці, клей.

10. Завдання. Навчитися відтворювати «візуальні знаки», наприклад: «привітання», «місце для парасольок», «наша школа» тощо (графічна інтерпретація за уявою).

Бесіда за темою. Визначити, де у повсякденному житті учні зустрічалися зі знаковою формою зображення. Пояснити вигляд знака та з'ясувати, чим він відрізняється від звичайного малюнку тощо.

Мета. Сприяти створенню виразного графічного образу. Учити відтворювати умовно-узагальнююче зображення-знак. Розвивати комунікативні здібності учнів. Виховувати візуальну культуру.

Матеріали: папір, графічні матеріали, ножиці, клей.

ТЕМА 5. «КНИЖКОВА ІЛЮСТРАЦІЯ».

7. Завдання. Навчитися малювати на папері кінострічку (інтерпретація за уявою)

Бесіда за темою. Кожна дитина малює свій фільм, у фільмі повинно бути по п'ять кадрів. Кіно буде проглянуто, коли всі намалюють свою кінострічку.

Мета. Сприяти створенню виразного образу. Розвивати творче мислення, фантазію, уяву, комунікативні здібності. Виховувати візуальну культуру.

Матеріали: папір, кольорові олівці, тощо.

7. Завдання. Навчитися створювати книгу (інтерпретація за уявою)

Бесіда за темою. Сьогодні будемо писати книгу. У книзі є обкладинка, на ній написана назва, усередині розповіді. Розповіді у кожного свої. Папір складений пополам, цупкий на обкладинці, має тонкі сторінки. Придумуємо сюжет і ілюструємо його. Користуємося своїм життєвим досвідом, особистими захопленнями та сприйняттям навколишнього світу.

Мета. Сприяти створенню виразного образу. Дати розуміння про структурну побудову книги. Розвивати уяву, образне мислення. Виховувати візуальну культуру.

Матеріали: за особистим вибором, папір.

ТЕМА 6. «ВИРАЗНІ МОЖЛИВОСТІ ХУДОЖНІХ МАТЕРІАЛІВ»

11. Завдання. Вправа-гра. (намальована та графічна інтерпретація за уявою).

Бесіда за темою. Проілюструвати та знайти відповідну техніку виконання у створенні емоційно-виразного зображення запропонованих сюжетів:

- «Дюймовочка»,
- «горить вогнище»,
- «дерево, що зламала блискавка».

Виконати три малюнки на аркуші поруч за контрастом.

Мета. Сприяти створенню виразного образу. Розвивати розуміння виразних можливостей матеріалу. Формувати поняття, що за допомогою різних матеріалів створюються різні образи світу та потребують різної технології.

Матеріали: папір 1/4, графічні матеріали, акварель, пензлі круглі та плоскі, скотч.

12. Завдання. Створити композицію за вільним сюжетом із використанням паперової пульпи» (намальована чи графічна інтерпретація за уявою).

Бесіда за темою. Коротенька розповідь про виникнення паперу та про те, як його можна зробити самостійно. Розпускаємо у воді кольорові серветки (чи будь-який м'який папір) та у міксері робимо з них кашу – пульпу, з великою кількістю води. Створюємо паперову палітру: пульпу кожного кольору наливаємо у великі пластикові стакани, кладемо пластикову ложку у кожний стакан. Заздалегідь кожна дитина робить малюнок олівцем на тонкому папері. Нам буде

потрібна товстувата в'язальна нитка чорного чи темного кольору. На малюнок ложкою (можна пінцетом, якщо малюнок детальний) наносимо кольорову пульпу грубим шаром. Проміжок між різними кольорами перекладаємо ниткою. Кожне нашарування промокаємо цупкою серветкою чи губкою. Так заповнюємо весь малюнок. Паперові фарби можна змішувати між собою у окремих стаканах для отримання необхідного кольору. Для збагачення виразності у папір можна нарізати дрібненько тоненьку тканину, папір, рафію тощо. Під малюнок кладемо ще один аркуш паперу, бо малюнок стає вологим та прилипає до столу, і його вже не можна зняти. Далі кладемо на сушку. Малюнки перекладаємо між собою папером, щоб забрати зайву вологу. Коли малюнки висушаться, можна буде зняти знизу папір та відповідно оформити. Якщо дитина хоче, то можна доробити паперовий малюнок фарбами, тушшю, кольоровою крейдою тощо. Викладачу бажано заздалегідь підготувати паперові фарби, щоб дитина як найскоріше почала малювати та не загубила зацікавленості. На протязі уроку діти можуть доробити необхідні кольори, яких бракує. Серветки (чи тоненький папір) розмочуються зразу і за лічені секунди перетворюються у міксері в кашу – пульпу.

Мета. Сприяти створенню виразного образу. Навчити пов'язувати відчуття та колір зі змістом для створення емоційно-виразного зображення. Познакомити з пластичними властивостями паперової пульпи. Виховувати акуратність у роботі, візуальну культуру.

Матеріали: кольорові серветки, тонкий папір чи флізелін, вода, олівець, пластикові стакани та ложки, рушник, простий папір для перекладання паперових малюнків, різні декоративні елементи.

13. Завдання. Відтворити на папері композицію «Прогулянка» (скульптурна інтерпретація за уявою).

Бесіда за темою. За допомогою дроту та паперової пульпи потрібно зробити фігурку людини у легкому доброму настрою. Із дроту сплітаємо об'ємну конструкцію загортаємо у марлю та покриваємо пульпою. Промокаємо серветкою воду та залишаємо висихати. Пульпа може бути кольорова чи біла. По висиханні фігурку розписати фарбами та закріпити на дощечці.

Мета. Навчити скручувати, згинати, створювати об'єм із дроту, працювати з паперовою пульпою. Сприяти створенню тримірної виразної образу людини у русі. Виховувати візуальну культуру.

Матеріали: дріт (для квітів 8-9 м.), марля, паперова кольорова пульпа, фарби, пензель.

14. Завдання. Зобразити композицію «Подорож жирафів» (графічна інтерпретація за уявою).

Бесіда за темою. У формі гри. Малюнок видавлюється на ПВХ граверним пером чи ножем. Друкується типографськими фарбами (чи масляними, позбавленими зайвої олії) з одної матриці. Фарби накатуються обойними валиками. Для кожного кольору свій валик, та своя палітра. Можна виконати за допомогою техніки – діатипія.

Мета. Сприяти створенню виразного образу за допомогою техніки друку. Формувати навички різьби по ПВХ. Виховувати акуратність у роботі, візуальну культуру.

Матеріали: пластина ПВХ, граверне перо, макетний ніж, обойний валик, багато паперу для друку, оліфа, розчинник (скіпідар чи очищений гас) ганчірки, палітри.

15. Завдання. Відобразити «Свято», «Прогулянку по місту» (декоративно-плосинна інтерпретація за уявою) колективна робота.

Бесіда за темою. Зробити з клаптиків тканини різних персонажів – ляльки, котів, автомобілі, дома, дерева, дороги тощо, та об'єднай їх у сюжетну композицію на тлі з тканини.

Мета. Учити працювати з тканиною та розуміти, що матеріал використовується у створенні художнього образу. Розвивати креативність мислення. Сприяти створенню виразного образу. Виховувати вміння працювати разом, домовлятися, створювати візуальну культуру.

Матеріали: тканина, різнокольорові клаптики тканини, ножиці, клей, крейда, різні гудзики, стрічки, мотузки тощо.

17. Завдання. Намалювати композицію «Новорічні ялинкові іграшки Святому Миколаю». (інтерпретація за уявою).

Бесіда за темою. Спостереження за формами гарбузиків. Формування замислу, сюжету. Розпис акрилом чи гуашшю декоративних гарбузиків за об'ємом.

Мета. Сприяти створенню святкового настрою іграшки, використати відповідний колір та форму елементів. Учити створювати малюнок навкруги об'єму. Виховувати візуальну культуру.

Матеріали: гарбузики, фарби, пензлі, ганчірки, акриловий лак.

18. Завдання. Зобразити композицію «Зроби маску та грай» (інтерпретація за уявою).

Бесіда за темою. Вправи з аркушем паперу – складання, прорізи, згини. Створити об'ємне зображення. Папір складається пополам, робиться розріз для носа під кутом до ребра. Саме ребро від носа знизу розрізається та половинки склеюються. Кожна дитина робить свої варіації силуету. Далі учень розписує свою роботу.

Мета. Учити створювати прості геометричні форми, основані на використанні конструктивних якостей паперу, його пластичних властивостей; зв'язати колір зі смислом. Сприяти створенню виразного об'ємного образу з паперу. Розвивати образне, пластичне, дизайнерське мислення. Виховувати візуальну культуру.

Матеріали: білий чи кольоровий папір, ножиці, фарби, пензлі, клей.

19. Завдання. «Лялька – мотанка на копієчці». Зробити ляльку (інтерпретація за народними мотивами)

Бесіда за темою. Викладач розповідає про виникнення народної ляльки, про її конструкцію, показує прийоми змотування тканини, зв'язування, мотання. Пропонує зробити свою лялечку.

Мета. Сприяти створенню об'єму за допомогою тканини та ниток. Познати учнів із прийомами виникнення народної іграшки, технікою роботи з тканиною та нитками. Виховувати візуальну культуру.

Матеріали: квадратні клаптики білої та кольорової тканини, вовна, звичайні нитки та кольорові, вовняні нитки, копієчка для ляльки (для підставки), намисто, стрічки, мереживо тощо.

20. Завдання. Створити композицію на основі будь-яких трьох слів, наприклад: садівник, швейна машинка, кіт (живописна інтерпретація за уявою).

Бесіда за темою. Діти називають три різних, непов'язаних за сенсом слова. Кожний вибирає ті слова, що сподобалися. На їх основі створюється композиція. Використовуються технічні можливості акварельного живопису: по-мокрому, по-сухому, резерваж, протирання плям, продряпування дерев'яними паличками тощо. Також ганчірки, губки, в нанесенні шарів фарби.

Мета. Сприяти створенню виразного образу. Розвивати образне мислення. Навчити технічним прийомом акварельного живопису. Виховувати візуальну культуру.

Матеріали: великий розмір паперу, акварель, губки, ганчірки, дерев'яні палички, резерваж, великі плоскі пензлі та круглі, скотч.

ТЕМА 7. «РИТМИ У ПРИРОДІ ТА В ОРНАМЕНТІ».

21. Завдання. Створити орнамент із простих геометричних форм на аркуші. (декоративно-графічна інтерпретація за уявою).

Бесіда за темою. Підготувати штампи з сирої картоплі для створення простих форм – трикутників, ромбів, розеток тощо. Ритмічно відтискувати їх на аркуші паперу. (штампи можна зробити із картону).

Мета. Розвивати орнаментальне бачення та мислення. Виховувати акуратність у роботі, візуальну культуру.

Матеріал: смужка паперу, картопля, акварель чи гуаш, пензлі, ніж.

22. Завдання. Зобразити орнамент із фігурок людини та тваринок на аркуші (декоративно-графічна інтерпретація за уявою).

Бесіда за темою. Повторення попереднього матеріалу, але з ускладненням: цілу завершену форму треба створити з геометричних частин (трикутників, прямокутників, кружків, ромбів тощо) та ритмічно відтискувати її на папері.

Мета. Навчити співвідносити ціле з частковим. Розвивати орнаментальне бачення та мислення, фантазію. Виховувати акуратність у роботі з фарбою.

Матеріал: папір, гуаш, картопля, пензлі, ніж, ганчірки.

23. Завдання. Створити композицію «Танок» (орнаментальна композиція розташована у колі, поруч із фігурками дітей) (декоративно-графічна інтерпретація за уявою).

Бесіда за темою. Цілу форму зробити з картопляних матриць – кругів, трикутників, прямокутників та відтворити її декілька разів.

Мета. Учити підпорядковувати форму зображення – формі площини, складати цілу форму з частин та ритмічно її повторювати. Розвивати орнаментальне мислення. Виховувати візуальну культуру.

Матеріал: папір, гуаш, картопля, пензлі, ніж, ганчірки.

24. Завдання. Зробити інтерпретацію природних форм у орнаментальні мотиви (завдання може виконуватися за прикладом різних природних структур), (інтерпретація за уявою).

Бесіда за темою. Розрізаються такі природні форми – апельсин, перець, томати тощо. На основі їх природної структури формується зображення.

Мета. Учити ритмічно передавати елементи форми. Розвивати творче мислення, фантазію. Сприяти створенню виразного орнаментального образу. Виховувати візуальну культуру.

Матеріали: папір, гуаш, акварель, пензлі, кольорові олівці.

ТЕМА 8. «ЗОБРАЖЕННЯ ПРОСТОРУ».

25. Завдання. Відтворити композицію «Друзі» (інтерпретація за уявою).

Бесіда за темою. Створюємо простір на площині аркушу на основі перекриття одного об'єкту другим (способом «затуляння»). Тренуємося відтворювати просторове розшарування.

Мета. Сприяти створенню ознак перекриття та віддалення однієї фігури від іншої. Учити передавати характер відносин, використовуючи форму, колір, композицію. Виховувати візуальну культуру.

Матеріали: папір, фломастери.

26. Завдання. Композиція «Місто» (інтерпретація за спогляданням)

Бесіда за темою. Обмінюємося враженням від прогулянки по місту. У місті багато будинків, одні близько розташовані від нас, інші – далеко; у кожного своє життя. Навчитися передавати враження від побаченого.

Мета. Сприяти створенню виразного образу міста. Познайомити учнів з поняттям «простір». Виховувати візуальну культуру.

Матеріали: папір, фарби чи фломастери.

28. Завдання. Відобразити на папері «День народження у повітрі» (інтерпретація за уявою).

Бесіда за темою. Святуємо день народження у небі, на парашутах. Стіл зі

свічками та торт теж на парашуті. Знизу місто – будинки, вулиці, авто. Визначити, які вони за розміром.

Мета. Сприяти створенню виразного образу, визначити орієнтир, де зникають з поля зору герої та відповідно до цього змінюється моделювання композиційно – просторової ситуації, через побудову кольорово – ритмічної структури зображення (зверху, знизу, ближче, далі). Виховання візуальної культури.

Матеріали: папір білий чи кольоровий, матеріал за вибором, скотч.

ТЕМА 9. «ВИРАЗНИЙ ОБРАЗ ЛЮДИНИ».

32. Завдання. Зобразити автопортрет (інтерпретація за фактом).

Бесіда за темою. Усі люди відрізняюся зовні за формою, кольором, характером. Визначити, яким за формою буває личко (детальний опис). Кожний учень малює сам себе.

Мета. Сприяти створенню виразного образу. Учити встановлювати взаємозв'язки між світом кольорів та світом особистих відчуттів, розрізняти образ форми голови людини. Формувати навички роботи з фарбами. Виховувати візуальну культуру.

Матеріали: папір, гуаш, акварель чи фломастери, пензлі, резерваж, скотч.

33. Завдання. Відтворити композицію «Моя сім'я чи Мій рід» (намальована інтерпретація побаченого).

Бесіда за темою. Подивилися сімейний альбом: батьків, дідів, прадідів. Детальний опис сім'ї. Визначити, як можна передати кольором родинні зв'язки.

Мета. Сприяти створенню характерного, виразного образу групи людей. Розвивати почуття образної форми людини. Виховувати почуття патріотизму, візуальну культуру.

Матеріали: папір, фарби чи фломастери, пензлі, резерваж, скотч.

ТЕМА 10. «УСВІДОМЛЕННЯ НАЦІОНАЛЬНОЇ КУЛЬТУРИ».

34. Завдання. Намалювати «Великодні свята» (інтерпретація за спостереженням).

Бесіда за темою. Світле свято Великодня є днем любові, милосердя. Люди вітаються словами: «Христос Воскрес!», у відповідь звучить: «Воістину Воскрес!». Дзвонять дзвони. Усі люди святково одягнені, радісні, ідуть до храму, обмінюються крашанками. Заможні та незаможні люди жертвують знедоленим та ув'язненим. Усю світлу седмицю накриті столи, до столу радо приймають гостей. Діти отримують подарунки від батьків. На волю відпускають пташок.

Мета. Сприяти створенню виразного святкового образу. Розвивати відчуття форми. Виховувати духовну та візуальну культуру.

Матеріали: папір, фарби чи фломастери, пензлі, резерваж, скотч, ганчірка.

35. Завдання. Створити композицію «Козак-Мамай» (народний герой) (інтерпретація сприйняття картинки).

Бесіда за темою. Мамай – прізвисько козака, який найчастіше зустрічається у народних творах. Традиційною схемою цих творів є зображення козака, який сидить із підібраними під себе ногами і грає на кобзі. Обов'язковими у зображенні є також люлька, шабля, спис та кінь.

Мета. Сприяти створенню характерного, виразного образу людини. Вивчати культуру свого народу, народних героїв. Виховувати патріотизм та візуальну культуру.

Матеріали: папір, фарби чи фломастери, пензлі плоскі та круглі, резерваж, скотч.

ТЕМА 11. «СПРИЙНЯТТЯ».

Тема 1. «Сила та життя».

Прогулянка. Бесіда. Спостереження за природними об'єктами (корінням дерев, скелями у моря тощо). Розуміння сили та життя природи.

Мета. Сприяти осмисленню побаченого. Розвивати світогляд, уяву та фантазію.

Тема 2. «Асоціативний характер форми та кольору».

Прогулянка. Бесіда. Спостереження за природними об'єктами (деревами, кущами, камінням у моря тощо). Аналіз побаченого. Визначити форму, її колір та кого чи що нагадує з відповідна форма. Наприклад, дерево нагадує танцюючу балерину за формою, кущі – великого слона. Поверхня води нагадує прозорий шовк, що блищить, як металева терка. Колір каменя нагадує недопечене печиво, а колір листя сливи - буряк у сметані тощо.

Мета. Розвивати асоціативно – образний характер мислення. Виховувати художнє сприйняття.

Тема 3. «Емоційні якості кольору».

Прогулянка. Бесіда. Спостереження природним середовищем (різні пейзажі та різні пори року). Аналіз побаченого. Визначити, яким є загальний настрій кольорів: «гарячі» вони чи «холодні», «тихі» чи «голосні», «важкі» чи «легкі», «солодкі» чи «кислі», «далекі» чи «близькі» тощо.

Мета. Розвивати почуття емоційних якостей кольору. Вводити поняття про композиційні та колористичні закономірності. Виховувати художнє сприйняття.

Тема 4. «Сприйняття картини майстра».

Аналіз побаченого (у музеї чи на виставці, у майстерні). Зрозуміти, що намагався виразити митець та якими засобами художнику вдалося передати настрої. Порівняти з іншими картинами та виділити риси притаманні саме цій картині тощо.

Мета. Ввести поняття кольорового вираження у роботах різних майстрів, індивідуальність виразних засобів.

МАЛЮНОК.

Матеріали: тонований та білий папір, олівець (2-8 в), туш, кольорові олівці, фломастери, кольорові гелеві ручки, сангіна, вугілля, білий акрил, акварель.

З предмету «Малюнок» завдання мають складатися із системи навчальних вправ, що містять основні художні засоби виразності графіки – лінії, штрихові плями (темні – світлі), фактуру та мають два напрямки: вивчення виразних засобів ілюзорно–просторового та умовно–площинного зображень у доступній для цього віку формі. Коли буде зображуватись фігура людини, потрібно налаштувати дитину на відображення емоційних відчуттів у роботі

МЕТА: розвивати здібності учнів до емоційно-асоціативного сприйняття характеру ліній, плям, фактур, форми. Форми мають бути легкі, важкі, стрункі як тополя, чи напружені, як розлючений бик тощо.

ЗАВДАННЯ:

1. Вираження особистого ставлення до зображення через передачу на папері чорного та білого.
2. Розвиток розуміння в учнів, що таке силует та як він пов'язаний із почуттям.
3. Дати початкові знання про простір та про зміну форми у просторі. (заміщення форм одна одною).
- 4.Формування в учнів відчуття матеріалу – олівця, сангіни, вугілля, туші тощо.
5. Вивчення анатомії людини та тварини через механіку рухів.

ТЕМАТИЧНИЙ ПЛАН ІЗ ПРЕДМЕТУ – МАЛЮНОК.

1. «Емоційний характер лінії».
2. «Фігура – фон. Силует».
3. «Простір, зміна точки погляду».
4. «Образний характер форми».
5. «Форми в русі».
6. «Ритм плям та ліній».
7. «Фактура як засіб збагачення плями».

МАЛЮНОК. ЗАВДАННЯ ЗА ТЕМАМИ. ТЕМА 1. «ЕМОЦІЙНИЙ ХАРАКТЕР ЛІНІЙ».

1. Завдання. З'ясувати, про що розповідає лінія.

Бесіда за темою. За своїм характером лінії можуть бути прямими та хвилястими, ніжними, шумними тощо. Оживляючи, у бесідах із дітьми, намальовані лінії, викладач сприяє розвитку у дитини асоціативно – емоційного сприйняття зображення та говорить мовою емоцій. Виконання декількох варіацій на цю тему. На основі вправ потрібно створити композицію, де заданим характером ліній треба передати настрій (вітер, завірюха, кудрява травиця тощо).

Мета. Сприяти створенню низки виразних рішень та на їх основі створити виразну композицію. Розвивати асоціативно – емоційне сприйняття. Познати з пластичними особливостями графічного матеріалу – тушшю. Виховання візуальної культури.

Матеріали: папір, графічні матеріали, туш, заточені палички, резерваж, скотч.

2. Завдання. Створити композицію «Лагідна чи агресивна тваринка».

Бесіда за темою. Малюємо тваринку, яку добре відчуваємо, знаємо, уявляємо. Використовуємо для зображення лінію та переносимо на аркуш стан істоти.

Мета. Сприяти створенню виразного образу. Навчити, що від характеру лінії залежить характер зображуваного об'єкту. Познати з пластичними особливостями графічних матеріалів – сангіною, вугіллям тощо. Виховувати візуальну культуру.

Матеріали: папір, м'які графічні матеріали чи туш, скотч.

ТЕМА 2. «ФІГУРА ФОРМ - СИЛУЕТ».

3. Завдання. Відобразити композицію «Птахи у небі» (інтерпретація побаченого), обмеження за матеріалом.

Бесіда за темою. Визначити, якими бувають птахи (за формою, за розміром, за характером). Придумати сюжет та передати настрій.

Мета. Сприяти створенню виразного силуету, що можна буде впізнати, використовуючи чорне та біле. Навчити сконцентровувати увагу на характері форми та її деталях. Познати з пластичними особливостями матеріалу – тушшю. Виховувати візуальну культуру.

Матеріали: папір, туш, заточені палички, пензель, скотч.

4. Завдання. Зобразити на папері композицію «Риба чи рак» (інтерпретація побаченого).

Бесіда за темою. Спостереження за формами дивних істот. Придумати сюжет із рибою чи раком та передати характером силуету відповідний настрій. Малеча може малювати фломастерами, а старших можна обмежити чорним та білим кольором, з додаванням одного тону.

Мета. Сприяти створенню виразного образу – похмурого чи лагідного тощо. Учити насолоджуватися красою однотонних поєднань, бачити їх виразність. Виховувати візуальну культуру.

Матеріали: папір, фломастери, акварель, пензлі, туш, палички, скотч.

5. Завдання. Намалювати «Портрет старого ліхтаря» (інтерпретація з натури)

Бесіда за темою. Спостереження за старими, виразними за формою предметами: мідними чайниками, ліхтарями, самоваром тощо. Визначити, якими вони є: втомлені чи горді, лагідні чи тихі. Пропонуємо за допомогою колажу та динамічної композиції скласти натюрморт. Придумати середовище зображення з натури. Папір можна різати та надривати рукою.

Мета. Сприяти створенню виразного образу. Розкрити роль деталі при виділенні головного у роботі. Розвивати почуття рівноваги. Виховання візуальної культури.

Матеріали: папір білий чи тонований для фону, клаптики паперу, тканини з різних відтінків сірого, чорного, газет, шпалер, паперу; клей, ножиці.

ТЕМА 3. «ПРОСТІР, ЗМІНА ТОЧКИ ПОГЛЯДУ»

6. Завдання. Зобразити «Подорож метелика» (інтерпретація за уявою).

Бесіда за темою. Метелик вирішив подорожувати. Визначити причину та напрямок польоту, що саме можна побачити зверху. З'ясувати, що за форма та розмір у об'єктів знизу тощо.

Мета. Сприяти створенню виразного образу. Навчити, що зміна точки погляду міняє форму. Розвивати уяву, творче мислення. Виховувати візуальну культуру.

Матеріали: папір, фломастери.

7. Завдання. Намалювати ліс і різних тварин.

Бесіда за темою. Визначити, що за дерева ростуть у лісі: лахматі, колючі, округлі, довгі, низенькі, ласкаві чи страшні. З'ясувати, якими лініями малювати дерева та звірів.

Мета. Сприяти створенню виразного образу. Навчити використовувати відповідний характер лінії. Розвивати фантазію, уяву. Виховувати візуальну культуру.

Матеріали: папір, графічні матеріали за вибором, фломастери, ганчірка, скотч.

ТЕМА 4. «ОБРАЗНИЙ ХАРАКТЕР ФОРМИ»

8. Завдання. Намалювати композицію «Чайники, з яких іде дощ».

Бесіда за темою. З'ясувати, якими можуть бути чайники (важкими, товстими, маленькими-кругленькими, високими, вузькими чи низенькими) та звідкіля вони ллють дощик (з харинок чи з веселки).

Мета. Сприяти створенню виразної композиції. Розвивати образне мислення. Навчити, що від характеру форми залежить її образ. Формувати уяву про картинну площину, як про єдиний простір. Виховувати візуальну культуру.

Матеріали: папір, фарби чи фломастери.

9. Завдання. Зобразити «Подорож на великому кораблі до Африки» (інтерпретація за уявою, тональні обмеження).

Бесіда за темою. Сформувати уявлення в учнів про те, що потрібно для життя на кораблі, хто веде корабель та хто подорожує разом з ними тощо.

Мета. Сприяти створенню виразного образу. Формувати уяву про картинну площину, як про єдиний простір (у аркуша є верх, низ, ліво, право). Виховувати візуальну культуру.

Матеріали: папір, фломастери, акварель, туш, перо, пензлі, скотч.

10. Завдання. Відтворити «портрет кота» (інтерпретація за фактом).

Бесіда за темою. Улюблені тваринки – коти. З'ясувати, якими вони бувають за характером та як це можна виразити мовою художніх матеріалів. Малюємо

портрети, можливо з «життя котів».

Мета. Сприяти створенню виразних образів (здивованих, заспаних, незадоволених тваринок). Виразити за допомогою характеру форми, ліній та фактури. Виховувати візуальну культуру.

Матеріали: папір, фломастери, різні графічні матеріали, акварель.

11. Завдання. Намалювати портрет свого дідуся (інтерпретація за фактом).

Бесіда за темою. Визначити, яким є дідусь кожного учня, з'ясувати уподобання дідуся та яким кольором можна передати його характер на папері тощо.

Мета. Сприяти створенню виразного образу. Розвивати почуття форми. Виховувати моральні основи та візуальну культуру.

Матеріали: папір, фломастери, акварель, туш, пензлі, перо, резерваж, скотч.

ТЕМА 5. «ФОРМИ В РУСІ».

12. Завдання. Намалювати композицію «Воротар» (інтерпретація побаченого).

Бесіда за темою. У грі людина рухається, усі частини тіла змінюють своє положення. Показати дітям плоску картонну фігурку людини, де рухаються частини форми. Запропонувати їм змінювати положення рук, ніг, голови фігурки та дивитися на результат.

Мета. Сприяти створенню виразного образу людини у русі. Учити бачити складові частини форми людини та усвідомити їх. Виховувати візуальну культуру.

Матеріали: папір, пастель чи фломастери, скотч.

13. Завдання. «Маленьке кошеня саме вдома» (інтерпретація за уявою)

Бесіда за темою. Майже в кожному домі живе улюблена тваринка – киця. Про її життя намалюємо різні історії. Маленької киці все цікаво. З'ясувати, куди вона може залізти та що накоїти.

Мета. Сприяти створенню виразного образу. Учити відтворювати простір на картинній площині за допомогою перекриття форм та зменшення їх розміру. Розвивати почуття форми у русі. Виховувати візуальну культуру.

Матеріали: папір, пастель чи фломастери, ганчірка, скотч.

14. Завдання. Зобразити один день із життя дівчинки (чи хлопчика) (інтерпретація побаченого).

Бесіда за темою. Обговорити з учнями, з чого почався їх день, куди ходили протягом дня, що бачили та з ким спілкувалися?

Мета. Сприяти створенню виразного образу. Учити розуміти важливість кожної хвилини життя. Розвивати почуття форми людини у русі. Виховувати художнє сприйняття.

Матеріали: папір, графічні матеріали, акварель чи фломастери, пензлі, скотч.

ТЕМА 6. «РИТМ ПЛЯМ ТА ЛІНІЙ».

15. Завдання. Зобразити птахів на дереві (інтерпретація за уявою, може бути колективна робота).

Бесіда за темою. Розмова про те, що все живе ритмічно рухається та всі рухи повторюються. Визначити, що повторюється у формі дерева, у рухах води, людини. Склеїти з двох-трьох звичайних аркушів паперу велике полотно (ф. А1), на якому решта дітей намалює об'ємне дерево та виріже його. Решта учнів малюють птахів та розташовують їх на гілках вирізаного дерева. Композиція закріплюється на стіні.

Мета. Сприяти створенню виразного образу. Розвивати почуття ритму, комунікативні здібності. Виховувати візуальну культуру, вміння працювати разом.

Матеріали: папір, графічні матеріали, акварель чи фломастери, ножиці,

пензлі, скотч, клей.

16. Завдання. Намалювати подорож потягом (інтерпретація за уявою).

Бесіда за темою. З'ясувати, що можна побачити з віконця потягу, чого не видно та що за предмети періодично повторюються протягом подорожі тощо.

Мета. Сприяти створенню виразного образу пейзажу. Учити бачити та передавати ритмічно чергуючи форми. Розвивати уяву. Виховувати візуальну культуру.

Матеріали: папір, графічні матеріали, акварель чи фломастери, ножиці, пензлі, скотч, клей.

ТЕМА 7. «ФАКТУРА ЯК ЗАСІБ ЗБАГАЧЕННЯ ПЛЯМИ».

17. Завдання. Зобразити композицію «Мушлі на березі моря».

Бесіда за темою. Спостереження за морськими раковинами, креветками, камінцями, шматочками деревини, розгляд їх поверхонь. Обговорити деталі.

Мета. Сприяти створенню виразного образу. Учити передавати красу поверхонь, використовуючи різний характер штрихів чи мазків. Розвивати художнє сприйняття. Виховувати увагу та бажання працювати.

Матеріали: папір, графічні матеріали, акварель чи фломастери, ножиці, пензлі, скотч.

ПРОГНОЗОВАНИЙ РЕЗУЛЬТАТ

Наприкінці навчання у нульовому класі діти повинні:

- ознайомитися з кольором, його власними та емоційними якостями, з кольоровими контрастами;

- розуміти, як може бути пов'язаний колір із відчуттями;

- вільно відтворювати свій замисел на аркуші;

- розрізняти та порівнювати предмети за величиною, кольором, формою, тоном;

- розташовувати зображення на картинній площині;

- зображувати предмети на елементарному рівні.

Формуються такі навички та вміння:

- правильно тримати пензлі, олівці;

- уміти працювати ножицями;

- бачити картину по-своєму;

- змішувати фарби, одержувати нові кольори;

- здобути навички роботи при використанні таких художніх матеріалів, як: гуаш, олівець, туш, паличка, пастель, діятипія, акварель.

Наприкінці навчання у першому класі діти повинні:

- користуватися графічними матеріалами: пастеллю, олівцем, тушшю;

- користуватися виразними засобами живопису;

- сприймати малюнок, як основу всіх видів образотворчого мистецтва.

Формуються такі навички і вміння:

- підбирати гармонійні поєднання кольорів;

- працювати живописними матеріалами;

- виділяти головне за допомогою розміру та форми;

- використовувати ці знання і розуміння у побудові власної творчої роботи;

Наприкінці навчання у другому класі діти повинні:

- мати уявлення про різні види візуальних мистецтв і розрізняти: живопис, скульптуру, ДУМ, архітектуру;

- мати уявлення про колорит;

- володіти на доступному рівні відповідними техніками:

· живописом (акварель по-сухому, письмо по-мокрому);

- графікою (гравюра на картоні);
- гуашшю (письмо тонким шаром, письмо товстим шаром за допомогою мастихіна);

- працювати з паперовою пульпою, лити папір.

Формуються такі навички та вміння:

- засвоєння механіки рухів людини, особливостей конструкції постаті людини;
- правильне зображення тварин та птахів;
- розташовування зображення на картинній площині;
- створення простих об'ємних форм на площині;
- створення простих об'ємних форм, використовуючи дріт, природні матеріали: листя кукурудзяних початків, рафію, стовбури соняшника, лозу, тканину, нитки тощо.

БІБЛІОГРАФІЯ

Видання російською мовою

1. Амонашвілі Ш.А. Теория личностно – ориентированного обучения/ Ш.А. Амонашвілі.- М.: Изд. Дом, 2000 г.
1. Ш.А. Амонашвілі.- М.: Изд. Дом, 2000 г.
2. Амонашвілі Ш.А. Школа жизни. Трактаг о начальной ступени образования, основанного на принципах гуманно – личностной педагогики/ Ш.А. Амонашвілі. - М.: Изд. Дом, 2000г.
3. Арнхейм Р. Искусство визуального восприятия/Р. Арнхейм. - М., 1974г.
4. Ветлугина Н.А. Художественное творчество и ребенок/ Н.А. Ветлугина.- М.: Пед., 1972г.
5. Волков Н.Н. Композиция в живописи/ Н.Н. Волков.- М.: Ис-во, 1977г.
6. Волков Н.Н. Цвет в живописи/ Н.Н. Волков.- М.: Ис-во,1984г.
7. Волков Н.Н. Восприятие предмета и рисунка. (В книге: Художественное восприятие под ред. Мейлаха Б.С.) / Н.Н. Волков.- М.: Наука,1971г.
8. Выготский Л.С. Психология искусства /Л.С. Выготский. - М., 1968г.
9. Выготский Л.С. Воображение и творчество в детском возрасте/ Л.С. Выготский.- М.,1956г.
10. Иттен Й. Искусство цвета/Й. Иттен.- Corvina Kiado, 1978г.
11. Кириенко В.И. Психология способностей к изобразительной деятельности/ 2. В.И Кириенко.- М.: Изд. АПН РСФСР, 1959г.
12. Леонтьев А.Н. Очерки психологии детей/ А.Н. Леонтьев, Д.Б. Эльконин. - М.: Изд. АПН РСФСР, 1959г.
13. Макарова Е. В начале было детство/Е. Макарова.- М.: Пед., 1990г.
14. Мухина В.О. Изобразительная деятельность ребенка как форма усвоения социального опыта/В.О. Мухина.- М.: Педаг., 1981г.
15. Претте и Копальдо. Творчество и выражение. 1 и 2 выпуск/ Претте и Копальдо.-М.: Сов. худ, 1985г.
16. Савенкова Л.Г. Понятие интеграции в учебном процессе. «Изо. Искусство в школе»/Л.Г. Савенкова, 2001г. - №4.
17. Теплов Б.М. Проблема индивидуальных различий/ М.Б. Теплов.- М., 1969г.
18. Фаворский В.А. Об искусстве, книге, гравюре/В.А. Фаворский.- М.: Книга,1986г.
19. Хрестоматия по возрастной и педагогической психологии. Работы советских психологов/ Занков Л.В. Обучение и творчество/ Ительсон Л.Б. Учебная деятельность ее структура, источники и условия/ Матюшкин А.М. Теоретические вопросы проблемного обучения/ Рубинштейн С.Л. Проблема способностей. 1946-1980 гг. -М: Изд. МГУ, 1981г:
20. Школа созерцания и любования для всех. Д.И, 1972г.- №8.
21. Щербаков В.С. Обучение и творчество/В.С. Щербаков.- М.: Пр-ние, 1969г.
22. Юсов Б.П. Искусство и дети. Вопросы зарубежной эстетики/Б.П. Юсов, 1992г.

**Програма,
що отримала I премію з предмету
«Рисунок»
(термін навчання 8 років)**

**Автор-укладач: Кочусв Є.Г. - викладач дитячої художньої
школи м. Краматорськ Донецької області**

ПОЯСНЮВАЛЬНА ЗАПИСКА

Запропонована навчальна програма з предмету «Рисунок» складена для учнів художніх шкіл, відділень станкового мистецтва та початкових спеціалізованих мистецьких навчальних закладів. Термін навчання 6 (7,8)років.

Термін навчання визначений віковими особливостями дітей, тому за даним проектом до школи у 1-й клас приймаються діти віком 10 років, тобто учні 4-х класів загальноосвітньої школи. Це дуже важливо, адже учні 9-х класів загальноосвітньої школи одночасно отримують і загальну освіту і початкову художню, і мають змогу подовжити навчання у вищих навчальних художніх закладах I-II рівня, або підготовку у 7-8-му класі ХШ до вступу у ВНЗ III-IV рівнів.

Програма укладена на основі Типових навчальних планів затверджених Наказом Міністерства культури України від 18.07.2006р № 570/0/16-06 і відповідає вимогам реалістичної академічної школи станкового мистецтва, що є підґрунтям взагалі художньої освіти. У проекті використані деякі теми і завдання з програм рисунку для художніх шкіл (Москва.1982р від 28.08.1982р., автори-викладачі ДХШ м. Москви та м. Подольска) та програми Міністерства культури УРСР – (Київ.1989р., автори: Бакун Т.Н., Свідзінський Н.С., Діденко Н.А., Ярема Я.В.)

Головна задача художньої школи - це дати учням початкову художню освіту на рівні встановлених стандартів. Випускник школи має бути підготовленим для подальшої творчої діяльності, бути творчою особистістю незалежно від обраної ним професії у майбутньому, а для тих дітей, які мріють у майбутньому обрати професію, пов'язану з візуальними видами мистецтва – початкова академічна підготовка вкрай важлива. Продовжуючи навчання в художніх вишах, студент спочатку повторно проходить програму художньої школи, але з більш підвищеними вимогами і критеріями, і там, де була недостатня початкова підготовка, витрачається багато зусиль та часу, щоб засвоїти пройдений етап та просунутися вперед, виконуючи вже складніші програмні вимоги. Причиною тому є різний рівень початкової підготовки, що залежить від ставлення учня до вивчення предмету, а викладача до методики викладання.

Учбовий рисунок у процесі навчання в художній школі займає провідне місце, йому належить особлива роль в єдиному художньо-творчому процесі, що допомагає розвинути спостережливість, уяву, фантазію, просторове уявлення, координацію руки і ока. Однією з головних задач учбового рисунку в ХШ – є вивчення навколишнього середовища, вмінню сприймати, аналізувати об'ємну форму і логічно послідовно зображувати її на площині аркушу паперу.

В успішному рішенні будь-якої творчої задачі у реалістичному мистецтві, рисунок, як засіб висловлювання цієї задачі, відіграє вирішальну роль. Рисунок - це не окрема частина творчого процесу, а головна, і починається вона з перших кроків навчання. В учбовому процесі він розглядається не ізольовано, не сам по собі, а як частина єдиного комплексу. У художній школі рисунок органічно входить до творчої роботи композиції, рішення живописного етюдю. У живописі неможливо механічно відокремлювати колір і рисунок. Живописець кольором характеризує форму, а колір і форма виступають у живописі як єдиний комплекс образотворчого мистецтва.

Запропонована програма не є якимось шаблоном, еталоном, якому потрібно підпорядковуватись, вона лише окреслює, на мій погляд, логічну систему навчання рисунку, що, можливо, і затримає емоційно-творче самовираження учня. Але, якщо розглядати предмет рисунку в комплексі з іншими учбовими дисциплінами (живопис, скульптура, композиція станкова і декоративна), де явно

домінує творчий початок, то уміння бачити та зображувати реальний і уявлений світ – володіння професійним рисунком, тільки допоможе розкрити форму і зміст художнього твору учня.

До процесу навчання в ХІІІ необхідно підходити диференційовано, враховуючи і вікові особливості дітей, і рівень їхньої підготовки, і загальний стан групи, і цілий ряд інших факторів. Так, як відповідно до існуючих типових навчальних планів та роз'яснень до їх використання, школа визначає вік вступу до школи та термін навчання. Також має право за погодженням з органами управління культури збільшувати кількість годин на вивчення предметів. Відповідно до умов і задач навчального закладу, запропоновані 646 годин на групу (повний курс навчання - 6 (7,8) років) можна розрахувати на встановлений термін навчання конкретної школи. Для якісного раціонального використання учбового часу, відведеного навчальним планом для художніх шкіл, важливо визнати наступні основні задачі:

- а) послідовність у навчанні;
- б) ускладнення завдань;
- в) міжпредметний зв'язок;
- г) практичне застосування придбаних знань у самостійній творчій роботі.

Викладена нижче методологічна послідовність розкриває теоретичну частину предмета і надає загальне уявлення про метод навчання рисунку. Бажаний результат може бути досягнутий лише в тому випадку, коли учень виконуючи кожне завдання, не механічно змальовує, а розуміє, що від нього потрібно на даному етапі роботи, і для чого це необхідно. Тобто учень повинен бачити наперед, який наступний зв'язок. Так, наприклад, не знаючи законів світлотіні, складно передати об'єм форми, неможливо говорити про вірну побудову форми в просторі, не знаючи елементарних законів лінійної перспективи. Залежно від ступеню засвоєння учбового матеріалу, викладач може спрощувати, чи навпаки, ускладнювати запропоновані в програмі завдання. Також можливе збільшення або скорочення кількості годин на ту чи іншу тему, заміна матеріалу і формату внесення інших змін, але запропонованої програмою послідовності учбових завдань бажано дотримуватись, інакше ця програма не має сенсу.

У кожному розділі програми передбачені завдання для творчого розвитку. Діапазон творчих завдань може бути поширений, особливо там, де викладач рисунку проводить паралель із предметом композиції.

Програма містить ілюстративну частину, що дає лише приблизне уявлення про характер завдання і постановок, тому викладачу потрібна ретельна підготовка до уроку, тобто, добір необхідного методичного та ілюстративного матеріалу, постановочного фонду, продумане логічне викладання теми і задач. Також необхідно обмірковано підходити і до самої натурної постановки. Її потрібно відобразити так, щоб вона мала композиційний зміст, максимально сприймалась з різних точок зору, відповідала завданню, не була переважана зайвими предметами. Особливо звернути увагу на ту частину, де використовуються опудала птахів, гіпсові зліпки, муляжі, що (враховуючи матеріальну базу школи) можливо треба замінити на інші наближені за характером предмети. Тому при складанні поурочного планування, викладач повинен звертати увагу на конкретні умови учбового закладу, вікові особливості дітей, рівень їхньої підготовки, фаховий профіль школи.

Учні першого класу - це діти, в основному, віком 10–11 років, які завдяки своїм фізіологічним особливостям працюють швидко і емоційно. Тому задача педагога – поєднати швидкість і емоції та досягти бажаного результату.

Насамперед, закласти основу обміркованого усвідомленого малювання оточуючого світу. Програма першого класу, в основному, складається із завдань і вправ, спрямованих на постановку руки, ока, сприйняття образу. Учні засвоюють спочатку виразні засоби рисунка, основи вибору формату та його компоновання, учаться цілісному сприйняттю форми,

У другому класі учні ознайомлюються із поняттями пропорцій і перспективи, світлотіні, тону форми і конструкції, засобами передачі об'єму простих предметів.

У третьому класі учні повинні засвоїти загальне сприйняття і конструктивний аналіз, побудову складних комбінованих і хаотичних форм у просторі. Проводиться робота щодо подальшого вивчення законів світлотіні, передачі об'єму, середовища, простору, логічної послідовності проведення роботи над учбовим рисунком, відпрацюванням технічних навичок.

Програма четвертого класу розрахована на засвоєння таких понять як: тон і простір, практичне застосування законів перспективи, побудова хаотичних форм, виявлення об'єму. Умовному позначенню форми і виразними засобами в графіці, учні виконують ряд практичних робіт з матеріалу.

Учні п'ятого класу вивчають закони побудови великих форм у просторі (в інтер'єрі), відпрацювання технічних навичок у зображенні гіпсів, розвиток просторового уявлення, робота по пам'яті, застосування різних графічних матеріалів, принципам побудови парних форм у просторі.

У шостому класі учні завершують роботу над учбовим натюрмортом і переходять до зображення складніших форм. Проводиться підготовка до зображення голови і фігури людини через відображення парних форм у просторі, вивчення анатомічної будови людини, складних конструкцій, пов'язаних між собою, замальовки моделей і гіпсових зліпків. Далі переходять до зображення живої моделі, проводиться робота над портретом. Завершується курс навчання рисунку узагальненням здобутих професійних навичок і екзаменаційною роботою.

Програма для сьомого і восьмого класів складається із тем і завдань, котрі доцільно підбирати, враховуючи тип, нахил і вимоги вищого навчального закладу, куди вступає учень. Учні повинні продемонструвати професійне вміння виконувати практичні завдання з фаху рисунок, а саме: зображення форми і об'єму у просторі; розуміння лінійної і повітряної перспективи; побудови гіпсової голови, зображення голови людини, вміння виконувати екзаменаційну роботу за короткий час. Тому завдання і тематичний план викладач може підбирати з урахуванням індивідуальних здібностей учня. У запропонованому проекті, у сьомому класі, учні переходять до зображення складних архітектурних елементів, зображення багатопланових постановок в інтер'єрі, роботу м'якими графічними матеріалами. У восьмому класі проводиться поглиблене вивчення і зображення голови та фігури людини.

ТЕМАТИЧНИЙ ПЛАН

№ п/п	Найменування теми	Кіль- кість годин
ПЕРШИЙ КЛАС		
РОЗДІЛ І. Постановка руки. Виразні засоби в рисунку. Постановка ока. Форма та її характер.		
1	Графічні матеріали, виразні засоби в рисунку.	4
2	Організація зображувальної площини. Зорові співвідношення елементів, цілісність сприйняття.	4
3	Виразні можливості рисунку (лінія, штрих, пляма, крапка).	4
4	Виразні можливості рисунку (лінія, штрих, пляма, крапка), творча робота	4
5	Поняття силуету, цілісність сприйняття форми. Пляма як засіб відображення характеру силуету.	4
6	Сприйняття образу. Принципи спрощеного зображення.	6
7	Силует і образ. Виділення головного в композиції (контрольний захід за рік)	8
Годин на рік		34
ДРУГИЙ КЛАС		
8	Цілісне сприйняття складної форми (фігура людини в русі)	8
9	Поняття симетрії, пропорцій.	6
10	Спостережлива перспектива. Засоби передачі простору і глибини.	8
РОЗДІЛ ІІ. Світлотінь як засіб вираження об'єму. Конструкція і тон.		
11	Принцип зображення об'ємних предметів. Світлотінь як засіб вираження об'єму.	6
12	Чітко виражена тональна градація на об'ємних предметах при контрастному освітленні.	6
13	Тональна градація плавної форми. Тональний нюанс.	6
14	Тональна градація на вигнутих і вгнутих формах.	8
15	Лінійна перспективна (кутова). Геометричні конструкції з умовним позначенням об'єму.	8
16	Тональний рисунок групи геометричних тіл (підсумкова робота за рік)	12
Годин на рік		68
ТРЕТІЙ КЛАС		
РОЗДІЛ ІІІ. Геометричним аналіз складної комбінованої форми. Світлотінь як засіб передачі форми, конструкції і об'єму.		
17	Загальне сприйняття і конструктивний аналіз форми простих предметів.	4
18	Конструктивна побудова об'ємних форм. Умовне розділення загальної форми предмету та сполучені частини.	6
19	Геометричний аналіз складної комбінованої форми.	6
20	Точка зору, масштаб зображення, кут підйому предметної площини.	6

№ п/п	Найменування теми	Кількість годин
РОЗДІЛ IV. Послідовність роботи у рисунку.		
21	Конструктивно-тональний рисунок комбінованих форм.	10
22	Виявлення форми за допомогою виразних засобів. Власні і падаючі тіні (чітко виражений штрих).	8
23	Куля як складова частина комбінованої форми.	6
24	Позиційний простір. Виділення головного.	10
25	Послідовність роботи над учбовим натюрмортом (підсумкова робота)	12
Годин на рік		68
ЧЕТВЕРТИЙ КЛАС		
РОЗДІЛ V. Тон і середовище		
26	Закріплення основ спостережливої перспективи на пленері	3
27	Тон і простір. Спад контрасту.	6
28	Світло у вікні. Посилення контрасту.	6
РОЗДІЛ VI. Мова графіки		
29	Творчий рисунок як самостійний вид графіки. Умовне створення об'єму лінійними виразними засобами.	6
30	Виразні художні засоби у графіці. Умовне створення об'єму	6
31	Рух та ритм у графіці. Застосування виразних засобів, робота з матеріалом.	9
32	Графіка. Творчий вираз (контрольний захід за 1-й семестр)	12
33	Замальовки та нариси, робота з натури по пам'яті та за допомогою уяви	6
РОЗДІЛ VII. Хаотичні форми.		
34	Конструктивне рішення хаотичних форм.	8
35	Рисунок драпіювання.	12
РОЗДІЛ VIII. Тональний рисунок.		
36	Тональний рисунок. Загальний тон аркуша. Позиційний простір, середовище.	12
37	Узагальнення здобутих знань. Підсумкова робота за рік.	15
Годин на рік		102
П'ЯТИЙ КЛАС		
РОЗДІЛ IX. Узагальнення зображувальних засобів		
38	Побудова великих форм у просторі (в інтер'єрі).	12
39	Інтер'єр. Тональний рисунок.	12
40	Робота по пам'яті та за уявою. Фігура в інтер'єрі.	9
41	Тональний рисунок гіпсового орнаменту. Передача матеріальності гіпсу.	12
42	Узагальнення зображувальних засобів. Натюрморт із гіпсовим орнаментом.	12
43	М'які графічні матеріали та їх можливості.	9
44	Тривалий рисунок. Складний тематичний натюрморт.	12

№ п/п	Найменування теми	Кількість годин
45	Особливості побудови круглих форм у похилому положенні.(ракурсі).	9
46	Підсумкова робота. Складний натюрморт із різнохарактерних матеріалів.	15
	Годин на рік	102
	ШОСТИЙ КЛАС	
	РОЗДІЛ X. Зображення складних парних форм.	
47	Особливості побудови об'ємних парних форм.	12
48	Замальовки спрощеної моделі голови людини. Комбінування складних об'ємів.	8
49	Геометричний аналіз частин обличчя.	12
50	Рисунок гіпсового зліпку голови.	16
51	Рисунок голови натурщика.	16
52	Портрет.	16
53	Рисунок гіпсового зліпку античної фігури.	20
54	Виконання замальовок фігури людини в русі	4
55	Побудова великих форм у просторі на різних планах розташованих у хаотичному порядку.	12
56	Екзаменаційна робота.	20
	Годин на рік	136
	СЬОМИЙ «МАЙСТЕР-КЛАС»	
	РОЗДІЛ XI. Зображення архітектурних деталей	
57	Рисунок гіпсової розетки високого рельєфу.	12
58	Рисунок гіпсової вази і куба.	12
59	Рисунок фрагмента капітелі іонічного ордеру	12
60	Замальовка частини зрізу капітелі доричного ордеру	12
61	Рисунок натюрморту з архітектурними елементами.	16
	РОЗДІЛ XII. Зображення інтер'єру	
62	Просторова уява. Замальовки групи предметів	8
63	Рисунок грубого драпіровки.	16
64	Рисунок фрагменту інтер'єру.	20
65	Творче вираження. Робота графічними матеріалами.	8
66	Тематичний натюрморт. Підсумкова робота.	20
	Годин на рік	136
	ВОСЬМИЙ КЛАС	
	РОЗДІЛ XIII. Вивчення зображення голови людини	
67	Рисунок зліпка спрощеної моделі голови людини.	12
68	Рисунок анатомічної голови людини (екорше).	12
69	Рисунок зліпка гіпсової голови з чітко вираженими рисами.	16
70	Рисунок голови натурщика.	20
71	Портрет.	16
72	«Дружній» шарж або творчий портрет.	16

№ п/п	Найменування теми	Кількість годин
РОЗДІЛ XIV. Зображення фігури людини.		
73	Фігура людини. Замальовки скелета людини.	8
74	Рисунок анатомічної фігури людини.	20
75	Підсумкова робота. Рисунок натурщика (півфігура).	16
	Годин на рік	136

МЕТОДИЧНІ РЕКОМЕНДАЦІЇ
Теоретичні питання методики викладання
рисунку в художній школі
(для відділень станкового мистецтва)

I. ПОСТАНОВКА РУКИ

Із перших занять викладач повинен приділити увагу належному ставленню учнів до таких, здавалося б, простих речей: як треба сидіти за мольбертом; як треба тримати олівець; як треба закріпити аркуш паперу; як користуватися олівцем, ластиком та інше.

Із правильною постановкою руки пов'язане не тільки оволодіння професійними навичками, а й, що особливо важливо, виховання особливості цілісного бачення, тобто сприйняття образу. Учні-новачки тримають олівець, як учнівську ручку, опираючись долонею на кришку мольберту, це дуже незручне положення, кисть руки при цьому відгинається назад, рука згинається у лікті і вся знаходиться у напруженні. Лінії та штрихи виходять рваними, однакові завтовшки; долоня розмазує рисунок. Викладач повинен пояснити, як треба правильно тримати олівець, тобто поставити руку. Рука повинна бути витягнутою вперед і вільна від напруги. Витягнута рука допомагає знаходитися на необхідній відстані від малюнку, дозволяє бачити цілком увесь рисунок. Витягнута рука рухається вільно від плеча, даючи змогу сидіти учню спокійно, рівно, не напружуючи хребет. Пальці знаходяться достатньо далеко від загостреного кінця олівця і не затуляють малюнок. Пояснюючи це, викладач повинен показати учням, який вигляд має фактура паперу і на якій поверхні треба працювати. Бажано показати учню, як треба стругати олівець, гострим кінцем ножа або скальпеля; ні в якому разі не користуватися лезом для гоління або механічною стругачкою (можна показати різницю у струганні різними інструментами). Не треба упускати таку, здавалось би дрібницю, як закріплення аркушу паперу на кришці мольберта (не треба користуватися скотчем, він псує папір), користуватися тільки спеціальними зажимами або канцелярськими кнопками. Кнопки, що часто ламаються та продірявлюють папір у декількох містах, зайвий бруд, дратують дитину і відвертають увагу. Кришки мольбертів виготовляють, як правило, з м'яких видів деревини або фанери. Деревина має певний напрямок структурних волокон, тому кнопку треба ставити так, щоб її жало проходило вздовж волокна і, похитуючи, легко надавити. Викладач повинен пояснити учням різницю між твердим та м'яким олівцями, ознайомити з прийнятими позначками і зазначити, у яких випадках користуються тим чи іншим видом олівця, показати на прикладі різницю.

У роботі учень часто припускається помилок і йому доводиться користуватися ластиком. Невміле користування приводить до забруднення роботи, порушення структури паперу, а інколи - появи дірок. Тому гумка повинна бути дуже

м'якою та чистою. Під час роботи не можна її тримати постійно в руці, так як волога з долоні потрапляє на гумку і вона засалюється. Помилкові лінії прибираються гумкою за два прийоми. Спочатку легким дотиком поперек лінії прибирається пильна поверхня олівця, а потім витирається все інше, без натиску. Із самого початку навчання необхідно привчити дітей до культури та охайності у роботі.

Якщо учні чітко засвоять ці «дрібниці» і будуть уміло користуватися відповідними правилами, то в подальшій роботі, на організаційну частину уроку, піде мінімум дорогоцінного часу і психологічно діти будуть налаштовані на урок.

II. ПОСТАНОВКА ОКА

Програмні завдання розміщені методично і послідовно, ускладнюють їх відповідно за роками навчання. Поступово не тільки ускладнюються учбові задачі, а і підвищуються вимоги до якості рисунку. Таким чином, здійснюється систематичне накопичення учнями професійних знань та навичок, включаючи і технічні прийоми малювання.

Найважливіша задача навчання рисунку – розвиток здатності бачити і зображувати форму в просторі. Виховання здатності бачити, визначається у художній педагогіці терміном «постановка ока». Задача постановки ока складається з ряду часткових задач, якими необхідно володіти художнику для цілісного сприйняття природи. Бачити і зображати форму в просторі - це означає бачити її у трьох вимірах, тобто об'ємно. Цьому треба навчити. Ми приймаємо до школи учнів віком 10–11 років, які не відійшли ще від своїх дитячих прийомів малювання. Усі вони зображують об'єм, як ретельно зроблений контур, а світло і тінь - як плоскі плями; робота над рисунком зводиться до механічного змальовування ліній та плям. Особливу складність тут являє собою подолання даної умови. Перш за все, необхідно пояснити, що у природі ліній як таких не існує, достатньо показати кулю або глечик і ми бачимо форму, а лінії на аркуші паперу визначають тільки межі цього предмету. Предмет ми бачимо за рахунок його освітлення. Якщо зайти в абсолютно темну кімнату, то ми нічого не побачимо. Також, якщо ми візьмемо і освітимо, наприклад, кулю декількома джерелами світла, то ми побачимо лише білий круг. Коли викладач правильно пояснює, то розуміння світлотіні і тону, як засобу побудови об'єму, послідовно закріплюється у свідомості учня. Разом із цим йому стає зрозумілим значення контуру, що виник на аркуші в результаті побудови тоном форми. Учні починають розуміти задачі об'ємного зображення і, з цього моменту, можливе усвідомлення процесу рисування.

Основна вимога учбового рисунку – точність у передачі природи. Це досягається, перш за все, вірним визначенням розмірів моделі. «Виховання окоміру», тобто здатності визначення пропорційних співвідношень природи, є однією з задач постановки ока. Окомір «виховується» у процесі роботи, засобом наочного визначення пропорцій. Постійні вимоги до точності рисунку виховують в учня почуття відповідальності за свою роботу, звичку уважно аналізувати природу. Важливою задачею постановки ока є «виховання уміння цілісно бачити природу». На ранній стадії навчання учень не вміє організувати свою роботу, працює безсистемно, йому байдуже, з чого починати малюнок, він береться за виконання дрібниць, малює їх у тій послідовності, як бачить. І в результаті, з побачених частин, не виходить малюнок, схожий з природою.

Необхідно навчити учня бачити у цілому всю природу, сприймати її як одне ціле взагалі, вести роботу від загального до конкретного, якби поступово наближаючись до далеко зображеної будівлі. Спочатку ми бачимо, начебто силует, потім вікна, ближче - колони, виступи та ін. Переходячи до виконання дрібниць, необхідно

знову повертатися до цілісного сприйняття. Поступово порівнювати часткове з цілим і підпорядковувати їх одне одному. Отже, на кожному визначеному етапі роботи, рисунок повинен бути завершеним. Визначення пропорцій та побудови форми, світлотіньове рішення та ліплення форми тоном, потребує одночасної роботи над усім малюнком взагалі; потребує постійного порівняння, маючи перед очима різні частини та зображення.

ІІІ. ТЕОРЕТИЧНІ ОСНОВИ ЗНАТЬ ТА ПРАКТИЧНІ НАВИЧКИ

Для роботи з постановкою руки та ока, учня необхідно забезпечити професійними знаннями і навичками, шляхом поступового ускладнення програмних завдань.

Отже, потрібно визначити, що за професійні навички повинен набути учень за роки навчання. По-перше, вміння компоувати малюнок у визначеному форматі, не допускаючи зображення предметів більше натурального розміру. Далі, знаходження на аркуші кращого розташування рисунку, визначення напрямку руху загальної маси натури, тобто, цілісне сприйняття натури. Слід зазначити, для того, щоб скомпонувати малюнок, учень повинен знати поняття «картинна площина» і «композиційний центр».

Основною вимогою компоування є логічно виправданий зв'язок між графічним зображенням і незаповненими полями формату. Тут бажано показати декілька зразків вдалого та невдалого компоування.

По-друге, потрібно уміти визначати лінійні та об'ємні співвідношення предметів, поняття пропорцій, без чого учень не зможе усвідомлено працювати над рисунком.

Для правильного розташування побудови об'ємної форми на плоскому аркуші паперу, учень повинен знати основні правила лінійної та повітряної перспективи. Спочатку, враховуючи вік дитини, можна користуватися наочною перспективою, поступово, у процесі рішення учбових завдань, надавати теоретичні знання законів лінійної перспективи. Найбільш важливим для учнів 2 – 3 класів є знання засобів лінійного перспективного складання квадрату і кола, що часто зустрічаються в учбових постановках.

Майже з самого початку навчання учню необхідно розкрити детальніше поняття «повітряної перспективи». Із правил повітряної перспективи учень повинен засвоїти головне, а саме те, що повітряне середовище впливає на чіткість сприйняття предметів або їх частин, посилюючи або послаблюючи ступінь їх освітлення, залежно від розташування речей на ближніх та дальніх планах. Пояснюючи суть цього явища, можна взяти за приклад туманний або сніжний день. На передньому плані чітко бачимо споруди, дерева тощо, а потім поступово вони зникають, нібито розчиняючись у просторі. Зусилля викладача повинно зводитися до того, щоб учень, будуючи форму і визначаючи її пропорції, не забував про правила перспективи. На перших порах можна користуватися, для контролю, методом «вимірювання».

Наступною вимогою є робота формою. Тут учню необхідно мати уявлення про світло, що дозволяє нам бачити форму. Світло нерівномірно розповсюджується по поверхні предмета. Ті частини його, котрі знаходяться ближче до джерела світла, найбільш висвітлені, ті ж, що знаходяться далі - менш освітлені, а там, куди світло не досягає - з'являється тінь. Світло на поверхні округлих форм розповсюджується поступово, повільно, як світанок, ранок, день, вечір, ніч. Щоб знайти ці повільні переходи, необхідно вимагати від учня побудови формоутворювальних елементів. Учню необхідно знати про загальноприйняті поняття градації світлотіні (блиск, світло, напівтінь, власна тінь, падаюча тінь, рефлекс), про світло та контраст. Як приклад, можна показати багатогранну гіпсову або виготовлену з паперу призму, або гіпсову вазу, наближаючи або віддаляючи їх від джерела світла.

IV. ТОНАЛЬНИЙ РИСУНОК ТА ЗНАЧЕННЯ ЛІНІЙ У НЬОМУ

Все що ми бачимо, має неоднакову міру освітлення. Це нам надає можливість спостерігати і вивчати різноманітність форм, їх характер та будову, а звідси і виходить необхідність працювати тоном. Тон - це ступінь освітлення кожної частини поверхні форми, як її світлосила. При виконанні учбових завдань, для визначення характеру і пропорцій, значно легше знайти правильне рішення, порівнюючи тональні маси, а не викреслюючи лінії, що визначають контури предмету.

Практика показує, що розуміння тону, як засобу передачі форми, у дітей зводиться до механічного змальовування плям світлотіні, що вносяться в задалегідь зроблений контур.

Задача педагога полягає в тому, щоб із самого початку учень почав усвідомлювати та розуміти що таке тон, які частини предмета освітлені більше, які менше і причину їх освітлення. Дуже важливо навчити учня працювати співвідношеннями. Діапазон тонів у природі дуже багатий і, при виконанні рисунку групи предметів чи натюрморту, необхідно навчити його відбирати, тобто нібито перераховувати співвідношення (найтемніший предмет і його затемнені місця, та найсвітліший предмет і його висвітлені місця), і користуватися так званими тональними пропорціями чи масштабом. Тобто знайти посилення чи послаблення тонів у рисунку. Це принцип роботи співвідношеннями. При виконанні роботи в тоні, учень повинен орієнтуватися на ціле та працювати по всьому рисунку, досягаючи того, щоб на кожній стадії рисунку зберігалася цілісність тонального рішення. Для того, щоб рисунок сприймався як одне ціле, треба слідкувати, щоб не було однакових тональних збігів. Коли виникають труднощі, особливо на перших порах навчання, можна проводити порівняння світлосили двох поверхонь форми, подивившись на них щільно, примруженими очима; чи користуватися способом порівняння крізь пальці, витягнувши руку на визначену відстань, дивитись крізь їх щілини і не помічати додаткових тонів.

Тон, що визначає форму натури, розміщується за формою, залежно від її конструкції: це значить, що тоном виявляється конструкція форми. Тому поняття тону не може бути відокремлено від поняття форми. Звідси випливає наступне: при виконанні рисунку необхідно орієнтуватися на конструктивне рішення форми, уважно вивчити конструктивні елементи зображуваного предмета, уявляти як одна форма виникає з іншої, позначити лінії переходу - побудувати формоутворюючі лінії, кожен поворот, кожний виступ і впадину, з урахуванням законів перспективи.

Лінія, що використовується на початковому рівні - це лінія плоска, рівна, має однакову товщину. Тут треба розуміти, що лінія в учбовому живописному рисунку тільки утримує тональне зображення об'єму на площині аркушу. Отже, варто знати, що чітка, однакова за товщиною, лінія тут не підходить. У рисунку використовується легка, прозора лінія, жива, швидше за все не лінія, а штрих. Штрих створюється внаслідок різноманітного торкання олівця до поверхні паперу, він може бути різним за своєю силою, за характером - широкий і тонкий, темний і світлий, жорсткий і м'який, непримітний і жирний, може зовсім зникати і знов з'являтися, залежно від характеру виникнення задачі.

Легкими штрихами починається компонування малюнку, будується форма, з її першого узагальненого зображення і перспективного побудування на аркуші, штрихом помічаються формоутворюючі елементи, позначаються дрібні деталі, накладається тон. Закінчуючи тональний рисунок, іноді треба підкреслити штрихом окремі частини.

Чіткість ведення послідовності виконання учбового рисунку, як уже зазначалося вище, є головною умовою у професійному навчанні малюнку і підготовки учнів для подальшої творчої роботи.

Уміння працювати послідовно виховується у учнів поступово, воно з'являється разом зі здатністю критичної оцінки свого малюнку, на підставі постійного порівняння його з натурою. Для того, щоб аналізувати природу, потребується деякий професійний досвід, якого ще немає початкових класів художньої школи. Учні малюють емоційно, тому в їхніх роботах багато випадкового, що заважає нормальному ходу роботи. Невпевненість у своїх силах з'являється після ряду невдалих спроб зобразити предмет з природи, тому спочатку найкраще вимагати від учнів вести роботу за визначеним планом, не забігаючи вперед, не прагнучи попередити своїх однокласників. Тільки після вирішення одного етапу можна переходити до наступного. Як правило, діти малюють швидко, не помічаючи своїх помилок, тому завдання потрібно розбити на алгоритми – логічні етапи. Учням необхідно заздалегідь пояснити конкретні задачі, що вирішуються на кожному етапі рисунка. Тут викладач може скористатися (але не захоплюватися надалі) методом професійного авторитету, тобто вести роботу паралельно з учнями, показати приклад ведення роботи з даною природою на своєму мольберті. Після показу, як це треба зробити, відразу ж прикрити зразок, не даючи учням механічно його змалювати. У навчальному класі можуть бути вивішені методичні посібники з виконанням послідовності учбового рисунку, на які час від часу, потрібно вказувати вихованцям.

Звикнувши вести роботу поетапно, учні починають розуміти, що малювати - це не просто копіювати модель, а рисунок вимагає послідовного вивчення природи, кожний штрих повинен бути заздалегідь обміркований та вирішений.

Засвоєння учнями основних принципів малювання у молодших класах школи ускладнено необхідністю зрозуміти деякі умовності, тобто уявити аркуш як простір, рисувати не лінійно, а формою та ін. Переходячи від завдання до завдання, учень починає долати ці умовності, і чим скоріше це трапиться, тим скоріше він починає працювати послідовніше, починає свідомо підходити до задач, що постають перед ним. Запропонований порядок ведення рисунку, перестає бути стримуючим фактором і робиться природним, єдиним можливим способом малювання з природи. Усе це говорить про те, що процес роботи з природи над учбовим малюнком, необхідно розділити на окремі етапи, котрі логічно впливають один з іншого. Крім того, викладач має можливість проконтролювати учня і з'ясувати, яка частина роботи перешкоджає йому і вчасно допомогти.

Усім педагогам добре відомо, що учбовий рисунок ведеться згідно з наступною послідовністю: «від загального до детального, і від детального знову до загального, з наступним синтезом того і другого».

Перший етап - це композивання, тобто розміщення майбутнього малюнка на аркуші. Компонування виконується в певній послідовності.

Спочатку необхідно встановити розмір майбутнього зображення, тобто визначити на форматі всю сприймаючу масу природи, далі - встановити напрямку руху цієї маси (вгору, вниз, праворуч чи ліворуч, або в глибину). Наступною задачею буде знаходження на аркуші такого місця, де зображення вийшло б пов'язаним з вільними полями формату, що складало б одне ціле з ним, і знаходження композиційного центру. Далі, в нарисі загальної маси природи визначається місце знаходження окремих головних форм, починаючи із самих значних, поступово переходячи до дрібних, враховуючи пропорції та перспективне скорочення. Рисунок виконується прозорим, усі предмети просвічуються один через одного, потрібно поставити чітко їх на предметну площину і поєднати з фоном або глибиною простору. Для того, щоб легше було перевірити знайдене композивання, пропорції і характер загальної маси природи, необхідно легко покрити тоном тінні, підкресливши ними ті поверхні форми, що направлені в глибину.

Другий етап - побудова форми. Цей етап проходить так само від великого

до малого, від загального до дрібниць, від цілого до деталей. Загальними задачами є: визначення лінії горизонту, точок сходження, визначення площин, що лежать паралельно картинній площині і сягають у глибину, тобто усього, що стосується наочної перспективи, а також уточнення розмірів об'ємів. Побудова проводиться легкими штрихами і допоміжними лініями, що у подальшому будуть відсутні чи зникнуть при роботі в тоні. Уточнюються пропорції, визначаються формоутворюючі лінії, тобто лінії переходу однієї форми в іншу. Подається геометричний аналіз, легкими штрихами так само визначається форма власних і падаючих тіней. Змінюється напрямок форми, значить і змінюється ступінь освітлення, а для точного відображення тональних відношень й існують формоутворюючі лінії, тобто один етап слідує за іншим або переходить в попередній. На цьому етапі ще відсутні і рефлекси, тобто те, що може відтворити уявлення повної об'ємності форми. Тому, насамперед, дуже важливо зробити перевірку пропорцій і в цілому всього рисунку, тому що в період роботи над побудовою учні вимушені порівнювати ще плоскі зображення з об'ємною натурою. При цьому завжди можуть бути допущені помилки, що пов'язані з таким явищем, як іррадіація зору (оптичні ілюзії). Приклад іррадіації: із двох однакових за розмірами квадратів чорного і білого кольору, білий здається більшим, ніж чорний. Після першого прокладення тіней, порівняння об'ємів у малюнку й у натурі значно полегшується. Учень повинен навчитися сам знаходити свої помилки, це дуже важливо, тому що постійні підказки викладача призводять до відсутності самоаналізу; і в подальшому - до бездумного малювання. Перевірку роботи слід проводити на відстані, швидким поглядом з постійної точки зору на натуру і на малюнок, порівнювати всі форми в цілому, великі і малі, взяті разом і окремо. Знайдені помилки повинні бути виправлені, тобто відбувається процес уточнення і поглиблення побудови форми.

Чіткої межі між етапами роботи над учбовим живописним рисунком не існує. Одночасно з виконанням побудови форми проходить і поступова робота в тоні. Працюючи в тоні, проводиться процес побудови й уточнення форми, потім проходить етап її виявлення.

І так, третій етап - це виявлення форми, тобто, повний тональний розбір, тональне упорядкування природи, визначення ступеня освітлення різних її поверхонь. Тон накладається поступово - із самих темних місць, переходячи до напівтонів. Накладаючи тон, учень ліпить форму, враховуючи при цьому не тільки кути відображення світла, але і відстань даної поверхні від джерела світла. Також забарвлення поверхні містить предмети в просторі, пов'язані з фоном. Поступово, переходячи під головних частин форми до деталей, учень повинен розумітися на точності тональних співвідношень, порівнювати і розрізняти другорядне від першопланового, виражаючи тональні відмінності, більш різкі до світла і м'якші в тіні. Робота з тоном проводиться одночасно по всій формі. Учень повинен слідкувати за тим, щоб не було поєднань з тоном великих форм, інакше рисунок вийде млявим і тусклим. На даному етапі роботи визначається співвідношення межі форми з фоном і плановістю.

На кожному етапі роботи рисунок повинен мати певну завершеність - не можна допускати, щоб одні форми або елементи учбової постановки були закінчені повністю в тоні, а інші були виконані умовно.

Четвертий етап роботи - це робота над деталями. Уточнюються дрібні, характерні для даної постановки елементи, пом'якшуються форми, вимальовуються деталі, підкреслюється матеріальність, більш міцніше укріплюються предмети на предметній площині, уточнюється форма падаючих тіней, перевіряється побудова та інше. Захоплюючись роботою в тоні, іноді викривляється форма.

П'ятий, завершальний етап роботи - узагальнення і завершення рисунку. Робота зводиться до визначення головного і другорядного. До цього моменту

робота проводилась від загального до деталей, від визначення загальної маси натури до виявлення деталей, а тепер постає задача скласти весь рисунок в одне ціле, підпорядкувати другорядне головному, тобто знову провести деяку роботу над деталями, але вже в порядку узагальнення. Потрібно, насамперед, чітко виділити перший план, потім знайти середній і задній плани. Далі потрібно навчитися пом'якшувати тіньові частини та робити чіткішими освітлені, перевіряти контрасти, порівняти між собою побліклі і рефлекторні частини постановки, щоб зображення було цілісним.

Про завершеність рисунку можна говорити, визначивши задачі даного завдання. Педагог повинен чітко ставити задачу учням, що потрібно вирішити в даній конкретній постановці. Якщо учень упорався з завданням, можна вважати рисунок закінченим.

При аналізі роботи та її обговоренні з учнями, необхідно говорити, орієнтуючись на поставлену задачу, тобто з якою метою виконувалося дане завдання. Тому при складанні програм по рисунку, при визначенні її розділів і тем, складанні поурочного планування, необхідно враховувати послідовність наданих завдань - від простого, через поступове ускладнення, до рішення складних задач, доступних даній віковій категорії учнів.

VI. РОБОТА ПО ПАМ'ЯТІ ТА ЗА УЯВОЮ. РОБОТА З РІЗНИМИ ГРАФІЧНИМИ МАТЕРІАЛАМИ.

Важливу роль у професійному навчанні рисунку мають вправи, особливо на початкових стадіях. Під вправами в малюванні розуміють учбово-тренувальні завдання, що повторюються протягом усього процесу навчання. Вправи краще сприймаються тим, що на відміну від основних учбових завдань, вони дозволяють зосередити увагу учнів на окремих задачах, створюючи тим самим фундамент для засвоєння матеріалу. Сприяють придбанню технічних навичок у зображенні прямих ліній, кола, побудуванню симетричних і пропорційних елементів, вихованню окоміру, накладенню штрихів, передачі матеріальності, руху, а також є головними в постановці руки й ока. Учнів потрібно орієнтувати на постійне виконання таких вправ не тільки в школі в урочні часи, але й у домашніх умовах. Також доцільно надавати виконання вправ різними графічними матеріалами: тушшю, пером, вугіллям для малювання, сангіною; сангіна-вугіль-крейда; пензель-туш та інше. Це сприяє прояву зацікавленості різними техніками і прийомами, що можуть застосовуватися у творчій роботі, вирішенню завдань із композиції, а також можуть створювати ритм у тривалих учбових завданнях, що виконуються, в основному, одним олівцем.

Поряд із тривалими учбовими завданнями, значне місце в програмі виділено для нарисів. Робота над нарисом повинна розглядатися, як істотна частина методу навчання рисунку. Зберігаючи живе, безпосереднє сприйняття натури, робота над нарисом сприяє розвитку спостережливості та гостроти зору, умінню швидко виділяти і замальовувати найбільш характерне і притаманне даній натурі. У першому і другому класах XIII, невідготовленість учнів ще не дозволяє проводити нариси, вони скоріше схожі на замальовки. Та для набуття навичок, якщо їх робити постійно, час значно скорочується, вони стають більш лаконічними, узагальненими у трактуванні форми. Завдяки нарисам виховується здатність до цілісного сприйняття, розвитку окоміру, вирішується значна частина задачі постановки ока. Якщо порівняти нарис із першим етапом тривалого рисунку – компонуванням, то можна сказати, що будь-який малюнок завжди починається з нарису. Нариси, як і вправи, можна розділити на класні і домашні. Виконання класних нарисів потребує, від викладача, чіткої постановки задачі перед учнями. Кожне завдання повинно бути досконалим продуманим викладачем.

У домашніх нарисах необхідно ставити певну задачу чи то рух постаті людини, чи поведінка домашніх тварин, чи передача характерної форми тощо. Складною, але важливою необхідною задачею педагога з молодших класів, навчити учнів самостійно виконувати нариси і замальовки, це повинно стати звичкою, улюбленим заняттям, необхідністю.

Дуже важливим у процесі навчання рисунку є розвиток зорової пам'яті. Цьому можуть сприяти додаткові замальовки. Так, наприклад, по пам'яті повторити попереднє тривале завдання або зробити нарис показаного, в одну-дві хвилини, предмету. Також можна запропонувати за уявою намалювати знайомі предмети в різних ракурсах, на різних горизонтальних рівнях, із різних точок зору, при різноманітному освітленні; зробити геометричний аналіз предмету, розібравши його за частинами і зібрати знову в єдине ціле та інше.

При виконанні завдань із композиції, учні мають ускладнення з формами вираження задуманої теми. Так, в ескізах, живі та неживі предмети зображуються за уявою і там, де це відчуття розвинене не так гостро, учень починає сумніватися, шукати допомоги у викладача. Виконані ж з натури нариси і замальовки людей, тварин, оточуючих предметів, речей, знімають напругу, допомагають і надають композиції більшої жвавості.

У нарисах, рисунку по пам'яті і за уявою, як правило, фіксуються спостереження і швидкоплавні життєві явища, і перша думка замислу майбутнього твору. Теорію викладення рисунку і методи навчання, яких існує дуже багато і про які можна дискутувати нескінченно, вдало описав А. І. Куїнджі: «...каждый из нас, кто преподавал и кто сколько-нибудь художник, знает, что весь успех преподавания зависит от добросовестного и талантливого преподавателя».

КРИТЕРІЇ ОЦІНЮВАННЯ НАВЧАЛЬНИХ ДОСЯГНЕНЬ.

Оцінювання навчальних досягнень за даним проектом програми здійснюється згідно Додатку 2 до наказу Міністерства культури і мистецтв від 27.08.01р № 554 за 12-ти бальною системою. Оцінка виставляється викладачем на підставі аналізу і обговорення виконаної роботи з учнями з зазначенням недоліків, зауважень і рекомендацій за кожне завдання.

Викладач, відповідно до програми, самостійно у **робочих планах** визначає контрольні заходи за чверть. Підсумкова оцінка за семестр виставляється відповідно до загального академічного перегляду в кінці 1-го і 2-го півріччя. При складанні робочих планів із предмету, викладач має право визначити самостійно критерії оцінювання з кожної теми і розділу. Екзаменаційна оцінка у випускних класах виставляється згідно академічного перегляду і протоколу засідання екзаменаційної комісії з предмету «Рисунок», з визначенням рівня навчальних досягнень:

I. – Початковий (1.2.3) Учень сприймає та відтворює натуру, допускає помилки у побудові форми у просторі, її характері; виявляє низький технічний рівень виконання роботи, не володіє термінологією.

II. – Середній (4.5.6) Учень володіє навичками та умінями, що дають змогу відтворити характерні властивості натури; має певні знання передачі форми у просторі та об'ємі, але допускає помилки; не може свідомо використовувати закони формоутворення; слабо володіє термінологією.

III. – Достатній (7.8.9) Учень на достатньому рівні сприймає особливості предметного середовища, логічно використовує заданий формат, досить точно відтворює натуру з застосуванням засобів передачі форми у просторі, виявляє об'єм, впевнено володіє технічними прийомами в рисунку та термінологією, але

у роботі допускає несуттєві помилки.

IV.- Високий (10.11.12) Учень володіє міцними знаннями у межах програми, здатний вирішувати усі навчальні завдання з предмету «Рисунок», вміє використовувати набуті знання у творчій роботі.

ЗМІСТ ПРОГРАМИ

1 КЛАС

Тема: ГРАФІЧНІ МАТЕРІАЛИ, ВИРАЗНІ ЗАСОБИ РИСУНКУ (ЛІНІЯ, ШТРИХ, ПЛЯМА, КРАПКА).

Бесіда. Задачі і значення рисунку в образотворчому мистецтві. Поняття рисунку. Рисунок і малюнок. Лінійний рисунок, лінійно-конструктивний, тонально-конструктивний, живописний рисунок. Демонстрація репродукцій, учбових робіт, виконаних різними графічними матеріалами. Підготовка робочого місця учня і матеріалів до роботи. Постановка руки.

Вправа. Самостійно виконати вправу на проведення безперервних вертикальних та горизонтальних ліній одним рухом.

Завдання 1. Виконання вправ разом із викладачем:

а) різні за характером лінії (короткі відтинки; довгі; лінії, пухнасті, контрастні, хвилясті; різні дуги, спіралі та інші).

б) розділення відтінків прямих і дуг на декілька рівних частин, виконання різноманітних завитків одним рухом, овалів, кіл, еліпсів та інше.

в) виконання вправ за характером і напрямом штриха. Посилення і спад тональності, контрасту, пляма.

Мета. Постановка руки, відпрацювання навичок і прийомів роботи графічним олівцем, розкріпачення руху руки, знайомство з виразними засобами в рисунку.

Матеріал: ф-т А-3 (3-4 шт.), графітний олівець.

Кількість годин – 4.

Тема: ОРГАНІЗАЦІЯ ЗОБРАЖУВАЛЬНОЇ ПЛОЩИНИ.

ЗОРОВЕ СПВІДНОШЕННЯ ЕЛЕМЕНТІВ. ЦІЛІСНІСТЬ СПРИЙНЯТТЯ.

Бесіда. Про значення вибору масштабу зображення на площині аркушу, про вибір формату. Зоровий центр та рівновага. Із ряду запропонованих викладачем композиційних прикладів, знайти найбільш вдалі варіанти та дати пояснення.

Завдання 2. Рисунок простого натюрморту.

Задача. Самостійно знайти кращий варіант композиції і виконати рисунок з природи простого натюрморту (квіти в вазоні на гладкому фоні) без контуру, від загальної маси. Речі повинні бути виразними за формою. Техніка виконання за прикладом вчителя.

Мета. Знайомство з основними поняттями компонування у певному форматі, «урівноваження» зображення, цілісного сприйняття форми, застосування виразних засобів.

Матеріал: ф-т А-3. графітний олівець; кольорові олівці або кольорова крейда (за вибором).

Кількість годин – 4.

Тема: ВИРАЗНІ МОЖЛИВОСТІ В РИСУНКУ (ЛІНІЯ, ШТРИХ, ПЛЯМА КРАПКА).

Бесіда. Про різноманіття оточуючого нас світу, про характер форми, її фактуру і засоби її передачі. Бесіда супроводжується показом ілюстративного матеріалу і учбових робіт.

Завдання 3. Замальовки різноманітних предметів.

Задача. Виконати з натури і за уявою замальовки предметів, самостійно вибравши вивчені виразні засоби (лінія, штрих, пляма, крапка). Звернути увагу на загальну компоновку аркушу в цілому.

Мета. Придбання навичок передачі різно-фактурних матеріалів. Уміння самостійно відбирати графічні засоби вираження (перелік речей: пір'я птахів, колоски, сухі польові рослини, зріз стовбура дерева, опудала птахів, риб; помаранчі, лимон, качан кукурудзи, хвойні шишки гілки, спіралі, пружини та інше).

Матеріал: ф-т А-4 (3-4 шт.), графітний олівець.

Кількість годин – 4.

Тема: ВИРАЗНІ МОЖЛИВОСТІ В РИСУНКУ. ТВОРЧА РОБОТА

Бесіда. Про різноманіття оточуючого нас світу, про застосування різноманітних виразних засобів при втіленні творчого замислу. Бесіда супроводжується показом репродукцій графічних творів майстрів, ілюстративного матеріалу і учбових робіт.

Завдання 4. Творче асоціативне заняття на спостережливість, уяву, фантазію.

Задача. Виконати, за уявою, самостійний художній твір із застосуванням знайомих виразних засобів на одну з запропонованих тем: «Казковий ліс», «Дощ у місті», «Зимовий день», «Осінній вітер», «Мій добрий кіт», «Злий звір». Звернути увагу на загальне компонування аркушу в цілому.

Мета. Розвиток фантазії і уяви, спостережливості. Набуття навичок передачі різно-фактурних матеріалів. Уміння самостійно відбирати графічні засоби виразу.

Матеріал: ф-т А-4, графітний олівець, фломастери, гелева ручка.

Кількість годин – 4.

ЯМА ЯК ЗАСІБ ВІДОБРАЖЕННЯ ХАРАКТЕРУ СИЛУЕТУ.

Бесіда. Про поняття форми, її характер та силует з показом простих, конкретних прикладів (можливе застосування стенду та екрану - тіньовий театр).

Завдання 5. Силуетні малюнки простих предметів. Силуетний малюнок простого натюрморту.

Задача: Виконати силуетні малюнки з натури простих речей без попереднього контуру:

- а) графічним олівцем, від плями;
- б) аквареллю, пензлем, від плями.

Виконати аквареллю або тушшю силует нескладного натюрморту з двох характерних предметів сірого кольору, поставлених на одній лінії:

1 - сірі предмети на білому фоні.

2 - сірі предмети на чорному фоні.

Звернути увагу на сприйняття контрасту сірого на білому та сірого на чорному.

При виконанні завдання приділити увагу komponуванні малюнка та виразності силуету.

Мета. Виховання цілісного сприйняття, передача характеру форми мінімальними засобами, виховання гостроти зору і пам'яті.

Матеріал: ф-т А-3. аркуша (3 шт.), графітний олівець; пензель, туш або акварель.

Кількість годин - 4.

Тема: СПРИЙНЯТТЯ ОБРАЗУ. ПРИНЦИПИ СПРОЩЕННЯ ЙОГО ЗОБРАЖЕННЯ.

Бесіда. Про асоціативне сприйняття предметів складної форми, що має за основу геометричний початок. Дедуктивний метод, про значення його в рисунку; про перетворення складної форми в просту, піктограми (бесіда супроводжується ілюстративним матеріалом).

Вправа 1. Виконати з натури і за уявою спрощені зображення складних комбінованих форм (від простих до більш складних), що мають за основу геометричні фігури та їх перетворення (квадрат, прямокутник, трикутник, коло):

- а) предмети побуту;
- б) транспортні засоби;
- в) тварини та птахи;
- г) постаті людини в русі.

Вправа 2. Створити з обрізків білого паперу (квадрати, прямокутники, кола, овали, трикутники та інші) засобами аплікації на темному фоні, образ за вибором (людина, кінь, жираф, птах, лев, тигр та ін.)

Завдання 6. Плоске зображення складних форм. Композиційний малюнок.

Задача. Створити тематичну композицію і виконати лінійний малюнок методом спрощеного зображення. Наприклад, можна взяти такі теми: «Старе місто», «Цирк», «Скачки», «Театр». «Зоопарк» та ін.

Мета. Розвиток цілісного сприйняття образу, образного мислення, виховання творчого початку в композиції.

Матеріал: ф-т А-3., графітний олівець або кольорові олівці.

Кількість годин - 6.

Тема: СИЛУЕТ І ОБРАЗ. ВИДІЛЕННЯ ГОЛОВНОГО В КОМПОЗИЦІЇ (підсумкова за рік).

Бесіда. Про рисунок як засіб вирішення творчої задачі в образотворчому мистецтві, про засоби виділення головного та його підпорядкування другорядному, рівновазі, зоровому центру, контрасту.

Вправи. Виконати з натури замальовки тільки характерних предметів (без

попереднього контуру від силуету).

Матеріал: олівець, акварель або туш.

Завдання 7. Тематичний натюрморт на основі силуетних замальовок.

Задача. Скласти композицію натюрморту з явним силуетом, на основі вправ з виділенням головного і підпорядкуванні йому другорядному (для повного розкриття тематичної композиції натюрморту можна за уявою доповнити її другорядними, що не входять у вправи, предметами). Розташувати малюнок за форматом, виконати без попереднього контуру з застосуванням виразних засобів.

Мета. Розвиток творчої уяви учнів, застосування вивчених прийомів і засобів вираження, придбання технічних навичок, композиційне рішення аркушу. Підсумок засвоєних знань і вмій.

Матеріал: ф-т А-3, графітний олівець.

Кількість годин – 8.

2 КЛАС.

Тема: ЦІЛІСНЕ СПРИЙНЯТТЯ СКЛАДНОЇ ФОРМИ. ФІГУРА ЛЮДИНИ В РУСІ.

Бесіда. Про особливості сприйняття складної форми, про характер та механіку руху зорових співвідношень частин фігури людини.

Вправа. Виконати з натури (без попереднього контуру) силуетні нариси фігури людини в русі, застосовуючи принцип спрощеного зображення. Вправа виконується у двох варіантах:

- 1) графітним олівцем, від піктограми з послідовним уточненням та пом'якшенням форми.
- 2) пензлем, аквареллю, на швидше і точніше сприйняття та передачу загальної складної форми.

Завдання 8. Силуетний ескіз двофігурної композиції.

Задача. Виконати ескіз композиції на вільну тему, складеної з двох взаємодіючих фігур людей на основі вправ і за уявою, без попереднього контуру, від силуету.

Мета. Виховання зорової пам'яті, гостроти зору, цілісного сприйняття складної форми, напрацювання навичок синхронної роботи - ока і руки, розвиток навичок творчої уяви учнів.

Матеріал: Для вправ: ф-т А-4, графітний олівець, акварель, пензель.

Для завдання: ф-т А-3, олівці, акварель (за вибором).

Кількість годин – 8.

Тема: ПОНЯТТЯ ПРОПОРЦІЙ, СИМЕТРІЇ.

Бесіда. За темою на конкретних прикладах; про поняття вагових та зорових співвідношень, про значення симетрії і пропорцій в рисунку, про методи контролю (вимірювання) та ін.

Бесіда супроводжується демонстрацією наочних посібників, малюнків на дошці, показу конкретних прийомів.

Вправа. Домалювати відсутню частину заданого малюнку (викладач кожному учню дає завдання - на аркуші намалювати половину зображення симетричного, простого предмету).

Завдання 9. Рисунок симетричного предмету. Із деяких предметів вибрати один симетричний і виконати рисунок, оздобивши його додатковими декоративними елементами (наприклад: жук, бджола, метелик, орнамент та ін).

Задача. Виразна передача характеру форми (лінійний рисунок).

Оздоблення додатковими елементами.

Мета. Виховання окоміру. Закріплення поняття загального сприйняття форм, розвиток практичних навичок.

Матеріал: Для вправ ф-т А-3, графітний олівець,

Для завдання ф-т Ф3, кольорові олівці або гуаш.

Кількість годин – 6. Завдання можна закінчити вдома.

Тема: СПОСТЕРЕЖЛИВА ПЕРСПЕКТИВА. ЗАСОБИ ПЕРЕДАЧІ ПРОСТОРУ ТА ГЛИБИНИ.

Бесіда. Про фізичну будову ока людини; про зображувальну площину, виміри оточуючого світу, лінії обрїю та точки сходження, про закономірності лінійної перспективи в реальному світі; про її значення в образотворчому мистецтві. Бесіда супроводжується наочними прикладами, демонстрацією досліджень, спостережень, посібників, аналізу, малюнків на дошці та ін.

Вправа 1. Конструктивна побудова прямокутних форм у просторі.

Виконати рисунок квадрату, що знаходиться у фронтальній площині (позначити його сторони АВСД), а потім покласти його на горизонтальну площину:

а) із застосуванням методу центральної перспективи (тобто одна із сторін квадрату розташована перпендикулярно точці зору);

б) із застосуванням методу кутової перспективи (тобто при наявності двох уявних точок зору).

Вправа 2. Побудова кола у просторі.

Виконати рисунок квадрату у фронтальній площині з позначенням сторін, (вписати в нього коло, а потім покласти його на горизонтальну площину) і намалювати в перспективі (центральної). Зробити повний аналіз отриманого зображення. Звернути увагу на характер замкнутої лінії.

Вправи 1 і 2 виконуються разом з викладачем методом аналізу і доведень.

Завдання 10. Виконати рисунок шахової дошки в двох положеннях (центрально та кутове). Виконати рисунок неглибокої тарілки на горизонтальній площині, нижче ліній горизонту.

Задача. Навчитись відображати чіткість та виразність рисунку, використати товщину та контрастність лінії для передачі глибини.

Мета. Надати поняття спостережливої та лінійної перспективи. Вивчення закономірностей лінійної перспективи в реальному світі, знайомство з перспективним зображенням предметів. Знайомство з побудовою предметів у просторі на площині.

Матеріал: ф-т А-3 (4 шт.), графітний олівець.

Кількість годин – 8.

**Тема: ПРИНЦИП ЗОБРАЖЕННЯ ОБ'ЄМНИХ ПРЕДМЕТІВ.
СВІТЛОТІНЬ ЯК ЗАСІБ ОБ'ЄМУ.**

Бесіда. Про поняття світла, що надає нам змогу бачити предмет. Визначити, як можна відобразити тримірний світ на двомірній площині та застосувати знання законів перспективи та ін. Бесіда супроводжується дослідженнями при різному освітленні (фронтальне, бокове, контражур).

Завдання 11. Конструктивне побудування прямокутних форм в просторі.

Задача. Намалювати з натури куб без верхньої грані, розташований на горизонтальній площині, нижче лінії горизонту. Конструктивна побудова кубу зі збереженням усіх ліній побудови (прозорий), з передачею великих світлотіньових співвідношень. Різним напрямком штриха передати рух предметної площини та граней кубу.

Мета. Застосування на практиці знань і законів перспективи, вивчення закономірностей зображення паралельних площин у просторі, знайомство з поняттям світлотіні як засобу вираження об'єму.

Матеріал: ф-т А-3, олівець.

Кількість годин – 6.

**Тема: ЧІТКО ВИРАЖЕНА ТОНАЛЬНА ГРАДАЦІЯ.
РОЗПОВСЮДЖЕННЯ ТОНУ НА ОБ'ЄМНИХ ПРЕДМЕТАХ ПРИ
КОНТРАСТНОМУ ОСВІТЛЕННІ.**

Бесіда. Про джерело світла, що дозволяє нам бачити форму; про те, що таке тон і тональні співвідношення, градації, тональний діапазон, світло, тінь, напівтінь, рефлекс, відблиск, тональні маси та ін.

Вправа. Виконати плавну тональну розтяжку в смузі, від самої темної до самої світлої плями. Вправи на характер та напрямок штриха.

Завдання 12. Рисунок смуги білого паперу при контрастному освітленні.

Задача. Виконати з натури тональний рисунок смуги білого паперу з чітко визначеними гранями, викладеного «підковою» на сірому фоні. Передати чіткий рух світла на поверхні предмету, не влучаючи в однакові великі тональні співвідношення.

Мета. Закріплення поняття світлотіні як засобу вираження об'єму. Знайомство з поняттям тональних співвідношень, розвиток технічних навичок.

Матеріал: ф-т А-3, графітний олівець.

Кількість годин – 6.

**Тема: ТОНАЛЬНІ ГРАДАЦІЇ ПЛАВНОЇ ФОРМИ. ТОНАЛЬНИЙ
НЮАНС.**

Бесіда. За темою, з аналізом натурної постановки. Визначення поняття «нюанс».

Завдання 13. Виконати з натури рисунок смуги білого поперу, зігнутого

«підковою», що лежить на горизонтальній площині, на сірому фоні, нижче лінії горизонту (освітлення штучне, бокове, м'яке). Передати повільний рух світла на поверхні предмету, напрямок руху «підкови» та матеріальність паперу.

Мета. Закріплення поняття світлотіні як засобу виявлення об'єму, розвиток технічних навичок.

Матеріал: ф-т А-3, графітний олівець.

Кількість годин – 6.

Тема: ТОНАЛЬНІ ГРАДАЦІЇ НА ВИГНУТИХ ТА ВГНУТИХ ФОРМАХ.

Бесіда. За темою.

Вправа. Виконати лінійно-конструктивний нарис циліндру з передачею руху лінії овалу в глибину, з умовним позначенням об'єму.

Завдання 14. Рисунок паперової спіралі.

Задача. Виконати рисунок паперової спіралі, що лежить горизонтально на сірому фоні (освітлення верхнє, бокове, м'яке). Світлотіньова розробка (світло, напівтінь, тінь, рефлекс, відблиск). Передати рух спіралі, глибину простору, матеріальність паперу.

Мета. Вивчення руху складної форми, закріплення поняття світлотіні як засобу вираження об'єму, напрацювання технічних навичок.

Матеріал: ф-т А-3, графітний олівець.

Кількість годин – 8.

Тема: ЛІНІЙНА ПЕРСПЕКТИВА (КУТОВА).

ГЕОМЕТРИЧНА ПОБУДОВА З УМОВНИМ ПОЗНАЧЕННЯМ ОБ'ЄМУ (циліндр та призма у горизонтальному положенні).

Бесіда. Про закони лінійної перспективи (повітряної, центральної та кутової), про принципи побудови геометричних тіл у горизонтальному положенні з демонстрацією наочних посібників і моделей.

Завдання 15. Робота з натури:

а) виконати замальовку циліндру, що лежить на горизонтальній площині в кутовому положенні (ф-т А-3).

б) виконати замальовку шестигранної призми, що лежить на горизонтальній площині в кутовому положенні (ф-т А-3).

Задача. Побудувати геометричні тіла згідно законів перспективного зображення. За допомогою спаду контрасту лінії і тону умовно передати об'єм і глибину простору.

Мета. Навчити учнів зображувати геометричні тіла у різних положеннях.

Матеріал: графітний олівець.

Кількість годин - 8.

Тема: ТОНАЛЬНИЙ РИСУНОК ГРУПИ ГЕОМЕТРИЧНИХ ТІЛ (підсумкова робота)

Бесіда. Повтор засобів побудови предметів у просторі, виразні засоби

виявлення об'єму, загальне сприйняття аркушу.

Вправа. Розділити півколо на 12 рівних частин і у кожному сегменті прокласти тон (тональну розтяжку) від світлої плями до повного натиску олівця – до самої темної. Розділити на три рівні: світло, півсвітло, тінь.

Завдання 16. Підсумкова робота за рік. Рисунок групи геометричних тіл - циліндр, куб та піраміда.

Задача. Виконати рисунок з натури гіпсових геометричних тіл (освітлення верхне-бокове, м'яке). Чітко зобразити предмети у просторі, передати форму графічними засобами, передати об'єм і матеріальність гіпсу.

Мета. Узагальнення набутих знань із розділу «Конструкція і світлотінь».

Матеріал: ф-т А-3, графітний олівець.

Кількість годин - 12.

3 КЛАС

Тема: ЗАГАЛЬНЕ СПРИЙНЯТТЯ І КОНСТРУКТИВНИЙ АНАЛІЗ ФОРМИ ПРОСТИХ ПРЕДМЕТІВ.

Бесіда. Про принцип загального сприйняття форми, аналіз геометричної основи, про характер і образ предметів. Метод зображення предметів комбінованої форми. Бесіда супроводжується показом простих конкретних предметів, зроблених з картону спрощених моделей натурального розміру. Для виконання завдання слід повторити принцип побудови кола на горизонтальній площині в просторі.

Завдання 17. Лінійно-конструктивні замальовки простих побутових предметів комбінованої форми (попарно, модель і предмет).

Задача. Зробити геометричний аналіз загальної форми і виконати лінійно-конструктивні замальовки предметів, з урахуванням характеру і пропорцій, із застосуванням знань законів перспективи, з легким позначенням об'єму, зберігаючи всі лінії побудови (рисунок прозорий) – 4 - 6 замальовок, кожна пара на $\frac{1}{4}$ частині аркушу.

Мета. Навчити учнів аналізувати конструкцію предметів комбінованої форми; розвиток цілісного сприйняття та об'ємно-просторового мислення, прилучення до конструктивного рисунку.

Матеріал: графітний олівець.

Кількість годин – 4.

Тема: КОНСТРУКТИВНА ПОБУДОВА ОБ'ЄМНИХ ФОРМ. УМОВНЕ РОЗДІЛЕННЯ ЗАГАЛЬНОЇ ФОРМИ ПРЕДМЕТА НА ОБ'ЄДНАНІ ЧАСТИНИ.

Бесіда. Про планіметричний рисунок, про значення навичок зображення геометричних тіл в просторі, про конструктивну побудову об'ємів, про дедуктивний метод (виділення часткового з загального). Бесіда супроводжується демонстрацією наочних прикладів і малюнків викладача на екрані.

Завдання 18. Рисунок предмету складної комбінованої форми (гіпсова ваза).

Задача. Виконати лінійно-конструктивний рисунок гіпсової вазы з легким позначенням об'єму, умовно розділивши загальну форму на об'єднані частини, що знаходяться на одній осі.

Мета. Навчити учнів аналізувати конструкцію предметів складної форми та розвиток просторового мислення.

Матеріал: ф-т А-2 , графітний олівець.

Кількість годин - 6.

Тема: ГЕОМЕТРИЧНИЙ АНАЛІЗ СКЛАДНОЇ КОМБІНОВАНОЇ ФОРМИ.

Бесіда. Про послідовність роботи над натурною постановкою, її аналіз: про загальне сприйняття образу і цілісне бачення; про геометричний початок будь-якої складної форми і перетворення в прості геометричні об'єми.

Завдання 19. Лінійно-конструктивний рисунок натюрморту з 3-х предметів.

Задача. Виконати лінійно-конструктивний рисунок натюрморту, чітко визначивши геометричну основу предмету. Передати образ і характер постановки в цілому, виділити формоутворюючі лінії (лінії переходу однієї форми в іншу).

Малюнок має бути прозорий, з застосуванням контрастної лінії та з легким умовним позначенням тону.

Мета. Навчити учнів аналізу складної форми, її вивченню і вмінню точно передавати в рисунку, охайності і культури в роботі.

Матеріал: ф-т А-3, графітний олівець.

Кількість годин - 6.

Тема: ТОЧКА ЗОРУ. МАСШТАБ ЗОБРАЖЕННЯ. КУТ ПІДЙОМУ ПРЕДМЕТНОЇ ПЛОЩИНИ.

Бесіда. Про закони компоунвання в учбовому рисунку, про зорове сприйняття натурної постановки в цілому; про вибір точки зору, співвідношення зображення, масштабу, визначення кута підйому предметної площини; про оптичні ілюзії.

Завдання 20. Рисунок простого натюрморту з двох предметів на легкому хвилястому фоні (освітлення бокове, м'яке).

Задача. Вибрати масштаб зображення, розташувати рисунок в зоровому центрі аркушу з урахуванням руху предметної площини (зі своєї точки зору), передати характер, пропорції і об'єм предметів. Роботу виконати за допомогою техніки «Гризайль».

Мета. Навчити учнів вибирати оптимальну точку зору, чітко ставити предмети на предметну площину, підпорядкуванню в композиції другорядного - головному, цілісності композиції аркушу, знайомство з роботою за допомогою техніки «Гризайль».

Матеріал: ф-т А-3, туш або чорна акварель.

Кількість годин – 8.

Тема: КОНСТРУКТИВНО-ТОНАЛЬНИЙ РИСУНОК КОМБІНОВАНИХ ФОРМ (контрольний захід за 1-й семестр).

Бесіда. Про послідовність ведення тонального рисунку, його значення і задачі, про засоби передачі об'єму предметів комбінованої форми за допомогою тону.

Завдання 21. Рисунок натюрморту з 3-х предметів побуту, що нагадують за формою комбінацію геометричних тіл (освітлення верхнє - бокове, м'яке).

Задача. Виконати тональний рисунок натюрморту з виявленням об'єму та простору, з чітким позначенням формоутворюючих ліній. Послідовність:

- а) компоновання від легкого силуету;
- б) геометрична побудова з позначенням світлотіні;
- в) конструктивне уточнення форми і пропорції з виявленням об'єму;
- г) передача об'єму і простору;
- д) узагальнення і завершення роботи.

Мета. Засвоєння знань за темою: «Світлотіньовий рисунок», напрацювання технічних навичок.

Матеріал: ф-т А-2, графітний олівець.

Кількість годин – 10.

Тема: ВИЯВЛЕННЯ ФОРМИ ПРЕДМЕТА ЗА ДОПОМОГОЮ ВИРАЗНИХ ЗАСОБІВ. ВЛАСНІ ТА ПАДАЮЧІ ТІНІ. ЧІТКОВИРАЖЕНИЙ ШТРИХ.

Бесіда. Про засоби виявлення форми предмета за допомогою виразних засобів (штрих за формою), про характер самого штриха; про те, як запобігти нахльостування, про значення формоутворюючих ліній при передачі світлотіні, про конструкцію і зображення власних та падаючих тіней.

Завдання 22. Рисунок натюрморту з 3-х різнохарактерних предметів на рівному фоні (освітлення верхнє, бокове, контрастне).

Задача. Відобразити рисунок за форматом, від легкого силуетного нарису перейти до об'ємно-конструктивного рисунку, передати форму, застосовуючи чітко-визначений штрих, виявити власні та падаючі тіні.

Мета. Цілісне сприйняття натюрморту, практичне застосування виразних засобів, передача власних та падаючих тіней, масштаб зображення, рух предметної площини з власної точки зору.

Матеріал: ф-т А-3, графітний олівець.

Кількість годин – 8.

Тема: ГЕОМЕТРИЧНІ ТІЛА. КУЛЯ ЯК СКЛАДОВА ЧАСТИНА БАГАТЬОХ КОМБІНОВАНИХ ФОРМ.

Бесіда. Про утворення геометричних тіл та їх характерні конструктивні особливості, про вміння зображення їх у просторі.

Вправа. Виконати з натури конструктивні замальовки геометричних тіл із застосуванням законів перспективного зображення (куб, конус, піраміда), з умовним позначенням світлотіні.

Завдання 23. Рисунок кулі.

Задача. Виконати рисунок кулі (освітлення верхнє, бокове, м'яке), передати об'єм і матеріальність гіпсу, виявити форму графічними засобами (штрих за формою).

Мета. Вивчення засобів конструктивної побудови геометричних тіл,

поглиблення поняття світлотіні. Напрацювання технічних навичок. Залучення учнів до охайності та культури ведення рисунку.

Матеріал: ф-т А-3, графітний олівець.

Кількість годин – 6.

Тема: ПОЗИЦІЙНИЙ ПРОСТІР. ВІДЛЕНІЯ ГОЛОВНОГО

Бесіда. Про принципи зображення предметів у просторі, про поняття повітряної перспективи; про обмежений простір, в якому предмети затуляють один одного; про передачу плановості (передній, середній і дальній плани), про виділення головного і підпорядкування йому другорядного за допомогою виразних засобів.

Завдання 24. Рисунок натюрморту з 3-х різних за формою і матеріальністю предметів на рівному фоні.

Задача. Виконати послідовно живописно-тональний рисунок натюрморту, передати глибину простору (без контурів – тільки тональна межа), виділити головне.

Мета. Ознайомити учнів з прийомами передачі простору, напрацювання техніки ведення тривалої роботи над рисунком натюрморту. Виховання охайності та культури роботи.

Матеріал: ф-т А-3, графітний олівець.

Кількість годин - 10.

Тема: ПОСЛІДОВНІСТЬ РОБОТИ НАД УЧБОВИМ НАТЮРМОРТОМ (підсумкова робота за рік).

Бесіда. Про методологічну послідовність роботи над натюрмортом із демонстрацією наочного посібника «Поетапне ведення учбового рисунку»:

1. вивчення і аналіз характеру постановки;
2. компоновання рисунку;
3. геометричний аналіз і побудова;
4. об'ємно-конструктивна побудова, знаходження великих світлотіньових співвідношень;
5. поглиблення побудови, уточнення характеру і пропорцій предметів;
6. поглиблення роботи в тоні, передача об'єму;
7. побудова власних та падаючих тіней;
8. моделювання форми, передача матеріальності предметів;
9. створення глибини простору та середовища;
10. узагальнення та завершення роботи.

Завдання 25. Рисунок натюрморту з 4-х різних предметів за формою і матеріалом предметів на рівному фоні (освітлення верхнє, бокове, м'яке).

Задача. Виконати поетапно рисунок натюрморту (на кожному етапі робота повинна бути завершена), має бути тональна і конструктивна побудова, чіткість штриха, прозорість, матеріальність, цільність зображення, завершеність роботи.

Мета. Навчити учнів методично та послідовно проводити тривалу роботу над

живописно-тональним учбовим рисунком. Узагальнення набутих знань.

Матеріал: ф-т А-2 , графітний олівець.

Кількість годин - 12.

4 КЛАС

Тема: ЗАКРІПЛЕННЯ ОСНОВ СПОСТЕРЕЖЛИВОЇ ПЕРСПЕКТИВИ НА ПЛЕНЕРІ.

Бесіда. Про роль пейзажу в образотворчому мистецтві, про повторення основних правил побудови об'ємів у просторі; про вибір точки зору та створення образу і настрою.

Завдання 26. Замальовки міського пейзажу з природи.

Задача. Самостійно вибрати мотив, виконати замальовку міського пейзажу з природи з елементами архітектури в будь-якій графічній техніці і матеріалі, створити образ і настрій, передати глибину простору.

Мета. Застосування законів лінійної та повітряної перспективи на пленері. Закріплення засвоєного матеріалу.

Матеріал: ф-т А-3, будь-який графічний матеріал.

Кількість годин - 3.

Тема: ТОН І ПРОСТІР. СПАД КОНТРАСТУ.

Бесіда. Про повітряне середовище, про змінення напруження тону, поняття спаду контрасту, залежно від настрою природи і глибини.

Завдання 27. Замальовки на тему: „Краєвид з вікна”.

Задача. Виконати композиційну замальовку за міським мотивом з природи або за уявою, з створенням ефекту глибини простору і повітряного середовища. Передати контраст переднього і заднього планів.

Мета. Вивчення засобів передачі глибини великого простору.

Матеріал: ф-т А-3, графітний олівець або рисувальне вугілля.

Кількість годин - 6.

Тема: СВІТЛО У ВІКНІ. ПОСИЛЕННЯ КОНТРАСТУ.

Бесіда. За темою, з аналізом і вивченням натурної постановки та поняттям контражури.

Завдання 28. Рисунок натюрморту з 3-х предметів на фоні вікна.

Задача. Виконати малюнок з природи, від загальної плями - тональний рисунок натюрморту на фоні вікна з фрагментами краєвиду на задньому плані, передати контраст освітлення, форму власних і падаючих тіней, виділити головне в рисунку.

Мета. Вивчення засобів зображення предметів при контрастному освітленні в контражурі.

Матеріал: ф-т А-3, графітний олівець.

Кількість годин - 6.

**Тема: ТВОРЧИЙ РИСУНОК, ЯК САМОСТІЙНИЙ ВИД ГРАФІКИ.
УМОВНЕ СТВОРЕННЯ ОБ'ЄМУ ЛІНІЙНИМИ ВИРАЗНИМИ
ЗАСОБАМИ.**

Бесіда. Про вид образотворчого мистецтва – графіку, її мову, виразність, лаконічність, особливу роль у художній творчості, перевагу у тиражуванні. Лінія у графіці як засіб розкриття художнього образу.

Вправи. Виконати декілька вправ на проведення ліній різного характеру (хвилясті, ломані, контрастні, короткі, довгі, спіралі та ін.) - тренування легкості і вільного руху руки. Виконати невеличкі замальовки предметів із застосуванням контрастної лінії, що б умовно визначала об'єм.

Завдання 29. Творча робота на загальну тему: «Світ моїх вражень».

Задача. Створити композицію на вибрану тему застосовуючи як виразний засіб – лінію. Довести лінію до легкості руху та лаконізму, можливо через неодноразове копіювання та дублювання малюнка..

Мета. Знайомство з «мовою графіки». Розвиток творчого мислення. Виховання наполегливості, терпіння, охайності. Вивчення і напрацювання технічних навичок.

Матеріал: ф-т А-3, А-4; графітний олівець, кольорові олівці, туш, перо, гелева ручка - за вибором учня.

Кількість годин – 6 (завдання можна закінчити вдома).

**Тема: УМОВНЕ СТВОРЕННЯ ОБ'ЄМУ ЗА ДОПОМОГОЮ
МІНІМАЛЬНИХ ВИРАЗНИХ ЗАСОБІВ.**

Бесіда. Про графіку, її види, матеріали, засоби високого та глибокого друку, умовності та виразні можливості. Бесіда супроводжується ілюстративним матеріалом майстрів графіки.

Вправи. Виконання вправ на створення різноманітних графічних фактур.

Завдання 30. Рисунок натюрморту з 2-х предметів.

Задача. За допомогою невеличкого ескізу виконати рисунок натюрморту, умовно передати об'єм предметів мінімальними графічними засобами (пляма, штрих - різноманітні графічні фактури), контраст світла і тіні. Досягти цілісності рисунку, рівноваги аркушу.

Мета. Знайомство учнів із графічним вирішенням натурної постановки, умовностями в графіці, прийомами роботи графічними матеріалами. Виховання творчого мислення.

Матеріал: ф-т А4 , туш, перо, пензлик, гелева ручка – за вибором учня.

Кількість годин – 6 (завдання можна закінчити вдома).

**Тема: РУХ І РИТМ У ГРАФІЦІ.
ЗАСТОСУВАННЯ ВИРАЗНИХ ЗАСОБІВ.
РОБОТА З МАТЕРІАЛОМ.**

Бесіда. Про засоби передачі руху і ритму в графіці, про роботу в техніці графографії (гратаж), гіпсографії, діатипії, ліногравюри. Підготовка матеріалів до роботи з матеріалом.

Завдання 31. Творча композиція на тему: «Рух» (зміст за вибором учня).

Задача. Виконати графічну композицію з матеріалу, передати смисловий зміст аркушу. Створити, за допомогою графічних засобів, ефект руху, композиційну рівновагу та цілісність, художність образу.

Мета. Розвиток творчого мислення учнів, вивчення прийомів роботи з новими графічними техніками.

Матеріал: техніка і формат виконання за вибором учня - графографія, гіпсографія, діатипія, ліногравюра. Формат: не більше А-3.

Кількість годин - 9.

Тема: ГРАФІКА. ТВОРЧИЙ ВИРАЗ. (контрольний захід за 1-й семестр)

Бесіда. Продовження бесіди про графіку, про творчу інтерпретацію, художність образу, психологічне сприйняття, форму та зміст.

Завдання 32. Графічна композиція на теми: «Зима», «Повінь», «Відлига», «Нічне місто» та ін.

Задача. Виконати, за допомогою натурних замальовок, по пам'яті, за уявою композицію на вибрану тему; передати образ, стан і настрій; створити художній твір та відтворити цілісність аркушу, композиційну рівновагу, графічне рішення.

Мета. Розвиток творчого мислення учнів, напрацювання технічних навичок роботи з графічними матеріалами.

Матеріал: ф-т А-3, туш, перо, пензель, гуаш, білила.

Кількість годин - 12.

Тема: ЗАМАЛЬОВКИ ТА НАРИСИ. РОБОТА З НАТУРИ, ПО ПАМ'ЯТІ, ЗА УЯВОЮ.

Бесіда. Про роль і значення коротких замальовок та нарисів з природи і за уявою в творчості художника, про розвиток зорової пам'яті, технічних прийомів у матеріалах.

Завдання 33. Замальовки і нариси людей, тварин з природи - по пам'яті і за уявою.

Задача. Виконати короткі замальовки і нариси різними матеріалами. Передати силует, загальний образ, динаміку руху, характер, експресивність (робота на швидкість та точність зображення).

Мета. Концентрація уваги учнів, розвиток зорової пам'яті та цілісного сприйняття образу, напрацювання технічних навичок.

Примітка. Невеличкі замальовки і нариси доцільно виконувати протягом всього навчання рисунку.

Матеріал: папір, пензель, туш, перо, графітний олівець та ін.

Кількість годин - 6.

Тема: КОНСТРУКТИВНЕ РІШЕННЯ ХАОТИЧНИХ ФОРМ.

Бесіда. Повторення матеріалу про принципи побудови предметів складної комбінованої форми, про аналіз штучних і природних хаотичних форм (гори, хмари, крона дерева, пом'ятий папір, тканина) та ін.

Завдання 34. Замальовка драпіровки з простими складками.

Задача. Провести аналіз хаотичних форм і виконати лінійно-конструктивну замальовку драпіровки, чітко визначивши перехід форми із однієї в другу; легко позначити світлотінь.

Мета. Вивчення драпіровки, її форми і конструкції.

Матеріал: ф-т А-3, графітний олівець.

Кількість годин - 8.

Тема: РИСУНОК ДРАПІРОВКИ.

Бесіда. Про значення драпіровки в образотворчому мистецтві. Бесіда супроводжується показом ілюстративного матеріалу.

Завдання 35. Рисунок драпіровки з простим предметом на передньому плані.

Задача. Виконати тональний рисунок нависаючої драпіровки зі складками, передати рух складок, об'єм, характер і матеріальність тканини; створити глибину простору через контраст переднього плану.

Мета. Набуття навичок зображення драпіровок.

Матеріал: ф-т А-2, графітний олівець.

Кількість годин – 12.

Тема: ТОНАЛЬНИЙ РИСУНОК. ЗАГАЛЬНИЙ ТОН АРКУШУ. ПОЗИЦІЙНИЙ ПРОСТІР.

Бесіда. За темою. Повторення методичної послідовності проведення тривалої роботи над тонально - живописним рисунком; бесіда про позиційний простір, створення плановості.

Завдання 36. Рисунок натюрморту з 3-х білих матових предметів.

Задача. Виконати тонально - живописний рисунок натюрморту з предметів однакового забарвлення і матеріалу, розташованих всередині, на фоні сірої однотонної драпіровки з легкими складками. Передати характер, об'єм, матеріальність предметів, глибину простору; створити світле середовище та цільність зображення.

Мета. Закріплення навичок ведення тривалого завдання, засвоєння методичної послідовності роботи тоном. Напрацювання технічних прийомів.

Матеріал: ф-т А-2 графітний олівець

Кількість годин - 12.

Тема: ПІДСУМКОВА РОБОТА ЗА РІК. УЗАГАЛЬНЕННЯ НАБУТИХ ЗНАНЬ.

Завдання 37. Рисунок натюрморту з 3-х предметів на фоні драпіровки з легкими складками.

Задача. Виконати тонально - живописний рисунок, передати характер предметів і постановки в цілому, виявити об'єм і матеріальність предметів, глибину простору, середовище, цілісність зображення, культуру штриха.

Мета. Аналіз здобутих знань.

Матеріал: ф-т А2, графітний олівець.

Кількість годин -15

5 КЛАС

Тема: ПОБУДОВА ВЕЛИКИХ ФОРМ У ПРОСТОРІ (В ІНТЕР'ЄРІ).

Бесіда. За темою, з демонстрацією учбових робіт. Характеристика особливостей виконання рисунку натюрморту в інтер'єрі, вибору формату та масштабу зображення, вирішення композиційної задачі.

Завдання 38. Рисунок натюрморту з 3-х предметів в інтер'єрі.

Задача. Виконати рисунок натюрморту з 3-х, великих за масою, предметів в інтер'єрі; поставити предмети на площину в просторі та передати глибину, взаємодію великих мас, характер і конструкцію, з урахуванням законів перспективи. Лінійно-конструктивний рисунок з легкою світлотінню.

Мета. Знайомство з зображенням предметів великої форми в інтер'єрі. Напрацювання технічних навичок.

Матеріал: ф-т А-2, графітний олівець.

Кількість годин -12.

Тема: ІНТЕР'ЄР. ТОНАЛЬНИЙ РИСУНОК.

Бесіда. Про значення інтер'єру в образотворчому мистецтві, про закони і особливості його побудови, про засоби передачі глибини та напрямку джерела освітлення, про виділення головного.

Завдання 39. Тональний рисунок фрагменту інтер'єру .

Задача. Виконати тональний рисунок фрагменту інтер'єру. Композиційне рішення, взаємозв'язок предметів у просторі, застосування законів перспективної побудови, передача глибини простору, тональний розбір, цільність зображення.

Мета. Закріплення набутих знань і навичок. Напрацювання технічних прийомів. Методична послідовність ведення тривалої роботи.

Матеріал: ф-т А-2, графітний олівець.

Кількість годин - 12.

Тема: РОБОТА ПО ПАМ'ЯТІ ТА ЗА УЯВОЮ.

ФІГУРА ЛЮДИНИ В ІНТЕР'ЄРІ.

Бесіда. За темою, з демонстрацією ілюстративного матеріалу.

Завдання 40. а) короткі начерки фігури людини в русі;

б) композиція „1-3 фігурна композиція в інтер'єрі”.

Задача. На основі невеликих начерків, об'єднаних одним змістом, виконати 1-3^х фігурну тематичну композицію, органічно пов'язану з інтер'єром,.

Мета. Закріплення набутих знань, розвиток спостережливості, активне сприйняття оточуючої дійсності та творчого мислення.

Матеріал: ф-т А-3, будь-яка жвава техніка виконання (туш, перо, пензель, м'які графічні матеріали).

Кількість годин – 9.

Тема: ТОНАЛЬНИЙ РИСУНОК ГІПСОВОГО ОРНАМЕНТУ.

ПЕРЕДАЧА МАТЕРІАЛЬНОСТІ ГІПСУ (робота за 1-й семестр).

Бесіда. За аналізом натурної постановки, про особливості побудови складної форми, засоби передачі матеріальності гіпсу, рефлексії та прозорість, про

послідовність і технічні прийоми роботи над гіпсовим орнаментом.

Завдання 41. Зобразити рисунок гіпсового орнаменту (освітлення м'яке, бокове, зверху).

Задача. Виконати рисунок гіпсового асиметричного орнаменту, розташованого на лінії горизонту на рівному фоні. Передати конструкцію, характер, форму рельєфу, матеріальність, світло-тональні відношення, чіткість і прозорість штриха, цільність зображення.

Мета. Поглиблення знань, розвиток навичок зображення гіпсового орнаменту (хаотична форма), методична послідовність тривалої роботи.

Матеріал: ф-т А-2, графітний олівець.

Кількість годин – 12.

Тема: УЗАГАЛЬНЕННЯ ЗОБРАЖУВАЛЬНИХ ЗАСОБІВ.

Бесіда. Аналіз натурної постановки. Повторення теоретичних питань ведення тонально-живописного учбового рисунку.

Завдання 42. Рисунок нескладного натюрморту з гіпсовим орнаментом.

Задача. Виконати тонально-живописний рисунок нескладного натюрморту з 3-4-х предметів, із гіпсовим орнаментом на фоні драпіровки зі складками. Передати світло - повітряне середовище; притримуватися цілісності рисунку.

Мета. Узагальнення отриманих знань за даним розділом.

Матеріал: ф-т А-2, графітний олівець.

Кількість годин - 12.

Тема: М'ЯКІ ГРАФІЧНІ МАТЕРІАЛИ ТА ЇХ МОЖЛИВОСТІ.

Бесіда. За показом учбових та творчих робіт, виконаних різними графічними матеріалами, про ознайомлення з технологією і прийомами роботи. (рисувальне вугілля, сангіна, пастель).

Завдання 43. Зобразити тематичний натюрморт (творча композиція).

Задача. Із запропонованих предметів вибрати необхідні і створити тематичний натюрморт (3–5 предметів). Виконати рисунок тематичного натюрморту, передати характер і образ, творчий задум, створити об'єм і матеріальність предметів, цільність зображення (матеріал за вибором учня).

Мета. Розвиток творчого мислення, напрацювання практичних навичок роботи за допомогою різних матеріалів.

Матеріал: ф-т А-3, А-2, кольорові олівці, кольорова крейда, акварель, пензель, туш, перо; рисувальне вугілля, сангіна, пастель, соус; будь-яка змішана техніка.

Кількість годин – 9.

Тема: ТРИВАЛИЙ РИСУНОК. СКЛАДНИЙ НАТЮРМОРТ.

Бесіда. Повторення теоретичних питань рисунку, аналіз натурної постановки.

Завдання 44. Рисунок складного тематичного натюрморту (можлива тематика: «Запрошення до чаю», «Сніданок», «Бабусина кухня» та ін.).

Задача. Виконати рисунок складного натюрморту з 5-7 предметів різник за характером формою і матеріалом, розташованих глибоко, на різних планах, із драпіровкою. Оптимальне композиційне рішення - виявлення головного, побудова натюрморту в просторі, тональне рішення, передача матеріальності предметів, створення середовища, завершеність роботи.

Мета. Цілісне сприйняття і зображення натурної постановки, напрацювання технічних навичок.

Матеріал: ф-т А-2, графітний олівець.

Кількість годин - 12.

Тема: ОСОБЛИВОСТІ ПОБУДОВИ ОКРУГЛИХ ФОРМ У ПОХИЛОМУ ПОЛОЖЕННІ (РАКУРСІ).

Бесіда. За темою, з демонстрацією конкретних прикладів і учбових робіт. Чіткий аналіз комбінованої форми.

Завдання 45. Рисунок капітелі доричного ордеру.

Задача. Виконати конструктивний рисунок капітелі в похилому положенні, з легким позначенням об'єму. Передати конструкцію і характер, позначити формоутворюючі лінії, а також рух елементів капітелі в просторі. Робота проводиться від загальної маси, в цілому.

Мета. Вивчення руху кіл у просторі. Закріплення знань і вмій зображення комбінованих форм.

Матеріал: ф-т А-2, графітний олівець.

Кількість годин - 9.

Тема: ПІДСУМКОВА РОБОТА. СКЛАДНИЙ НАТЮРМОРТ ІЗ РІЗНОМАНІТНИХ ПРЕДМЕТІВ І МАТЕРІАЛІВ.

Бесіда. Про постановку задачі і вимог до підсумкової роботи.

Завдання 46. Рисунок складного натюрморту на фоні драпіровки зі складками (4-5 різних за формою і матеріалом предметів).

Задача. Виконати тонально-живописний рисунок натюрморту.

Передати характер і пропорції предметів, виявити об'єм, матеріальність, створити середовище, утримати загальний тон і цілісність аркушу. Довести роботу до повної завершеності.

Мета. Виявлення набутих знань.

Матеріал: ф-т А-2, графітний олівець.

Кількість годин - 15.

6 КЛАС

Тема: ОСОБЛИВОСТІ ПОБУДОВИ ОБ'ЄМНИХ ПАРНИХ ФОРМ.

Бесіда. Про конкретні приклади парних форм у природі, про особливості їх побудови, зображення складної форми у просторі і застосування законів перспективи при зображенні випуклих та вгнутих форм. Пояснити зв'язок із подальшими завданнями.

Завдання 47. Виконати рисунок скрипки.

Задача. Виконати конструктивну замальовку скрипки в похилому положенні. Передати парну випуклу форму в просторі.

Мета. Закріплення навичок побудови складної форми в просторі, підготовка до зображення голови людини.

Матеріал: ф-т А-2, графітний олівець.

Кількість годин -12.

Тема: ЗАМАЛЬОВКИ СПРОЩЕНОЇ МОДЕЛІ ГОЛОВИ ЛЮДИНИ. КОМБІНУВАННЯ СКЛАДНИХ ОБ'ЄМІВ.

Бесіда. Анатомічний аналіз голови людини; остеологія, мієнологія, конструкція і комбінація складних форм, загальне сприйняття і цілісне бачення натури.

Завдання 48. Замальовки з натури спрощеної моделі голови людини (гіпсовий зліпок)

Задача. Виконати об'ємно–конструктивні замальовки спрощеної моделі голови людини в 3-х поворотах (на одному аркуші). Передати конструкцію і співвідношення частин голови. Робота ведеться від загальної маси тональними відношеннями без попереднього контуру.

Мета. Ознайомлення з конструктивними особливостями голови людини.

Матеріал: ф-т А 2, графітний олівець.

Кількість годин-8.

Тема: ГЕОМЕТРИЧНИЙ АНАЛІЗ ЧАСТИН ОБЛИЧЧЯ.

Бесіда. Про геометричний аналіз складної комбінованої форми, значення зображення формуютьючих ліній, загальне сприйняття мас, про характерні співвідношення деталей голови та їх конструкції.

Завдання 50. Замальовки частин обличчя (ніс, губи, око).

Задача. Виконати тонально–конструктивні замальовки гіпсових зліпків частин обличчя людини, визначивши конструкцію і характер форм. Зазначити геометричну основу. Робота проводиться від загальної маси без попереднього контуру.

Мета: Ознайомлення з конструктивними особливостями частин голови людини.

Матеріал: ф-т А-2, графітний олівець.

Кількість годин — 12.

Тема: РИСУНОК ГІПСОВОГО ЗЛІПКУ ГОЛОВИ.

Бесіда. Про конструктивні особливості, пропорції і характер голови; про зображення парних форм у просторі; послідовність роботи над рисунком гіпсової голови, про виразні засоби передачі матеріальності гіпсу.

Завдання 50. Зробити рисунок гіпсової голови (Антіной, Діадумен).

Задача. Виконати тональний рисунок гіпсової голови, передати загальний характер і конструкцію. Виявити форму засобами світлотіні, передати

матеріальність гіпсу, звернути увагу на композиційне рішення і загальний тон аркушу. Робота ведеться послідовно, поетапно об'ємами від загальної маси. На кожному етапі робота повинна бути завершена.

Мета. Знайомство з принципом ведення рисунку гіпсового зліпку голови. Вивчення пластичних особливостей.

Матеріал: ф-т А-2, графітний олівець.

Кількість годин – 16.

Тема: РИСУНОК ГОЛОВИ НАТУРЩИКА.

Бесіда. Про чітку послідовність ведення роботи з натури над живою моделлю, характерних особливостях моделі, виразних засобах з демонстрацією ілюстративного матеріалу і конкретних прикладів.

Завдання 51. Рисунок голови натурщика (модель повинна бути виразна за характером).

Задача. Скомпонувати рисунок від загальної маси, передача конструкції голови засобами світлотіні, характерних пластичних особливостей моделі; зв'язок з простором; цілісність і виразність рисунку. Послідовна робота над рисунком, загальний тон аркушу, завершеність роботи.

Мета. Знайомство з принципом роботи над живою моделлю, уточнення уявлення про об'єми, що складають в цілому форму голови людини.

Матеріал: ф-т А-2, графітний олівець.

Кількість годин – 16.

Тема: ПОРТРЕТ.

Бесіда. Про творчий задум, вибір моделі, композиційне рішення, матеріал та ін.

Завдання 52. Портрет із натури з плечовим поясом.

Задача. Виконати короткі композиційні замальовки портрету, вибрати найцікавіший варіант і виконати портрет із натури. Передати характер натури (можлива творча стилізація), створити закінчений художній образ.

Мета. Вивчення засобів побудування голови разом з плечовим поясом, знайомство з особливостями роботи над портретом з натури.

Матеріал: За вибором учня (рисувальний вугіль, сангіна, пастель, сухий пензель, кольорові крейди, олівець).

Ф-т А-2

Кількість годин – 16.

Тема: РИСУНОК ГІПСОВОГО ЗЛІПКУ АНТИЧНОЇ ФІГУРИ.

Бесіда. Про анатомічну будову фігури людини, характерні пропорції, механіку руху, про засоби побудови стоячої фігури; про площу опори, центр ваги, середні лінії, нерухомі точки, напрямки руху парних форм у просторі та ін.

Завдання 53. Рисунок із натури гіпсового зліпку античної фігури (Діонісій).

Задача. Виконати тонально-конструктивний рисунок фігури (без дрібних деталей), визначивши площину опору, загальний рух фігури, характер і пропорції,

форму і конструкцію, пов'язати великі і малі частини фігури в одне ціле. Робота проводиться парними формами, в основному штрихом, злегка підкреслюючи об'єм форми у тінях, від «постановки» фігури до побудови.

Мета. Знайомство учнів із зображенням фігури людини.

Матеріал: ф-т А-2, графітний олівець.

Кількість годин - 20.

Тема: ВИКОНАННЯ ЗАМАЛЬОВОК ФІГУРИ ЛЮДИНИ В РУСІ.

Бесіда. Повторення і закріплення попередньої теми, визначення основних пропорційних відносин частин фігури людини; центру ваги; рівень і напрямок плеча і тазу, колінних суглобів; головну лінію вигину тулуба.

Завдання 54. Замальовки та начерки фігури людини в русі .

Задача. Виконати з натури замальовки та начерки фігури людини в русі. Передати характерні особливості натури, пропорції та динаміку руху, вдало організувати формат, виразність начерку та локалізм.

Мета. Напрацювання технічних навичок при виконанні короточасних замальовок. Тренування гостроти сприйняття образу.

Матеріал: олівець, туш, перо, гелева ручка, акварель – за вибором учня.

Кількість годин – 4.

Тема: ПОБУДОВА ВЕЛИКИХ ФОРМ У ПРОСТОРИ, РОЗТАШОВАНИХ ХАОТИЧНО.

Бесіда. Повторення законів і прийомів побудови предметів на площині - законів перспективи.

Завдання 55. Виконати конструктивний рисунок групи предметів.

Задача. Виконати конструктивний рисунок з умовним позначенням тону групи предметів, розташованих хаотично, нижче лінії обрію, в різних поворотах і нахилах.

Мета. Напрацювання уміння переконливо відображати предмети у відповідності з зоровим сприйняттям форми у просторі, набуття технічних навичок і вмінь, культура рисунку.

Матеріал: ф-т. А-2.

Кількість годин – 12.

Тема: ЕКЗАМЕНАЦІЙНА РОБОТА.

Завдання 56. Виконати з натури рисунок складного тематичного натюрморту.

Мета. Виявлення набутих знань.

Матеріал: Ф-т А-2 , графітний олівець.

Кількість годин – 20.

Примітка. Для повного розкриття теми натюрморту можливе застосування творчої інтерпретації, а також застосування різних графічних матеріалів.

7 КЛАС

Тема: РИСУНОК ГІПСОВОЇ РОЗЕТКИ ВИСОКОГО РЕЛЬЄФУ

Бесіда. Про визначення габаритних розмірів із урахуванням перспективного скорочення, розміри і пропорції основи (плити), про загальний характер орнаменту, методи побудови форми.

Завдання 57. Намалювати рисунок зліпка гіпсової розетки високого рельєфу.

Завдання. Виконати тонально-живописний рисунок розетки, розташованої у похилому положенні з поворотом (освітлення верхнє - бокове, м'яке), побудувати в просторі, з урахуванням перспективного скорочення; передати характер орнаменту та його конструктивні особливості, об'єм, середовище і матеріальність гіпсу.

Мета. Закріплення навичок побудови складної форми у просторі, напрацювання прийомів роботи в тоні.

Матеріал: Ф-т А-2, графітний олівець

Кількість годин – 12.

Тема: МАЛЮНОК ГІПСОВОЇ ВАЗИ І КУБА.

Бесіда. Про визначення точних пропорційних відносин, про закони зображення чіткої постановки групи предметів на горизонтальній площині, їх органічний зв'язок.

Повторення теми геометричного аналізу комбінованих форм.

Завдання 58. Намалювати малюнок гіпсової вази і куба.

Завдання. Виконати рисунок групи предметів, розташувати їх на аркуші органічно, пов'язавши в єдиному просторі. Передати об'єм, матеріальність, простір і середовище.

Мета. Подальше поглиблене вивчення образотворчої грамоти.

Матеріал: Ф-т А-2, графітний олівець

Кількість годин - 12.

Тема: РИСУНОК ФРАГМЕНТА КАПІТЕЛІ ІОНІЧНОГО ОРДЕРУ.

Бесіда. Конструктивний аналіз загальної форми і її окремих елементів.

Завдання 59. Зобразити рисунок фрагмента іонічної капітелі.

Завдання. Виконати конструктивний рисунок капітелі, розташованої вище лінії горизонту, з умовним позначенням об'єму і збереженням формоутворюючих ліній та ліній побудови.

Мета. Вивчення побудови складної комбінованої форми в просторі.

Матеріал: Ф-т. А-2, графітний олівець

Кількість годин - 12.

Тема: ЗАМАЛЬОВКА ЧАСТИНИ ЗРІЗУ КАПІТЕЛІ ДОРІЧНОГО ОРДЕРУ (НАПІВКОЛОНА).

Бесіда. Про закони побудови частини зображення в просторі.

Завдання 60. Зробити замальовку фрагмента зрізу капітелі.

Завдання. Виконати замальовку частини зрізу капітелі в похилому положенні, розташованої вище лінії горизонту.

Мета. Поглиблення вивчення побудови форми в просторі. Напрацювання професійних навичок.

Матеріал: Ф-т. А-2, графітний олівець

Кількість годин – 12.

Тема: РИСУНОК НАТЮРМОРТА З АРХІТЕКТУРНИМИ ЕЛЕМЕНТАМИ.

Бесіда Узагальнююча, за даною темою.

Завдання 61. Намалювати рисунок натюрморту з архітектурними деталями.

Завдання. Виконати рисунок натюрморту з архітектурними елементами, що розташовані нижче лінії горизонту в різних площинах і напрямках. Побудувати в просторі, передати характер, пропорції, об'єм, середовище і матеріальність.

Мета. Удосконалення знань і навичок роботи над тривалим малюнком.

Матеріал: Ф-т. А-2, графітний олівець

Кількість годин - 16.

Тема: ПРОСТОРОВА УЯВА.

Бесіда. Про розвиток просторової уяви та її значення для художника.

Завдання 62. Замальовки за уявою групи предметів із різних точок зору.

Завдання. На основі малюнка групи предметів з природи, виконати за уявою замальовки їх розташування з різних точок зору (ліворуч, праворуч, ззаду, зверху).

Мета. Розвиток просторової уяви.

Матеріал: Ф-т. А-3, А-2, будь-який м'який матеріал.

Кількість годин - 8.

Тема: РИСУНОК ГРУБОЇ ДРАПІРОВКИ.

Бесіда. Про уміння зображувати драпіровку різної фактури в образотворчому мистецтві. Аналіз хаотичної форми.

Завдання 63. Намалювати рисунок грубої драпіровки, що звисає на стілець.

Завдання. Виконати рисунок грубої драпіровки, що звисає із стільця на підлогу. Передати характер і обтікання форми, перехід в різні площинні положення, а також фактуру і матеріальність.

Мета. Вивчення хаотичних форм. Освоєння навичок зображення драпіровки.

Матеріал: Ф-т. А-2, графітний олівець

Кількість годин - 16.

Тема: РИСУНОК ФРАГМЕНТА ІНТЕР'ЄРУ.

Бесіда. Про значення уміння зображувати інтер'єр, особливості побудови простору, повторення законів лінійної і повітряної перспективи.

Завдання 64. Намалювати рисунок фрагмента інтер'єру.

Завдання. Виконати рисунок фрагмента інтер'єру з драпіровкою і гіпсовим зліпком (торсу Венери, фрагмента капітелі, вази – за вибором).

Мета. Навчитися зображувати складний багатоплановий інтер'єр, органічно пов'язувати предмети і середовище, створювати глибину простору.

Матеріал: Ф-т. А-2, графітний олівець.

Кількість годин – 20.

Тема: ТВОРЧЕ ВИРАЖЕННЯ.

РОБОТА ГРАФІЧНИМИ МАТЕРІАЛАМИ.

Бесіда. Про графіку, про різні її види, графічні матеріали.

Завдання 65. Творча робота. Тема запропонована самим учнем.

Завдання. Виконати творчу роботу за вибраною темою у будь-якій доступній графічній техніці (м'які матеріали, туш-перо, монотипія і так далі).

Мета. Уміння поєднувати форму і зміст, тобто підпорядкування вибраного матеріалу і техніки виконання творчому задуму.

Матеріал: формат і техніка виконання за вибором учня.

Кількість годин – 8.

Тема: ТЕМАТИЧНИЙ НАТЮРМОРТ. ПІДСУМКОВА РОБОТА

Завдання 66. Підсумкова робота за рік. Рисунок тематичного натюрморту.

Завдання. Виконати тонально-живописний рисунок натюрморту з гіпсовою вазою і скрипкою, розташованого на лінії горизонту, передати характерні особливості постановки, об'єм і матеріальність предметів.

Мета. Узагальнення отриманих знань.

Матеріал: Ф-т. А-2, графітний олівець або будь-який інший м'який матеріал.

Кількість годин – 20.

8 КЛАС

Тема: РИСУНОК ЗЛІПКА СПРОЩЕНОЇ МОДЕЛІ ГОЛОВИ ЛЮДИНИ (ОБРУБОВКА).

Бесіда. Про будову черепа людини, конструкцію і характер загальної маси голови людини, її пропорції; аналіз складної комбінованої форми.

Завдання 67. Намалювати малюнок зліпка обрубковки голови людини.

Завдання. Виконати на аркуші формату А-2 замальовки обрубковки голови людини у трьох поворотах. Чітко передати форму і напрям руху площин, позначивши межі легким тоном, передати характерні пропорційні співвідношення.

Мета. Подальше вивчення форми голови людини.

Матеріал: Ф-т А-2, графітний олівець

Кількість годин – 12.

Тема: РИСУНОК АНАТОМІЧНОЇ ГОЛОВИ ЛЮДИНИ (ЭКОРШЕ)

Бесіда. Про анатомічну будову голови людини; структуру черепа і закономірності розташування м'язів.

Завдання 68. Виконати рисунок екорше.

Завдання. Виконати малюнок анатомічної голови людини (екорше) у положенні $\frac{3}{4}$ повороту на рівні лінії горизонту.

Мета. Подальше поглиблене вивчення форми голови людини.

Матеріал: Ф-т А-2, графітний олівець.

Кількість годин - 12.

Тема: РИСУНОК ЗЛІПКА ГІПСОВОЇ ГОЛОВИ.

Бесіда. Про конструктивні особливості голови; пропорційні співвідношення окремих частин обличчя, основні осі і осі нахилу голови.

Завдання 69. Зробити рисунок зліпка гіпсової голови з чітко вираженими рисами обличчя.

Завдання. Виконати малюнок зліпка голови з чітко вираженими рисами обличчя (Гаттамелата, Архімеда, Гомера – за вибором); чітко сконструювати модель, приділити увагу пропорційним співвідношенням частин обличчя, їх особливостям; передати характер – відобразити максимальну схожість.

Мета. Напрацювання навичок зображення голови.

Матеріал: Ф-т. А-2, графітний олівець.

Кількість годин - 16.

Тема: РИСУНОК ГОЛОВИ НАТУРЩИКА

Бесіда. Про відмінності зображення живої моделі від гіпсового зліпка, особливості роботи з натурою.

Завдання 70. Зробити малюнок голови натурщика.

Завдання. Виконати малюнок голови натурщика з чітко вираженими рисами обличчя (бажано літнього чоловіка), розташувати в зоровому центрі малюнок, поєднати голову, шию і плечовий пояс в одне ціле, передати характерні особливості моделі, виявити об'єм.

Мета. Навчитися малювати живу модель.

Матеріал: Ф-т. А-2, графітний олівець.

Кількість годин – 20.

Тема: ПОРТРЕТ

Бесіда. Узагальнююча, за темою.

Завдання 71. Виконати малюнок натурниці.

Завдання. Виконати портрет із руками натурниці будь-яким м'яким графічним матеріалом на вибір (рисувальне вугілля, вугілля-крейда, сангіна, змішана техніка і т.д.). Передати характер моделі, проявити творчий підхід щодо рішення образу.

Мета: Розвиток гостроти зору, художнього сприйняття, напрацювання навичок роботи з м'якими матеріалами.

Матеріал: Ф-т. А-2, матеріал і техніка по вибору учня.

Кількість годин - 16.

Тема: ДРУЖНІЙ ШАРЖ АБО ТВОРЧИЙ ПОРТРЕТ.

Бесіда. За запропонованою темою.

Завдання 72. Виконати дружній шарж або творчий портрет (за вибором учня).

Завдання.: Виконати, на основі нарисів і замальовок, дружній шарж або творчий портрет – за вибором (автопортрет, кращий друг, подруга, члени сім'ї, викладач); передати найбільш гострий, яскравий і характерний образ, приналежність до певної сфери діяльності, професії; розкриття творчого задуму.

Мета. Розвиток образного мислення, виховання творчого смаку.

Матеріал: Ф-т. і матеріал за вибором учня.

Кількість годин - 16.

Тема: ФІГУРА ЛЮДИНИ. ЗАМАЛЬОВКИ СКЕЛЕТА ЛЮДИНИ.

Бесіда. Про роль пластичної анатомії для художника; про будову скелета, основні відділи і пропорційні відносини; про схеми руху людської фігури і окремих її частин; про опорні точки тіла.

Завдання 73. Зробити замальовки скелета людини. (Поп'є - Маше)

Завдання. Виконати замальовки скелета - каркаса людини в легкому русі з двох положень - спереду і збоку (малюнки на одному аркуші, однакові за розміром). Приділити увагу загальній конструктивній формі, не вдаючись до деталей.

Мета. Вивчення закономірностей будови людини.

Матеріал: Ф-т. А-2, графітний олівець

Кількість годин - 8.

Тема: РИСУНОК АНАТОМІЧНОЇ ФІГУРИ ЛЮДИНИ.

Бесіда. Про пластичну анатомію м'язів, механіку руху; зв'язок і взаємодію окремих частин тіла; про опорні точки; про основні точки верхніх і нижніх кінцівок; осі центру тяжіння; постановку фігури на площину.

Завдання 74. Зробити рисунок анатомічної фігури.

Завдання. Виконати рисунок анатомічної фігури в повний зріст, визначивши центр тяжіння, та поставити її на площину. Передати пропорційні співвідношення, загальний характер моделі, механіку руху, позначити конструктивний характер м'язів.

Мета. Вивчення анатомічної будови людини.

Матеріал: Ф-т. А-2, графітний олівець.

Кількість годин – 20.

Тема: ПІДСУМКОВА РОБОТА. РИСУНОК НАТУРЩИКА (НАПІВФІГУРА)

Бесіда. За темою, постановку завдання.

Завдання 75. Зробити рисунок натурника.

Завдання. Виконати рисунок натурника в сидячому положенні, в спортивному трико (напівфігура).

Мета. Підведення підсумків навчання в художній школі, підготовка до вступних іспитів до ВНЗ

Матеріал: Ф-т. А-2, графітний олівець

Кількість годин – 16.

Рекомендована література

1. Беда Г.В. Основы изобразительной грамоты. - Москва Просвещение 1969 г
2. Костерин Н.П.. Учебное рисование. - Москва Просвещение 1980 г.
3. Ли Н.Г. Рисунок. основы учебного академического рисунка: Учебник. – М.; Изд-во Эксмо, 2005.
4. Ростовцев Н.Н . Академический рисунок (курс лекций.)- Москва Образование 1973г.
5. Ростовцев Н.Н. Рисунок головы человека. - Москва Изобразительное искусство. 1989г.
6. Сенин В.П., Коваль О. В. Школа рисунка карандашом. Натюрморт, пейзаж портрет. – Харьков: книжный клуб «Клуб Семейного досуга», 2007.
7. Соловьева В.А.. Искусство рисунка - из-во Искусство 1969 г.
8. Школа изобразительного искусства т.1. 2. 3. - Москва Изобразительное искусство 1988 г.

Додаток

ІЛЮСТРАТИВНА ЧАСТИНА ДО ПРОГРАМИ З РИСУНКУ

1 клас

ВИРАЗНІ ЗАСОБИ РИСУНКА

Завдання 1.

Вправи

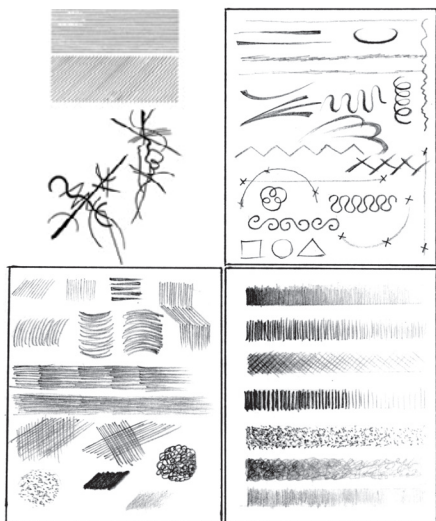

Ф-т А-4 (3 шт.) 4 години

ВИРАЗНІ МОЖЛИВОСТІ РИСУНКУ (ЛІНІЯ , ШТРИХ, ПЛЯМА, КРАПКА)

Завдання 3.

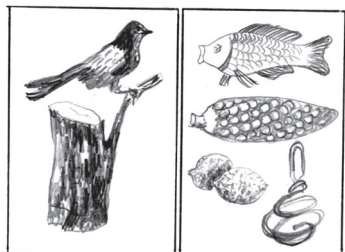

Ф-т А-4 4 години

ОРГАНІЗАЦІЯ ЗОБРАЖУВАЛЬНОЇ ПЛОЩИНИ.

ЗОРОВІ СПІВВІДНОШЕННЯ ЕЛЕМЕНТІВ, ЦІЛІСНІСТЬ СПРИЙНЯТТЯ.

Завдання 2.

Пояснення завдання (від загальної маси)

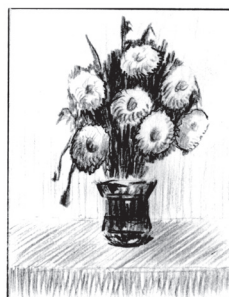
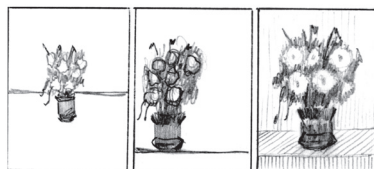

Ф-т А-4 4 години

ВИРАЗНІ МОЖЛИВОСТІ РИСУНКУ (ЛІНІЯ , ШТРИХ, ПЛЯМА, КРАПКА)

Завдання 4. «Казковий ліс», «Дощ у місті», «Зимовий День», «Осінній Вітер», «Мій добрий кіт», «Злий звір»
Тема та графічний матеріал на вибір учня



Л.Пастернак
Ф-т А-4 4 години

**ФОРМА І ЇЇ ХАРАКТЕР.СИЛУЕТ,
ЦІЛІСНЕ СПРІЙНЯТТЯ.**

Завдання 5.
(Без контуру)

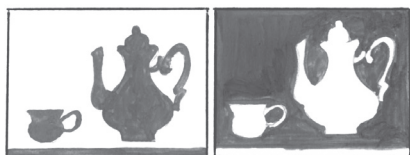
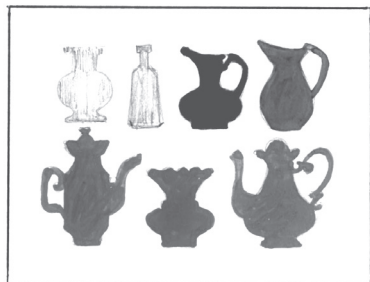

Ф-т А-3, А-4 4 години

**СПРІЙНЯТТЯ ОБРАЗУ.
ПРИНЦИП СПРОЩЕНОГО
ЗОБРАЖЕННЯ.**

Завдання 6.
Вправи з натури та за уявою.

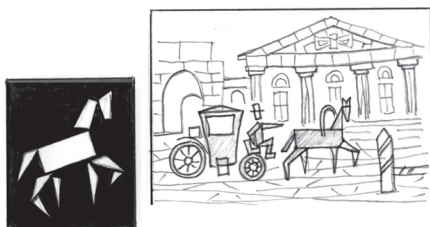
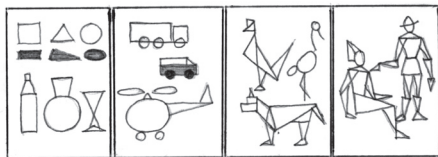

Аплікація
Ф-т А-3, 6 годин

**СИЛУЕТ І ОБРАЗ.
ВИДІЛЕННЯ ГОЛОВНОГО У
КОМПОЗИЦІЇ**

(контрольний захід)
Завдання 7.

Замальовки з натури за допомогою
пензля та акварелі



Ф-т А-3, (простий олівець або
кольорові олівці) 8 годин

2 клас

**ЦІЛІСНЕ СПРІЙНЯТТЯ СКЛАДНОЇ
ФОРМИ.**

Вправи
Нариси з натури від силуету

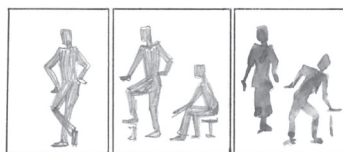

Ф-т А-4 8 годин

ПОНЯТТЯ ПРОПОРЦІЇ, СИМЕТРІЇ.
 Пояснення
 Завдання 9.

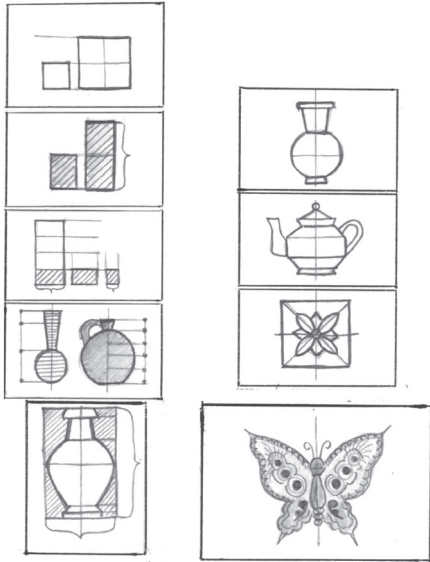

Ф-т А-3 6 години

СПОСТЕРЕЖЛИВА ПЕРСПЕКТИВА.
 ЗАСОБИ ПЕРЕДАЧІ ПРОСТОРУ І
 ГЛИБИНИ.
 Пояснення
 Завдання 10.

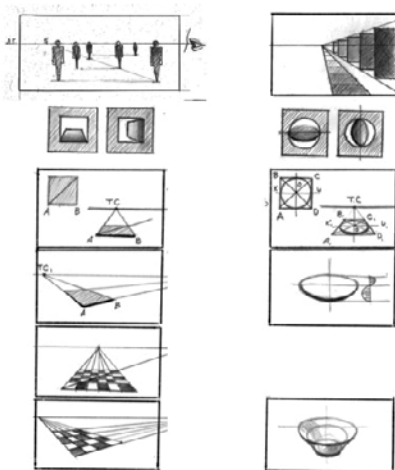

Ф-т А-3 8 годин

ПРИНЦИП ЗОБРАЖЕННЯ
ОБ'ЄМНИХ ПРЕДМЕТІВ.
СВІТЛОТІНЬ ЯК ЗАСІБ
ВИРАЖЕННЯ ОБ'ЄМУ.
 Завдання 11.

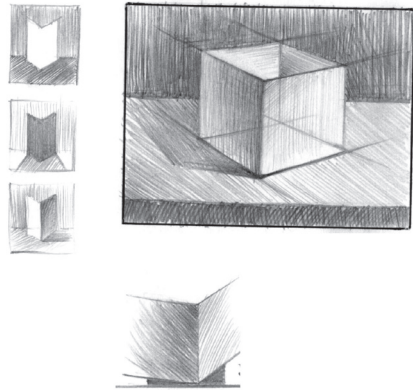

Ф-т А-3 6 годин

ЧІТКО ВИРАЖЕНА ТОНАЛЬНА
ГРАДАЦІЯ.
 Вправи
 Завдання 12.

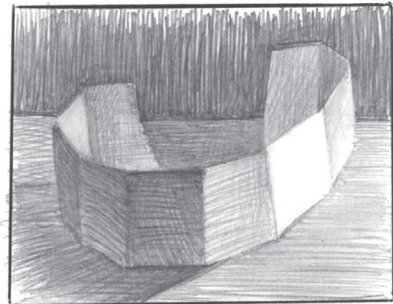
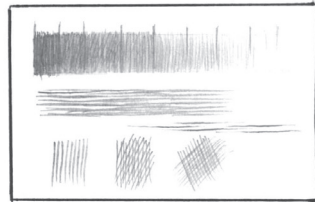

Ф-т А-3 6 годин

ТОНАЛЬНІ ГРАДАЦІЇ ПЛАВНОЇ
ФОРМИ.
ТОНАЛЬНИЙ НЮАНС.
Завдання 13.

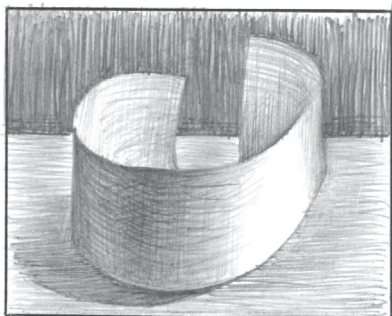

Ф-т А-3 6 годин

ТОНАЛЬНА ГРАДАЦІЯ НА
ВИГНУТИХ ТА ВГНУТИХ
ФОРМАХ.
вправи
Завдання 14.

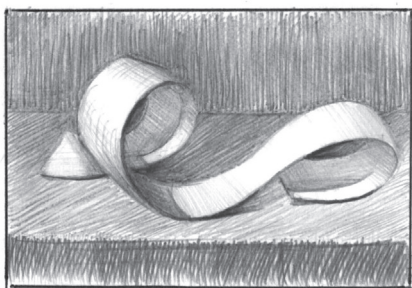
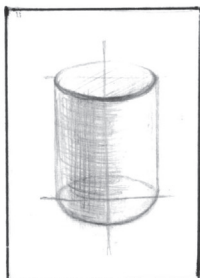

Ф-т А-3 8 годин

ЛІНІЙНА ПЕРСПЕКТИВА
(КУТОВА).
ГЕОМЕТРИЧНА ПОБУДОВА
З УМОВНИМ ПОЗНАЧЕННЯМ
ОБ'ЄМУ.
(циліндр та призма
у горизонтальному положенні)
Завдання 15.

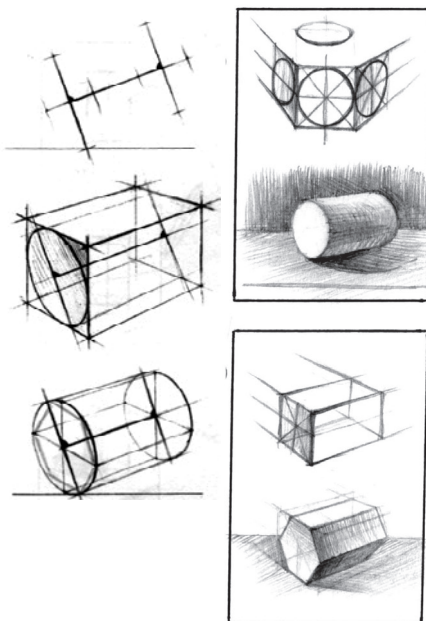

Ф-т А-3 8 годин

ТОНАЛЬНИЙ РИСУНОК ГРУПИ
ГЕОМЕТРИЧНИХ ТІЛ
(підсумкова робота)

Завдання 16. Виконати тональний
рисунок гіпсового циліндра, куба та
піраміди

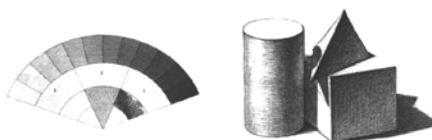

Ф-т А-3 12 годин

3 клас

ЗАГАЛЬНЕ СПРІЙНЯТТЯ І
 КОНСТРУКТИВНИЙ
 АНАЛІЗ ФОРМИ ПРОСТИХ
 ПРЕДМЕТІВ (від паперових моделей)
 Завдання 17.

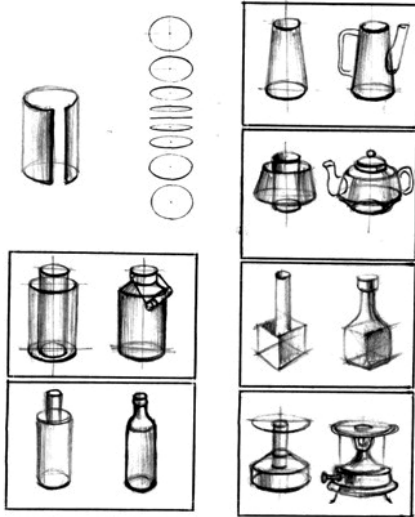

Ф-т А-3 4 години

3 клас

ГЕОМЕТРИЧНИЙ АНАЛІЗ
 СКЛАДНОЇ КОМБІНОВАНОЇ
 ФОРМИ.
 Завдання 19.



Ф-т А-3 6 годин

КОНСТРУКТИВНА ПОБУДОВА
 ОБ'ЄМНИХ ФОРМ.
 УМОВНЕ РОЗДІЛЕННЯ ЗАГАЛЬНОЇ
 ФОРМИ ПРЕДМЕТУ
 НА СПОЛУЧЕНІ ЧАСТИНИ.

Завдання 18.

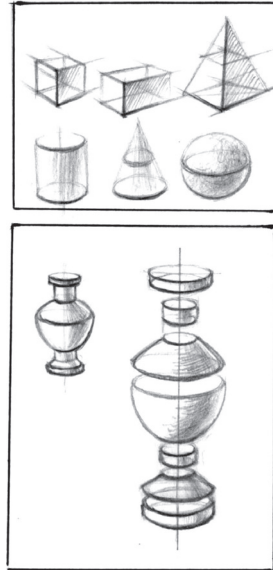

Ф-т А-2 6 годин

ТОЧКА ЗОРУ. МАСШТАБ
 ЗОБРАЖЕННЯ.
 КУТ ПІДЙОМУ ПРЕДМЕТНОЇ
 ПЛОЩИНИ.

Завдання 20. Іррадіація зору

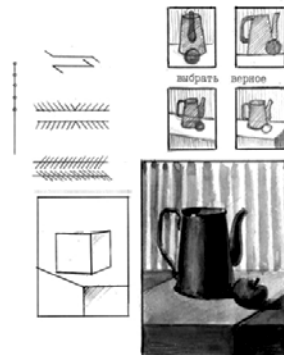

Ф-т А-3 6 годин
 (туш або чорна акварель, пензель)

**КОНСТРУКТИВНО – ТОНАЛЬНИЙ
РИСУНОК КОМБІНОВАНИХ ФОРМ**
(контрольний захід за 1-й семестр)

Завдання 21.

Вид силуету та конструкції

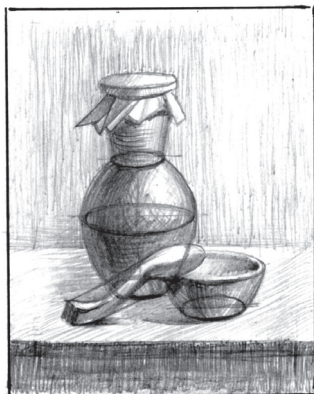

Ф-т А-2 10 годин

**ВИЯВЛЕННЯ ФОРМИ ПРЕДМЕТУ
ЗА ДОПОМОГОЮ ВИРАЗНИХ
ЗАСОБІВ.**

ВЛАСНІ І ПАДАЮЧІ ТІНІ.

Завдання 22. Чітко виражений штрих

Пояснення

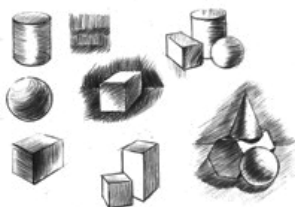

Ф-т А-3 8 годин

**ГЕОМЕТРИЧНІ ТІЛА.
КУЛЯ ЯК СКЛАДОВА ЧАСТИНА
КОМБІНОВАНОЇ ФОРМИ.**

Передати об'єм засобами світлотіні
(блиск, світло, напівтінь, власна тінь,
рефлекс)

Завдання 23.

Штрих за формою.

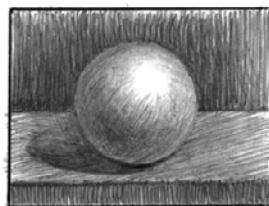

Ф-т А-3, олівець 6 годин

**ПОЗИЦІЙНИЙ ПРОСТІР.
ВИЯВЛЕННЯ ГОЛОВНОГО.**

Завдання 24.



Ф-т А-3 10 годин

ПОСЛІДОВНІСТЬ РОБОТИ НАД
УЧБОВИМ НАТЮРМОРТОМ.
(підсумкова робота)
Завдання 25.

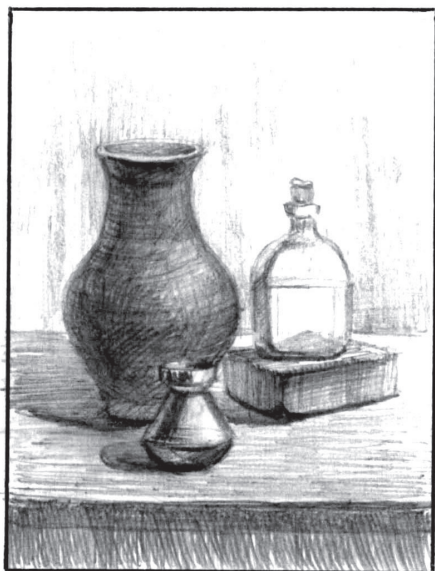

Ф-т А-2 12 годин

4 клас

ЗАКРІПЛЕННЯ ОСНОВ
СПОСТЕРЕЖЛИВОЇ ПЕРСПЕКТИВИ
НА ПЛЕНЕРІ.
Завдання 26.
З натури
Матеріал за вибором учня



Ф-т А-3 3 години

ТОН І ПРОСТІР. СПАД КОНТРАСТУ.
Завдання 27.
З натури

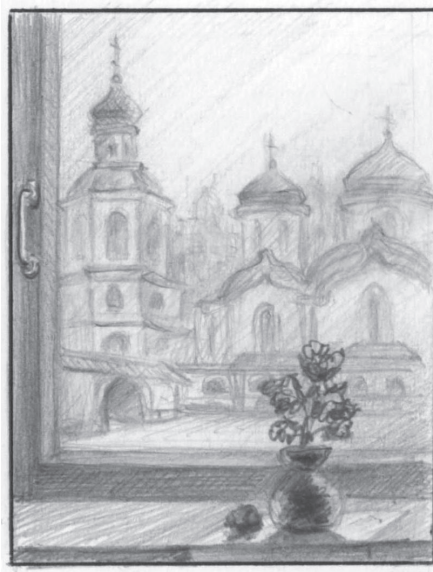

олівець, акварель, або рисувальне
вугілля

Ф-т А-3 6 години

СВІТЛО У ВІКНІ. ПОСИЛЕННЯ
КОНТРАСТУ.
Завдання 28.

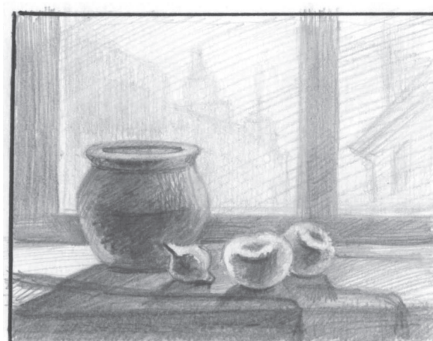

Ф-т А-3 6 годин

ТВОРЧИЙ РИСУНОК ЯК
САМОСТІЙНИЙ ВИД ГРАФІКИ.
УМОВНЕ СТВОРЕННЯ ОБ'ЄМУ ЗА
ДОПОМОГОЮ ЛІНІЙНИХ
ВИРАЗНИХ ЗАСОБІВ.

Пояснення
Вправи
Завдання 29.
Творча робота

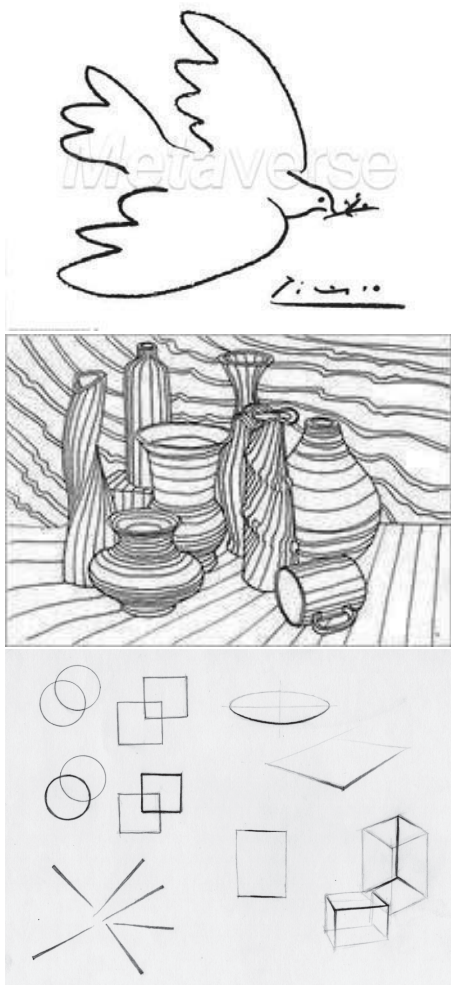

Ф-т А-3, А-4 за вибором
(олівець, кольорові олівці, туш, перо –
за вибором учня)
Кількість годин – 6.

ВИРАЗНІ ХУДОЖНІ ЗАСОБИ У
ГРАФІЦІ.
УМОВНЕ СТВОРЕННЯ ОБ'ЄМУ.

Ескіз, Ф-т А-5
Вправи
Завдання 30.
Творча робота

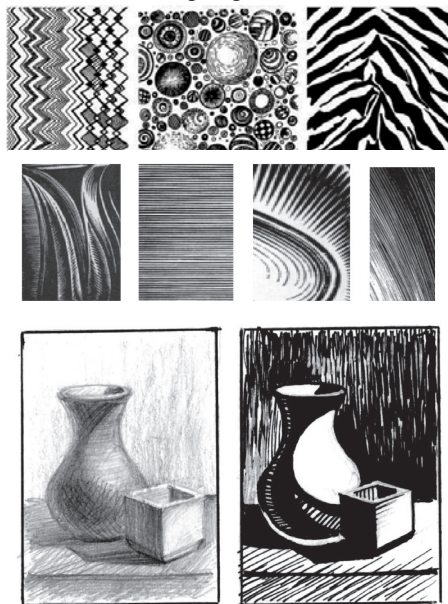

Ф-т А-4, матеріал за вибором учня
(гелева ручка, туш, перо, туш, пензель
та ін.)
Кількість годин – 6.

КОНСТРУКТИВНЕ РІШЕННЯ
ХАОТИЧНИХ ФОРМ.
Завдання 34.

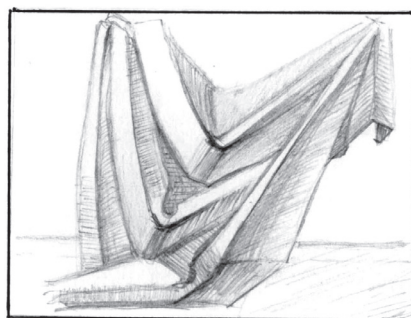

Ф-т А-3 8 годин

**РУХ І РИТМ У ГРАФІЦІ.
ЗАСТОСУВАННЯ ВИРАЗНИХ
ЗАСОБІВ. РОБОТА З МАТЕРІАЛОМ.**

Завдання 31.

(гратографія, гіпсографія, діатипія,
ліногравюра) – за вибором учня

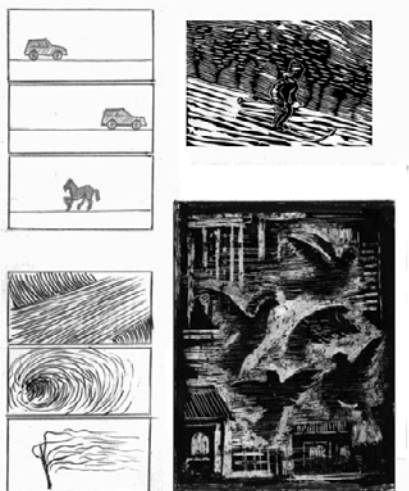

Ф-т А-2, А-3 9 годин

Матеріал і формат за вибором учня

**ГРАФІКА.
ТВОРЧИЙ ВИРАЗ.**

(контрольний захід за 1-й семестр)

Завдання 32.



Відповідно до замальовок, по пам'яті
або за уявою.

Ф-т А-3 12 годин

**ЗАМАЛЬОВКИ І НАРИСИ.
РОБОТА З НАТУРИ, ПО ПАМ'ЯТІ
ТА ЗА УЯВОЮ.**

Завдання 33.

Ф-т за вибором

7 годин

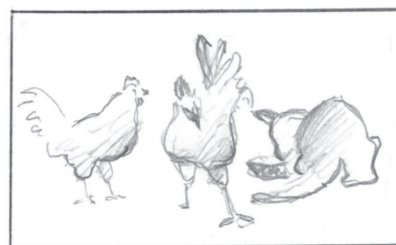

(ВИКОНАННЯ НАРИСІВ ТА
ЗАМАЛЬОВОК ПРОТЯГОМ РОКУ)

РИСУНОК ДРАПРОВКИ.
Завдання 35.

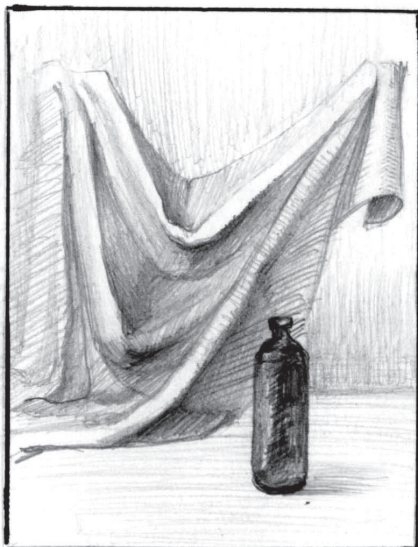

Ф-т А-2
12 годин

ТОНАЛЬНИЙ РИСУНОК.
ЗАГАЛЬНИЙ ТОН АРКУШУ.
ПОЗИЦІЙНИЙ ПРОСТІР,
СЕРЕДОВИЩЕ.
Завдання 36.



Ф-т А-2 12 годин

ПІДСУМКОВА РОБОТА.
УЗАГАЛЬНЕННЯ НАБУТИХ ЗНАНЬ.
Завдання 37.

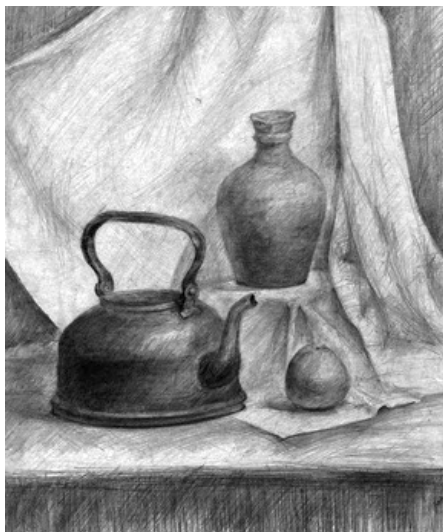

Ф-т А-2 15 годин

5 клас

ПОБУДОВА ВЕЛИКИХ ФОРМ У
ПРОСТОРІ (В ІНТЕР'ЄРІ)
Завдання 38.

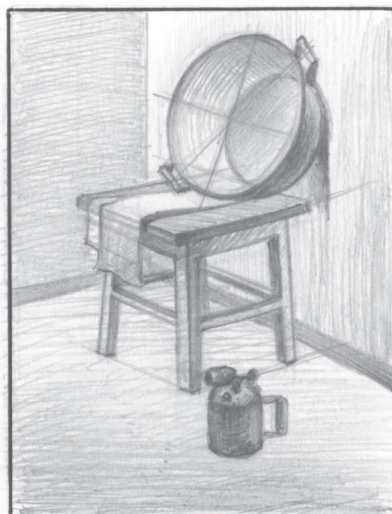

Ф-т А-2 12 годин

ІНТЕР'ЄР. ТОНАЛЬНИЙ РИСУНОК.
Завдання 39.



Ф-т А-2 12 годин

РОБОТА ПО ПАМ'ЯТІ ТА ЗА
УЯВОЮ.
ФІГУРА ЛЮДИНИ В ІНТЕР'ЄРІ.
Нариси
Завдання 40.
(відповідно до нарисів)



Матеріал і формат за вибором учня
Ф-т А-3 9 годин

ТОНАЛЬНИЙ РИСУНОК
ГІПСОВОГО ОРНАМЕНТУ.
ПЕРЕДАЧА МАТЕРІАЛЬНОСТІ
ГІПСУ.
(робота за 1-й семестр)
Завдання 41.



Ф-т А-2 12 годин

УЗАГАЛЬНЕННЯ
ЗОБРАЖУВАЛЬНИХ ЗАСОБІВ.
Завдання 42.



Ф-т А-2 12 годин

М'ЯКІ ГРАФІЧНІ МАТЕРІАЛИ ТА ЇХ
МОЖЛИВОСТІ.

Завдання 43.

Наочний матеріал, хаотично
розташований



Матеріал і формат за вибором учня
Ф-т А-3, А-2 9 годин

ТРИВАЛИЙ РИСУНОК.
СКЛАДНИЙ ТЕМАТИЧНИЙ
НАТЮРМОРТ.

Завдання 44.

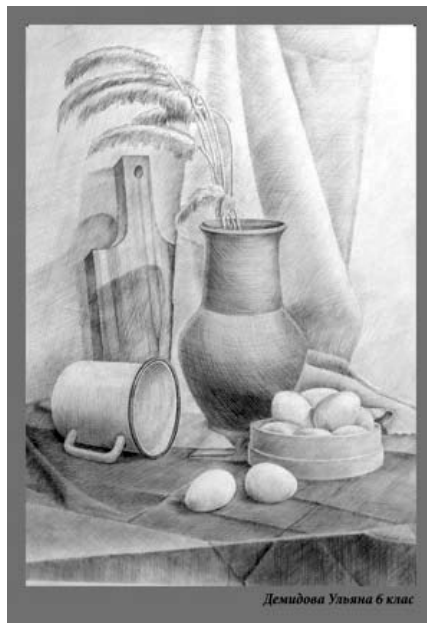

Ф-т А-2 12 годин

ОСОБЛИВОСТІ ПОБУДОВИ
КРУГЛИХ ПАРНИХ ФОРМ
У ПОХИЛОМУ ПОЛОЖЕННІ
(РАКУРСІ)

Завдання 45.

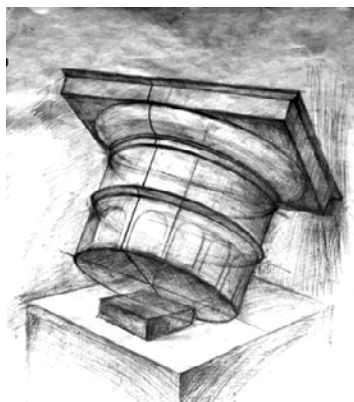

Ф-т А-2 9 годин

ПІДСУМКОВА РОБОТА.
СКЛАДНИЙ НАТЮРМОРТ
ІЗ НАЙХАРАКТЕРНІШИХ
МАТЕРІАЛІВ.
Завдання 46.

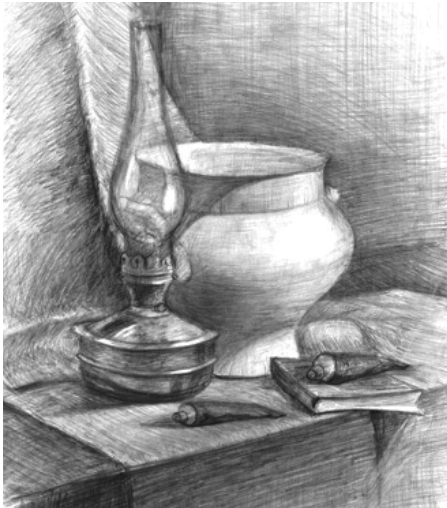

Ф-т А-2 15 годин

ОСОБЛИВОСТІ ПОБУДОВИ
ОБ'ЄМНИХ ПАРНИХ ФОРМ.
Завдання 47.



Ф-т А-2 12 годин

ЗАМАЛЬОВКИ СПРОЩЕНОЇ
МОДЕЛІ ГОЛОВИ ЛЮДИНИ.
Завдання 48.

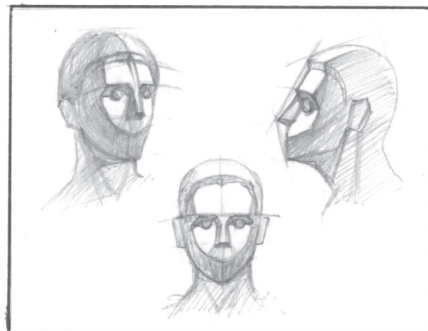
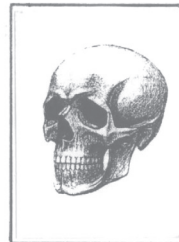

Ф-т А-2 8 годин

ГЕОМЕТРИЧНИЙ АНАЛІЗ ЧАСТИН
ОБЛИЧЧЯ.
Завдання 49.

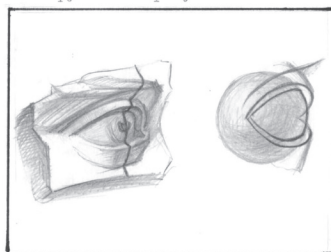
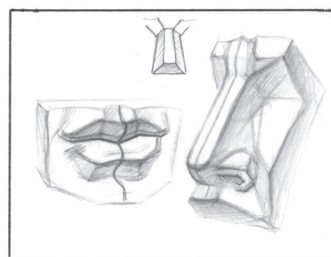

Ф-т А-2 12 годин

РИСУНОК ЗЛПКА ГПСОВОЇ
ГОЛОВИ.
Завдання 50.



Ф-т А-2 16 годин

РИСУНОК ГОЛОВИ НАТУРЩИКА.
Завдання 51.



Ф-т А-2 16 годин

ПОРТРЕТ.
Завдання 52.
Сухий пензель



Ф-т А-2 16 годин

РИСУНОК ГПСОВОГО ЗЛПКА
АНТИЧНОЇ ФІГУРИ.
Завдання 53.



Ф-т А-2 20 годин

ВИКОНАННЯ ЗАМАЛЬОВОК
ФІГУРИ ЛЮДИНИ В РУСІ
Завдання 54.



4 години

Олівець, туш, перо, акварель та ін. (за вибором учня)

ПОБУДОВА ВЕЛИКИХ ФОРМ У
ПРОСТОРІ,
РОЗТАШОВАНИХ У ХАОТИЧНОМУ
ПОРЯДКУ.
Завдання 55.

Конструктивний малюнок з умовним
позначенням тону

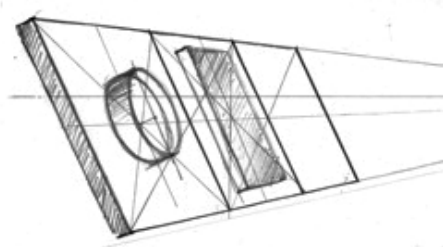

Ф-т А-2 12 годин

ЕКЗАМЕНАЦІЙНА РОБОТА.
СКЛАДНИЙ НАТЮРМОРТ.
Завдання 56.



Ф-т А-2 20 годин

7 клас

До завдання 57



До завдання 58.



Петрикін Владислав 7 клас

До завдання 60.

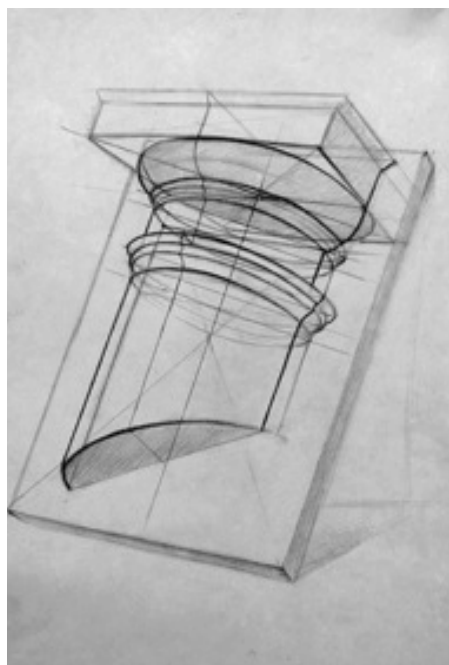

До завдання 59.

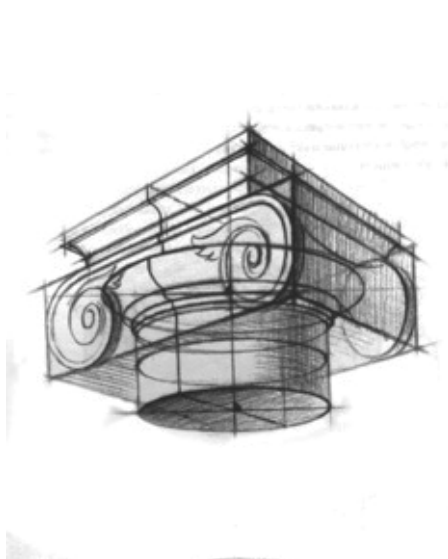

До завдання 61.



Петрикін Владислав 7 клас

До завдання 62.



До завдання 63

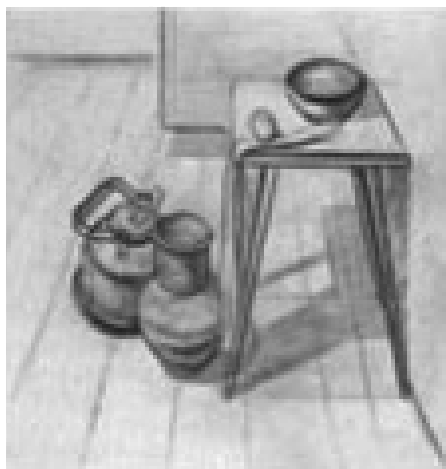

До завдання 65



До завдання 66.



До завдання 67.

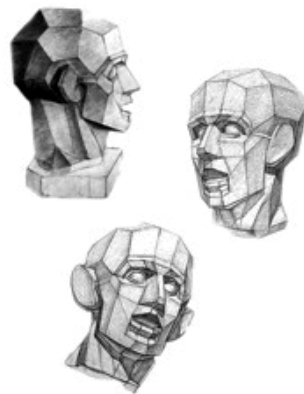

До завдання 64.



До завдання 68.



До завдання 70.

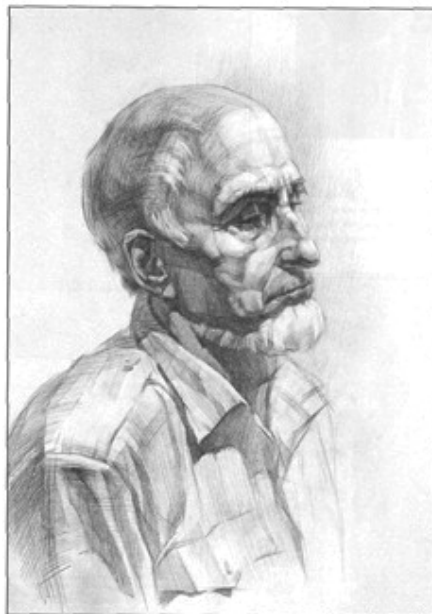

До завдання 69.



До завдання 71.



До завдання 72.



До завдання 73.

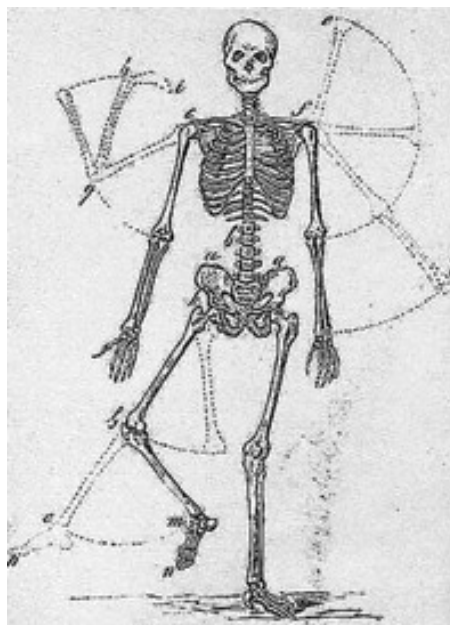

До завдання 73.

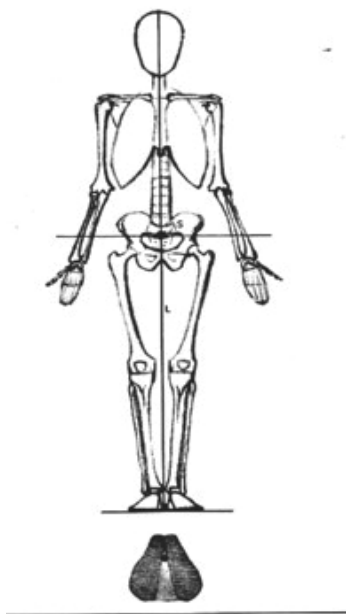

До завдання 74.



